

20PROC006761457 2020-05-26

ΕΛΛΗΝΙΚΗ ΔΗΜΟΚΡΑΤΙΑ  
ΔΗΜΟΚΡΙΤΕΙΟ  
ΠΑΝΕΠΙΣΤΗΜΙΟ ΘΡΑΚΗΣ  
ΠΑΝΕΠΙΣΤΗΜΙΟΥΠΟΛΗ  
69100 ΚΟΜΟΤΗΝΗ  
Τηλ. 25310 39000

Τμήμα Προμηθειών



HELLENIC REPUBLIC  
  
DEMOCRITUS  
UNIVERSITY OF THRACE  
UNIVERSITY CAMPUS  
GR 691 00 KOMOTINI  
Tel. +3025310 39000

Αριθ. Διακήρυξης 662/2020

**ΔΗΜΟΣΙΟΣ ΔΙΕΘΝΗΣ ΗΛΕΚΤΡΟΝΙΚΟΣ ΔΙΑΓΩΝΙΣΜΟΣ ΑΝΟΙΚΤΗΣ  
ΔΙΑΔΙΚΑΣΙΑΣ**

**Για την προμήθεια και εγκατάσταση επίπλων για την κάλυψη των αναγκών των Τμημάτων,  
Σχολών, Εργαστηρίων και Βιβλιοθηκών του Δημοκριτείου Πανεπιστημίου Θράκης.**

<b>1.</b>	<b>ΑΝΑΘΕΤΟΥΣΑ ΑΡΧΗ ΚΑΙ ΑΝΤΙΚΕΙΜΕΝΟ ΣΥΜΒΑΣΗΣ</b>	<b>4</b>
1.1	ΣΤΟΙΧΕΙΑ ΑΝΑΘΕΤΟΥΣΑΣ ΑΡΧΗΣ	4
1.2	ΣΤΟΙΧΕΙΑ ΔΙΑΔΙΚΑΣΙΑΣ-ΧΡΗΜΑΤΟΔΟΤΗΣΗ	5
1.3	ΣΥΝΟΠΤΙΚΗ ΠΕΡΙΓΡΑΦΗ ΦΥΣΙΚΟΥ ΚΑΙ ΟΙΚΟΝΟΜΙΚΟΥ ΑΝΤΙΚΕΙΜΕΝΟΥ ΤΗΣ ΣΥΜΒΑΣΗΣ	5
1.4	ΘΕΣΜΙΚΟ ΠΛΑΙΣΙΟ	8
1.5	ΠΡΟΘΕΣΜΙΑ ΥΠΟΒΟΛΗΣ ΠΡΟΣΦΟΡΩΝ ΚΑΙ ΔΙΕΝΕΡΓΕΙΑ ΔΙΑΓΩΝΙΣΜΟΥ	9
1.6	ΔΗΜΟΣΙΟΤΗΤΑ	10
1.7	ΑΡΧΕΣ ΕΦΑΡΜΟΖΟΜΕΝΕΣ ΣΤΗ ΔΙΑΔΙΚΑΣΙΑ ΣΥΝΑΨΗΣ	10
<b>2.</b>	<b>ΓΕΝΙΚΟΙ ΚΑΙ ΕΙΔΙΚΟΙ ΟΡΟΙ ΣΥΜΜΕΤΟΧΗΣ</b>	<b>11</b>
2.1	ΓΕΝΙΚΕΣ ΠΛΗΡΟΦΟΡΙΕΣ	11
2.1.1	Έγγραφα της σύμβασης	11
2.1.2	Επικοινωνία - Πρόσβαση στα έγγραφα της Σύμβασης	11
2.1.3	Παροχή Διευκρινίσεων	11
2.1.4	Γλώσσα	12
2.1.5	Εγγυήσεις	12
2.2	ΔΙΚΑΙΩΜΑ ΣΥΜΜΕΤΟΧΗΣ - ΚΡΙΤΗΡΙΑ ΠΟΙΟΤΙΚΗΣ ΕΠΙΛΟΓΗΣ	13
2.2.1	Δικαίωμα συμμετοχής	13
2.2.2	Εγγύηση συμμετοχής	13
2.2.3	Λόγοι αποκλεισμού	14
	Κριτήρια Επιλογής	18
2.2.4	Καταλληλότητα άσκησης επαγγελματικής δραστηριότητας	18
2.2.5	Οικονομική και χρηματοοικονομική επάρκεια	18
2.2.6	Τεχνική και επαγγελματική ικανότητα	18
2.2.7	Πρότυπα διασφάλισης ποιότητας και πρότυπα περιβαλλοντικής διαχείρισης	18
2.2.8	Στήριξη στην ικανότητα τρίτων	18
2.2.9	Κανόνες απόδειξης ποιοτικής επιλογής	18
2.3	ΚΡΙΤΗΡΙΑ ΑΝΑΘΕΣΗΣ	24
2.3.1	Κριτήριο ανάθεσης	24
2.4	ΚΑΤΑΡΤΙΣΗ - ΠΕΡΙΕΧΟΜΕΝΟ ΠΡΟΣΦΟΡΩΝ	24
2.4.1	Γενικοί όροι υποβολής προσφορών	24
2.4.2	Χρόνος και Τρόπος υποβολής προσφορών	25
2.4.3	Περιεχόμενα Φακέλου «Δικαιολογητικά Συμμετοχής- Τεχνική Προσφορά»	27
2.4.4	Περιεχόμενα Φακέλου «Οικονομική Προσφορά» / Τρόπος σύνταξης και υποβολής οικονομικών προσφορών	29
2.4.5	Χρόνος ισχύος των προσφορών	29
2.4.6	Λόγοι απόρριψης προσφορών	30
<b>3.</b>	<b>ΔΙΕΝΕΡΓΕΙΑ ΔΙΑΔΙΚΑΣΙΑΣ - ΑΞΙΟΛΟΓΗΣΗ ΠΡΟΣΦΟΡΩΝ</b>	<b>31</b>
3.1	ΑΠΟΣΦΡΑΓΙΣΗ ΚΑΙ ΑΞΙΟΛΟΓΗΣΗ ΠΡΟΣΦΟΡΩΝ	31
3.1.1	Ηλεκτρονική αποσφράγιση προσφορών	31
3.1.2	Αξιολόγηση προσφορών	31
3.2	ΠΡΟΣΚΛΗΣΗ ΥΠΟΒΟΛΗΣ ΔΙΚΑΙΟΛΟΓΗΤΙΚΩΝ ΠΡΟΣΩΡΙΝΟΥ ΑΝΑΔΟΧΟΥ - ΔΙΚΑΙΟΛΟΓΗΤΙΚΑ ΠΡΟΣΩΡΙΝΟΥ ΑΝΑΔΟΧΟΥ	32
3.3	ΚΑΤΑΚΥΡΩΣΗ - ΣΥΝΑΨΗ ΣΥΜΒΑΣΗΣ	34
3.4	ΠΡΟΔΙΚΑΣΤΙΚΕΣ ΠΡΟΣΦΥΓΕΣ- ΠΡΟΣΩΡΙΝΗ ΔΙΚΑΣΤΙΚΗ ΠΡΟΣΤΑΣΙΑ	35
3.5	ΜΑΤΑΙΩΣΗ ΔΙΑΔΙΚΑΣΙΑΣ	37
<b>4.</b>	<b>ΟΡΟΙ ΕΚΤΕΛΕΣΗΣ ΤΗΣ ΣΥΜΒΑΣΗΣ</b>	<b>38</b>
4.1	ΕΓΓΥΗΣΕΙΣ (ΚΑΛΗΣ ΕΚΤΕΛΕΣΗΣ, ΚΑΛΗΣ ΛΕΙΤΟΥΡΓΙΑΣ)	38
4.2	ΣΥΜΒΑΤΙΚΟ ΠΛΑΙΣΙΟ - ΕΦΑΡΜΟΣΤΕΑ ΝΟΜΟΘΕΣΙΑ	38
4.3	ΌΡΟΙ ΕΚΤΕΛΕΣΗΣ ΤΗΣ ΣΥΜΒΑΣΗΣ	39
4.4	ΥΠΕΡΓΟΛΑΒΙΑ	39
4.5	ΤΡΟΠΟΠΟΙΗΣΗ ΣΥΜΒΑΣΗΣ ΚΑΤΑ ΤΗ ΔΙΑΡΚΕΙΑ ΤΗΣ	40
4.6	ΔΙΚΑΙΩΜΑ ΜΟΝΟΜΕΡΟΥΣ ΛΥΣΗΣ ΤΗΣ ΣΥΜΒΑΣΗΣ	40
<b>5.</b>	<b>ΕΙΔΙΚΟΙ ΟΡΟΙ ΕΚΤΕΛΕΣΗΣ ΤΗΣ ΣΥΜΒΑΣΗΣ</b>	<b>41</b>

5.1	ΤΡΟΠΟΣ ΠΛΗΡΩΜΗΣ.....	41
5.2	ΚΗΡΥΞΗ ΟΙΚΟΝΟΜΙΚΟΥ ΦΟΡΕΑ ΕΚΠΤΩΤΟΥ - ΚΥΡΩΣΕΙΣ.....	41
5.3	ΔΙΟΙΚΗΤΙΚΕΣ ΠΡΟΣΦΥΓΕΣ ΚΑΤΑ ΤΗ ΔΙΑΔΙΚΑΣΙΑ ΕΚΤΕΛΕΣΗΣ ΤΩΝ ΣΥΜΒΑΣΕΩΝ.....	42
5.4	ΔΙΚΑΣΤΙΚΗ ΕΠΙΛΥΣΗ ΔΙΑΦΟΡΩΝ .....	42
<b>6.</b>	<b>ΕΙΔΙΚΟΙ ΟΡΟΙ ΕΚΤΕΛΕΣΗΣ.....</b>	<b>43</b>
6.1	ΧΡΟΝΟΣ ΠΑΡΑΔΟΣΗΣ ΥΛΙΚΩΝ .....	43
6.2	ΠΑΡΑΔΟΣΗ, ΕΓΚΑΤΑΣΤΑΣΗ ΚΑΙ ΠΑΡΑΛΑΒΗ ΥΛΙΚΩΝ - ΧΡΟΝΟΣ ΚΑΙ ΤΡΟΠΟΣ ΠΑΡΑΛΑΒΗΣ ΥΛΙΚΩΝ.....	43
6.3	ΑΠΟΡΡΙΨΗ ΣΥΜΒΑΤΙΚΩΝ ΥΛΙΚΩΝ – ΑΝΤΙΚΑΤΑΣΤΑΣΗ.....	44
6.4	ΑΝΑΠΡΟΣΑΡΜΟΓΗ ΤΙΜΗΣ .....	44
6.5	ΚΑΤΑΓΓΕΛΙΑ ΤΗΣ ΣΥΜΒΑΣΗΣ - ΥΠΟΚΑΤΑΣΤΑΣΗ ΑΝΑΔΟΧΟΥ .....	44
	<b>ΠΑΡΑΡΤΗΜΑΤΑ .....</b>	<b>46</b>
	ΠΑΡΑΡΤΗΜΑ Ι – ΑΝΑΛΥΤΙΚΗ ΠΕΡΙΓΡΑΦΗ ΦΥΣΙΚΟΥ ΚΑΙ ΟΙΚΟΝΟΜΙΚΟΥ ΑΝΤΙΚΕΙΜΕΝΟΥ ΤΗΣ ΣΥΜΒΑΣΗΣ.....	46
	ΠΑΡΑΡΤΗΜΑ ΙΙ .....	87
	ΠΑΡΑΡΤΗΜΑ ΙΙΙ – ΥΠΟΔΕΙΓΜΑ ΟΙΚΟΝΟΜΙΚΗΣ ΠΡΟΣΦΟΡΑΣ.....	89
	ΠΑΡΑΡΤΗΜΑ ΙV – ΥΠΟΔΕΙΓΜΑΤΑ ΕΓΓΥΗΤΙΚΩΝ ΕΠΙΣΤΟΛΩΝ.....	90
	ΠΑΡΑΡΤΗΜΑ V – ΣΧΕΔΙΟ ΣΥΜΒΑΣΗΣ.....	93
	ΠΑΡΑΡΤΗΜΑ VI – ΕΥΡΩΠΑΪΚΟ ΕΝΙΑΙΟ ΈΓΓΡΑΦΟ ΣΥΜΒΑΣΗΣ (ΕΕΕΣ) .....	98

**1. ΑΝΑΘΕΤΟΥΣΑ ΑΡΧΗ ΚΑΙ ΑΝΤΙΚΕΙΜΕΝΟ ΣΥΜΒΑΣΗΣ****1.1 Στοιχεία Αναθέτουσας Αρχής**

Επωνυμία	ΔΗΜΟΚΡΙΤΕΙΟ ΠΑΝΕΠΙΣΤΗΜΙΟ ΘΡΑΚΗΣ Τμήμα Προμηθειών
Ταχυδρομική διεύθυνση	Κτίριο Διοίκησης, Πανεπιστημιούπολη Κομοτηνής Τ.Κ. 69100, Κομοτηνή
Πόλη	ΚΟΜΟΤΗΝΗ
Ταχυδρομικός Κωδικός	69100
Χώρα	ΕΛΛΑΔΑ
Κωδικός NUTS	GR112
Τηλέφωνο	+302531039006, 2531039005
Φαξ	+302531039064
Ηλεκτρονικό Ταχυδρομείο	<a href="mailto:vdalmatz@admin.duth.gr">vdalmatz@admin.duth.gr</a> , <a href="mailto:mkasapi@affil.duth.gr">mkasapi@affil.duth.gr</a>
Αρμόδιος για πληροφορίες	Βαλασία Δαλματζή, Μαρίνα Κασάπη όλες τις εργάσιμες ημέρες από 09:00 έως 14:00
Γενική Διεύθυνση στο διαδίκτυο (URL)	<a href="http://supplies.duth.gr">http://supplies.duth.gr</a>

**Είδος Αναθέτουσας Αρχής**

Η Αναθέτουσα Αρχή είναι Πανεπιστήμιο, που αποτελεί Κεντρική Κυβερνητική Αρχή του Παραρτήματος Ι του ν. 4412/2016 και ανήκει στη Γενική Κυβέρνηση (υποτομέας Νομικά Πρόσωπα Κεντρικής Κυβέρνησης και Δημόσιες Επιχειρήσεις (ΝΠΙΔ και ΝΠΙΔ).

**Κύρια δραστηριότητα Α.Α.**

Η κύρια δραστηριότητα της Αναθέτουσας Αρχής είναι η Εκπαίδευση.

**Στοιχεία Επικοινωνίας**

α) Τα έγγραφα της σύμβασης είναι διαθέσιμα για ελεύθερη, πλήρη, άμεση & δωρεάν ηλεκτρονική πρόσβαση στην διεύθυνση (URL) : μέσω της διαδικτυακής πύλης [www.promitheus.gov.gr](http://www.promitheus.gov.gr) του Ε.Σ.Η.ΔΗ.Σ.

β) Οι προσφορές πρέπει να υποβάλλονται ηλεκτρονικά στην διεύθυνση : [www.promitheus.gov.gr](http://www.promitheus.gov.gr)

γ) Κάθε είδους επικοινωνία και ανταλλαγή πληροφοριών πραγματοποιείται μέσω της διαδικτυακής πύλης [www.promitheus.gov.gr](http://www.promitheus.gov.gr) του Ε.Σ.Η.ΔΗ.Σ. Περαιτέρω πληροφορίες είναι διαθέσιμες στην προαναφερθείσα διεύθυνση.

## 1.2 Στοιχεία Διαδικασίας-Χρηματοδότηση

### Είδος διαδικασίας

Ο διαγωνισμός θα διεξαχθεί με την ανοικτή διαδικασία του άρθρου 27 του ν. 4412/16.

### Χρηματοδότηση της σύμβασης

Η παρούσα σύμβαση χρηματοδοτείται στο πλαίσιο του Προγράμματος Δημοσίων Επενδύσεων του έτους 2020 ΚΑΕ 2020ΣΕ04600054 (Κ.Α.εξ. 9349-51-00)

## 1.3 Συνοπτική Περιγραφή φυσικού και οικονομικού αντικειμένου της σύμβασης

**Προμήθεια και εγκατάσταση επίπλων για τις ανάγκες των Τμημάτων, Σχολών, Εργαστηρίων και Βιβλιοθηκών του Δημοκριτείου Πανεπιστημίου Θράκης, στο πλαίσιο του Προγράμματος Δημοσίων Επενδύσεων 2020.**

**Κριτήριο κατακύρωσης: η πλέον συμφέρουσα από οικονομική άποψη προσφορά αποκλειστικά βάσει τιμής ανά τμήμα (είδος).**

Τα προς προμήθεια είδη κατατάσσονται στους ακόλουθους κωδικούς του Κοινού Λεξιλογίου δημοσίων συμβάσεων (CPV) :

A/A	Είδος	CPV	
1	Βιβλιοθήκη κλειστή με ράφια	39122200-5	Βιβλιοθήκες
2	Σετ γραφείων μελών ΔΕΠ	39263100-4	Σετ γραφείου
3	Εξοπλισμός γραφείων ΕΛΚΕ	39130000-2	Έπιπλα γραφείων
4	Τροχήλατη βάση οθόνης	32351000-8	Εξαρτήματα εξοπλισμού ήχου και εικόνας
5	Αναλόγιο ομιλιών (plexiglass)	39150000-8	Διάφορα έπιπλα και εξοπλισμός
6	Καθίσματα για εργαστηριακό πάγκο	39180000-7	Έπιπλα εργαστηρίου
7	Πάνελ ομιλητή	39150000-8	Διάφορα έπιπλα και εξοπλισμός
8	Έδρα ομιλητή	39150000-8	Διάφορα έπιπλα και εξοπλισμός

Η παρούσα σύμβαση υποδιαιρείται στα κάτωθι τμήματα<sup>1</sup>:

<sup>1</sup> Πρβλ άρθρο 59 ν. 4412/2016. Οι Α.Α. μπορούν να αποφασίζουν να αναθέτουν μια σύμβαση υπό τη μορφή χωριστών τμημάτων και μπορούν να προσδιορίζουν το μέγεθος και το αντικείμενο των τμημάτων αυτών. Επίσης αναφέρουν τους βασικούς λόγους της απόφασής τους να μην διαιρέσουν μία σύμβαση σε τμήματα, στοιχείο που περιλαμβάνεται στα έγγραφα της σύμβασης (Πχ Παράρτημα .. ή άλλο περιγραφικό έγγραφο) ή στην ειδική έκθεση του άρθρου 341 ν. 4412/2016.

α/α	ΕΙΔΟΣ	Τεμάχια	Ποσό τεμαχίου χωρίς Φ.Π.Α.	Φ.Π.Α. ανά τεμάχιο	Σύνολο τιμής τεμαχίου με Φ.Π.Α.	Σύνολο τιμής χωρίς Φ.Π.Α.	Σύνολο Φ.Π.Α. ειδών	Συνολικό ποσό με Φ.Π.Α.
1	Βιβλιοθήκη κλειστή με ράφια	6	220,00	52,80	272,8	1320,00	316,80	1.636,80
2	Σετ γραφείων μελών ΔΕΠ					71.900,00	17.256,00	89.156,00
3	Εξοπλισμός γραφείων ΕΛΚΕ					109.650,00	26.316,00	135.966,00
4	Τροχήλατη βάση οθόνης	8	475,81	114,20	590,01	3.806,48	913,6	4.720,08
5	Αναλόγιο ομιλιών (plexiglass)	3	525,81	126,19	652,00	1.577,43	378,57	1.956,00
6	Καθίσματα για εργαστηριακό πάγκο	50	117,00	28,08	145,08	5.850,00	1.404,00	7.254,00
7	Πάνελ ομιλητή	1	550,00	132,00	682,00	550,00	132,00	682,00
8	Έδρα ομιλητή	3	550,00	132,00	682,00	1.650,00	396,00	2.046,00
<b>ΣΥΝΟΛΟ</b>						<b>196.303,91€</b>	<b>47.112,97€</b>	<b>243.416,88€</b>

Συγκεκριμένα για τα υπό προμήθεια είδη με α/α 2 και 3 γίνεται η εξής ανάλυση για τα επιμέρους υποείδη τους \*:

\* Είδος 2: Σετ γραφείων μελών ΔΕΠ

α/α	ΕΙΔΟΣ	Τεμάχια	Ποσό τεμαχίου χωρίς Φ.Π.Α.	Φ.Π.Α. ανά τεμάχιο	Σύνολο τιμής τεμαχίου με Φ.Π.Α.	Σύνολο τιμής χωρίς Φ.Π.Α.	Σύνολο Φ.Π.Α. ειδών	Συνολικό ποσό με Φ.Π.Α.
2.1	ΓΡΑΦΕΙΟ	50	140,00	33,60	173,60	7.000,00	1.680,00	8.680,00
2.2	ΒΟΗΘΗΤΙΚΟ	50	75,00	18,00	93,00	3.750,00	900,00	4.650,00
2.3	ΓΩΝΙΑ ΣΥΝΔΕΣΗΣ	50	55,00	13,20	68,20	2.750,00	660,00	3.410,00
2.4	ΥΠΟΠΟΔΙΟ ΓΡΑΦΕΙΟΥ	50	28,00	6,72	34,72	1.400,00	336,00	1.736,00
2.5	ΚΑΘΙΣΜΑ ΕΡΓΑΣΙΑΣ ΔΙΕΥΘΥΝΤΙΚΟ	50	270,00	64,80	334,80	13.500,00	3.240,00	16.740,00
2.6	ΤΡΑΠΕΖΑΚΙ	50	75,00	18,00	93,00	3.750,00	900,00	4.650,00
2.7	ΚΑΘΙΣΜΑ ΠΟΛΛΑΠΛΩΝ ΧΡΗΣΕΩΝ	100	70,00	16,80	86,80	7.000,00	1.680,00	8.680,00
2.8	ΚΑΛΟΓΕΡΟΣ	50	65,00	15,60	80,60	3.250,00	780,00	4.030,00
2.9	ΣΥΡΤΑΡΙΕΡΑ ΤΡΟΧΗΛΑΤΗ	50	125,00	30,00	155,00	6.250,00	1.500,00	7.750,00
2.10	ΒΙΒΛΙΟΘΗΚΗ ΚΛΕΙΣΤΗ ΜΕ ΡΑΦΙΑ	50	220,00	52,80	272,80	11.000,00	2.640,00	13.640,00
2.11	ΒΙΒΛΙΟΘΗΚΗ	50	245,00	58,80	303,80	12.250,00	2.940,00	15.190,00
<b>ΓΕΝΙΚΟ ΣΥΝΟΛΟ</b>						<b>71.900,00</b>	<b>17.256,00</b>	<b>89.156,00</b>

**\* Είδος 3: Εξοπλισμός γραφείων ΕΛΚΕ**

α/α	ΕΙΔΟΣ	Τεμάχια	Ποσό τεμαχίου χωρίς Φ.Π.Α.	Φ.Π.Α. ανά τεμάχιο	Σύνολο τιμής τεμαχίου με Φ.Π.Α.	Σύνολο τιμής χωρίς Φ.Π.Α.	Σύνολο Φ.Π.Α. ειδών	Συνολικό ποσό με Φ.Π.Α.
3.1	ΓΡΑΦΕΙΟ ΜΕ ΒΟΗΘΗΤΙΚΟ ΚΑΙ ΣΥΣΤΗΜΑ ΚΑΛΩΔΙΩΝ	28	1.340,00	321,60	1.661,60	37.520,00	9.004,80	46.524,80
3.2	ΚΑΘΙΣΜΑ ΕΡΓΑΣΙΑΣ	34	340,00	81,60	421,60	11.560,00	2.774,40	14.334,40
3.3	ΔΙΑΧΩΡΙΣΤΙΚΑ ΓΡΑΦΕΙΩΝ	28	260,00	62,40	322,40	7.280,00	1.747,20	9.027,20
3.4	ΓΡΑΦΕΙΟ ΜΕ ΒΟΗΘΗΤΙΚΟ ΚΑΙ ΣΥΣΤΗΜΑ ΚΑΛΩΔΙΩΝ (ΔΙΕΥΘΥΝΤΙΚΟ)	3	1.580,00	379,20	1.959,20	4.740,00	1.137,60	5.877,60
3.5	ΚΑΘΙΣΜΑ ΕΡΓΑΣΙΑΣ ΨΗΛΗ ΠΛΑΤΗ ΜΕ ΡΥΘΜΙΖΟΜΕΝΑ ΜΠΡΑΤΣΑ	3	270,00	64,80	334,80	810,00	194,40	1.004,40
3.6	ΤΡΑΠΕΖΙ ΣΥΝΕΔΡΙΑΚΟ	2	4.500,00	1.080,00	5.580,00	9.000,00	2.160,00	11.160,00
3.7	ΚΑΘΙΣΜΑ ΣΥΝΕΔΡΙΑΣΕΩΝ	35	320,00	76,80	396,80	11.200,00	2.688,00	13.888,00
3.8	ΚΑΘΙΣΜΑ ΣΥΝΕΡΓΑΣΙΑΣ	10	260,00	62,40	322,40	2.600,00	624,00	3.224,00
3.9	ΒΙΒΛΙΟΘΗΚΗ ΜΕ ΠΟΡΤΕΣ	35	430,00	103,20	533,20	15.050,00	3.612,00	18.662,00
3.10	ΓΡΑΦΕΙΟ	2	130,00	31,20	161,20	260,00	62,40	322,40
3.11	ΣΥΡΤΑΡΙΕΡΑ ΤΡΟΧΗΛΑΤΗ	2	125,00	30,00	155,00	250,00	60,00	310,00
3.12	ΚΑΘΙΣΜΑ ΕΡΓΑΣΙΑΣ	4	135,00	32,40	167,40	540,00	129,60	669,60
3.13	ΕΡΜΑΡΙΟ ΜΕ ΠΟΡΤΕΣ	12	130,00	31,20	161,20	1.560,00	374,40	1.934,40
3.14	ΒΙΒΛΙΟΘΗΚΗ ΚΛΕΙΣΤΗ	2	220,00	52,80	272,80	440,00	105,60	545,60
3.15	ΒΙΒΛΙΟΘΗΚΗ ΗΜΙΚΛΕΙΣΤΗ	2	195,00	46,80	241,80	390,00	93,60	483,60
3.16	ΕΠΙΠΛΟ ΚΟΥΖΙΝΑΚΙ ΜΕ ΡΟΛ ΤΟΠ	5	1.290,00	309,60	1.599,60	6.450,00	1.548,00	7.998,00
<b>ΓΕΝΙΚΟ ΣΥΝΟΛΟ</b>						<b>109.650,00</b>	<b>26.316,00</b>	<b>135.966,00</b>

Η εκτιμώμενη αξία της σύμβασης ανέρχεται στο ποσό των **243.416,88€** συμπεριλαμβανομένου ΦΠΑ 24 % (προϋπολογισμός χωρίς ΦΠΑ: **196.303,91€**, ΦΠΑ: **47.112,97€**).

Η διάρκεια της σύμβασης ορίζεται σε **ενενήντα (90) ημερολογιακές ημέρες**.

Αναλυτική περιγραφή του φυσικού και οικονομικού αντικειμένου της σύμβασης δίδεται στο ΠΑΡΑΡΤΗΜΑ Ι της παρούσας διακήρυξης.

Η σύμβαση θα ανατεθεί με το κριτήριο της πλέον συμφέρουσας από οικονομική άποψη προσφοράς, αποκλειστικά **βάσει της τιμής ανά τμήμα (είδος)**.

**Προσφορές μπορούν να υποβάλλονται για ένα ή περισσότερα τμήματα του διαγωνισμού, αλλά για το σύνολο των ειδών και των ποσοτήτων του τμήματος.**

**Προσφορές που υποβάλλονται για μέρος της ζητούμενης ανά είδος ποσότητας θα απορρίπτονται ως απαράδεκτες.**

\* Για τα υπό προμήθεια είδη με α/α 2 και 3 οι προσφορές θα πρέπει να περιέχουν και την αναλυτική οικονομική προσφορά των επιμέρους υποειδών τους. Προσφορές που υποβάλλονται για υποείδος ή για μέρος της ζητούμενης ανά υποείδος ποσότητας θα απορρίπτονται ως απαράδεκτες.

Προσφερόμενη τιμή υποείδους μεγαλύτερη από την προϋπολογισθείσα δαπάνη θα απορρίπτεται ως απαράδεκτη.

#### **1.4 Θεσμικό πλαίσιο**

Η ανάθεση και εκτέλεση της σύμβασης διέπεται από την κείμενη νομοθεσία και τις κατ' εξουσιοδότηση αυτής εκδοθείσες κανονιστικές πράξεις, όπως ισχύουν και ιδίως:

Α. Τις διατάξεις:

- του ν. 4412/2016 (Α' 147) “Δημόσιες Συμβάσεις Έργων, Προμηθειών και Υπηρεσιών (προσαρμογή στις Οδηγίες 2014/24/ ΕΕ και 2014/25/ΕΕ)»,
- του ν. 4605/2019 (Α' 52) “Τροποποίηση διατάξεων του ν. 4412/2016 – Προσθήκη νέων άρθρων”,
- του ν. 4608/2019 (Α' 66) “Ελληνική Αναπτυξιακή τράπεζα και προσέλκυση Στρατηγικών Επενδύσεων και άλλες διατάξεις”,
- του ν. 4609/2019 (Α' 67) Ρυθμίσεις Μέριμνας Προσωπικού Ενόπλων Δυνάμεων, Στρατολογίας, Στρατιωτικής Δικαιοσύνης και άλλες διατάξεις”,
- του ν. 4270/2014 (Α' 143) «Αρχές δημοσιονομικής διαχείρισης και εποπτείας (ενσωμάτωση της Οδηγίας 2011/85/ΕΕ) – δημόσιο λογιστικό και άλλες διατάξεις»,
- του ν. 4250/2014 (Α' 74) «Διοικητικές Απλουστεύσεις - Καταργήσεις, Συγχωνεύσεις Νομικών Προσώπων και Υπηρεσιών του Δημοσίου Τομέα-Τροποποίηση Διατάξεων του π.δ. 318/1992 (Α'161) και λοιπές ρυθμίσεις» και ειδικότερα τις διατάξεις του άρθρου 1,
- της παρ. Ζ του Ν. 4152/2013 (Α' 107) «Προσαρμογή της ελληνικής νομοθεσίας στην Οδηγία 2011/7 της 16.2.2011 για την καταπολέμηση των καθυστερήσεων πληρωμών στις εμπορικές συναλλαγές»,
- του ν. 4129/2013 (Α' 52) «Κύρωση του Κώδικα Νόμων για το Ελεγκτικό Συνέδριο»,
- του άρθρου 26 του ν.4024/2011 (Α 226) «Συγκρότηση συλλογικών οργάνων της διοίκησης και ορισμός των μελών τους με κλήρωση»,
- του ν. 4013/2011 (Α' 204) «Σύσταση ενιαίας Ανεξάρτητης Αρχής Δημοσίων Συμβάσεων και Κεντρικού Ηλεκτρονικού Μητρώου Δημοσίων Συμβάσεων...»,



- του ν. 3861/2010 (Α' 112) «Ενίσχυση της διαφάνειας με την υποχρεωτική ανάρτηση νόμων και πράξεων των κυβερνητικών, διοικητικών και αυτοδιοικητικών οργάνων στο διαδίκτυο "Πρόγραμμα Διαύγεια" και άλλες διατάξεις»,
- του άρθρου 4 του π.δ. 118/07 (Α'150),
- του άρθρου 5 της απόφασης με αριθ. 11389/1993 (Β' 185) του Υπουργού Εσωτερικών,
- του ν. 3548/2007 (Α' 68) «Καταχώριση δημοσιεύσεων των φορέων του Δημοσίου στο νομαρχιακό και τοπικό Τύπο και άλλες διατάξεις»,
- του ν. 2859/2000 (Α' 248) «Κύρωση Κώδικα Φόρου Προστιθέμενης Αξίας»,
- του ν.2690/1999 (Α' 45) «Κύρωση του Κώδικα Διοικητικής Διαδικασίας και άλλες διατάξεις» και ιδίως των άρθρων 7 και 13 έως 15,
- του ν. 2121/1993 (Α' 25) «Πνευματική Ιδιοκτησία, Συγγενικά Δικαιώματα και Πολιτιστικά Θέματα»,
- του π.δ 28/2015 (Α' 34) «Κωδικοποίηση διατάξεων για την πρόσβαση σε δημόσια έγγραφα και στοιχεία»,
- του π.δ. 80/2016 (Α'145) «Ανάληψη υποχρεώσεων από τους Διατάκτες»,
- του π.δ. 39/2017 (Α'64) «Κανονισμός εξέτασης προδικαστικών προσφυγών ενώπιων της Α.Ε.Π.Π.,
- των σε εκτέλεση των ανωτέρω νόμων εκδοθεισών κανονιστικών πράξεων, των λοιπών διατάξεων που αναφέρονται ρητά ή απορρέουν από τα οριζόμενα στα συμβατικά τεύχη της παρούσας, καθώς και του συνόλου των διατάξεων του ασφαλιστικού, εργατικού, κοινωνικού, περιβαλλοντικού και φορολογικού δικαίου που διέπει την ανάθεση και εκτέλεση της παρούσας σύμβασης, έστω και αν δεν αναφέρονται ρητά παραπάνω,
- Την ΥΑ 56902/215 (ΦΕΚ 1924/2-6-2017) Τεχνικές λεπτομέρειες και διαδικασίες λειτουργίας του Εθνικού Συστήματος Ηλεκτρονικών Δημοσίων Συμβάσεων (ΕΣΗΔΗΣ),
- Την ΥΑ 57654/22-5-2017 (ΦΕΚ 1781/23-5-2017) Ρύθμιση ειδικότερων θεμάτων λειτουργίας και διαχείρισης του Κεντρικού Ηλεκτρονικού Μητρώου Δημοσίων Συμβάσεων (ΚΗΜΔΗΣ),

Επίσης:

- Η αριθ.89/1/20-9-2018 (αριθ. ΦΕΚ 4507/12-10-2018 τ.Β') απόφαση της Συγκλήτου και οι τροποποιήσεις αυτής, στο οποίο δημοσιεύτηκε ο καθορισμός του τομέα ευθύνης και των επιμέρους αρμοδιοτήτων των τεσσάρων Αντιπρυτάνεων του Δημοκρίτειου Πανεπιστημίου Θράκης.
- Την υπ' αριθ. πρωτ. ΔΠΘ/ΣΥΓΚ/46353/1867/13-05-2020 (αριθ. 1/30/7-5-2020) με ΑΔΑ: 6ΖΡ746ΨΖΥ1-ΑΜΕ απόφαση της Συγκλήτου του ΔΠΘ, σχετικά με την έγκριση προκήρυξης του διαγωνισμού.
- Το αναρτημένο και εγκεκριμένο αίτημα στο Μητρώο Δημοσίων Συμβάσεων με ΑΔΑΜ 20REQ006699245 2020-05-13 (ΑΔΑΜ πρωτογενούς αιτήματος στο ΚΗΜΔΗΣ: 20REQ006658626 2020-05-06).

### **1.5 Προθεσμία υποβολής προσφορών και διενέργεια διαγωνισμού**

Η καταληκτική ημερομηνία υποβολής των προσφορών είναι η **2<sup>η</sup> Ιουλίου 2020 ημέρα Πέμπτη** και ώρα 15:00 τουλάχιστον 35 ημέρες από την ημερομηνία της ηλεκτρονικής αποστολής της προκήρυξης στην Υπηρεσία Εκδόσεων της Ευρωπαϊκής Ένωσης.

Η διαδικασία θα διενεργηθεί με χρήση της πλατφόρμας του Εθνικού Συστήματος Ηλεκτρονικών Δημοσίων Συμβάσεων (Ε.Σ.Η.Δ.Η.Σ.), μέσω της Διαδικτυακής πύλης [www.promitheus.gov.gr](http://www.promitheus.gov.gr) του ως άνω συστήματος, την **8<sup>η</sup> Ιουλίου 2020**, ημέρα **Τετάρτη** και ώρα **10.00 πμ**.

## **1.6 Δημοσιότητα**

---

### **A. Δημοσίευση στην Επίσημη Εφημερίδα της Ευρωπαϊκής Ένωσης**

Προκήρυξη της παρούσας σύμβασης απεστάλη με ηλεκτρονικά μέσα για δημοσίευση στις 21-05-2020 στην Υπηρεσία Εκδόσεων της Ευρωπαϊκής Ένωσης.

### **B. Δημοσίευση σε εθνικό επίπεδο**

Η προκήρυξη και το πλήρες κείμενο της παρούσας Διακήρυξης καταχωρήθηκε στο Κεντρικό Ηλεκτρονικό Μητρώο Δημοσίων Συμβάσεων (ΚΗΜΔΗΣ).

Το πλήρες κείμενο της παρούσας Διακήρυξης καταχωρήθηκε ακόμη και στη διαδικτυακή πύλη του Ε.Σ.Η.Δ.Η.Σ. : <http://www.promitheus.gov.gr>

Προκήρυξη (περίληψη της παρούσας Διακήρυξης) δημοσιεύεται και στον Ελληνικό Τύπο, σύμφωνα με το άρθρο 66 του Ν. 4412/2016

Η προκήρυξη (περίληψη της παρούσας Διακήρυξης) όπως προβλέπεται στην περίπτωση 16 της παραγράφου 4 του άρθρου 2 του Ν. 3861/2010, αναρτήθηκε στο διαδίκτυο, στον ιστότοπο <http://et.diavgeia.gov.gr/> (ΠΡΟΓΡΑΜΜΑ ΔΙΑΥΓΕΙΑ)

Η Διακήρυξη καταχωρήθηκε στο διαδίκτυο, στην ιστοσελίδα της αναθέτουσας αρχής, στη διεύθυνση (URL): [supplies.duth.gr](http://supplies.duth.gr)

### **Έξοδα δημοσιεύσεων**

Η δαπάνη των δημοσιεύσεων στον Ελληνικό Τύπο βαρύνει τον Ανάδοχο (σύμφωνα με τις διατάξεις του Ν.3548/2007, του ΠΔ.118/2007 άρθρ. 4 & του Ν.4412, άρθρ.379, παρ.10,12).

## **1.7 Αρχές εφαρμοζόμενες στη διαδικασία σύναψης**

---

Οι οικονομικοί φορείς δεσμεύονται ότι:

α) τηρούν και θα εξακολουθήσουν να τηρούν κατά την εκτέλεση της σύμβασης, εφόσον επιλεγούν, τις υποχρεώσεις τους που απορρέουν από τις διατάξεις της περιβαλλοντικής, κοινωνικοασφαλιστικής και εργατικής νομοθεσίας, που έχουν θεσπιστεί με το δίκαιο της Ένωσης, το εθνικό δίκαιο, συλλογικές συμβάσεις ή διεθνείς διατάξεις περιβαλλοντικού, κοινωνικού και εργατικού δικαίου, οι οποίες απαριθμούνται στο Παράρτημα Χ του Προσαρτήματος Α του ν. 4412/2016. Η τήρηση των εν λόγω υποχρεώσεων ελέγχεται και βεβαιώνεται από τα όργανα που επιβλέπουν την εκτέλεση των δημοσίων συμβάσεων και τις αρμόδιες δημόσιες αρχές και υπηρεσίες που ενεργούν εντός των ορίων της ευθύνης και της αρμοδιότητάς τους

β) δεν θα ενεργήσουν αθέμιτα, παράνομα ή καταχρηστικά καθ'όλη τη διάρκεια της διαδικασίας ανάθεσης, αλλά και κατά το στάδιο εκτέλεσης της σύμβασης, εφόσον επιλεγούν

γ) λαμβάνουν τα κατάλληλα μέτρα για να διαφυλάξουν την εμπιστευτικότητα των πληροφοριών που έχουν χαρακτηριστεί ως τέτοιες.

## 2. ΓΕΝΙΚΟΙ ΚΑΙ ΕΙΔΙΚΟΙ ΟΡΟΙ ΣΥΜΜΕΤΟΧΗΣ

---

### 2.1 Γενικές Πληροφορίες

---

#### 2.1.1 Έγγραφο της σύμβασης

Τα έγγραφα της παρούσας διαδικασίας σύναψης είναι τα ακόλουθα:

- Η με αρ. 2020/S 100-239931/25-5-2020 Προκήρυξη της Σύμβασης, όπως αυτή έχει δημοσιευτεί στην Επίσημη Εφημερίδα της Ευρωπαϊκής Ένωσης.
- Η με αριθ. συνεδρίασης 1/30/7-5-2020 (έγγραφο αριθ. πρωτ. ΔΠΘ/ΣΥΓΚ/46353/1867/13-05-2020) απόφαση της Συγκλήτου για την έγκριση της πίστωσης και της προκήρυξης του διαγωνισμού.
- Η παρούσα Διακήρυξη με τα Παραρτήματα που αποτελούν αναπόσπαστο μέρος αυτής.
- Το Ευρωπαϊκό Ενιαίο Έγγραφο Σύμβασης (ΕΕΕΣ), το οποίο αποτελεί αναπόσπαστο μέρος της παρούσας.
- Οι συμπληρωματικές πληροφορίες που τυχόν παρέχονται στο πλαίσιο της διαδικασίας, ιδίως σχετικά με τις προδιαγραφές και τα σχετικά δικαιολογητικά.
- Το σχέδιο της σύμβασης .

#### 2.1.2 Επικοινωνία - Πρόσβαση στα έγγραφα της Σύμβασης

Όλες οι επικοινωνίες σε σχέση με τα βασικά στοιχεία της διαδικασίας σύναψης της σύμβασης, καθώς και όλες οι ανταλλαγές πληροφοριών, ιδίως η ηλεκτρονική υποβολή, εκτελούνται με τη χρήση της πλατφόρμας του Εθνικού Συστήματος Ηλεκτρονικών Δημοσίων Συμβάσεων (ΕΣΗΔΗΣ), μέσω της Διαδικτυακής πύλης [www.promitheus.gov.gr](http://www.promitheus.gov.gr) του ως άνω συστήματος.

#### 2.1.3 Παροχή Διευκρινίσεων

Τα σχετικά αιτήματα παροχής διευκρινίσεων υποβάλλονται ηλεκτρονικά, το αργότερο **(10) ημέρες** πριν την καταληκτική ημερομηνία υποβολής προσφορών και απαντώνται αντίστοιχα στο δικτυακό τόπο του διαγωνισμού μέσω της Διαδικτυακής πύλης [www.promitheus.gov.gr](http://www.promitheus.gov.gr) του Ε.Σ.Η.Δ.Η.Σ. Αιτήματα παροχής συμπληρωματικών πληροφοριών – διευκρινίσεων υποβάλλονται από εγγεγραμμένους στο σύστημα οικονομικούς φορείς, δηλαδή από εκείνους που διαθέτουν σχετικά διαπιστευτήρια που τους έχουν χορηγηθεί (όνομα χρήστη και κωδικό πρόσβασης) και απαραίτητα το ηλεκτρονικό αρχείο με το κείμενο των ερωτημάτων είναι ψηφιακά υπογεγραμμένο<sup>2</sup>. Αιτήματα παροχής διευκρινίσεων που υποβάλλονται είτε με άλλο τρόπο είτε το ηλεκτρονικό αρχείο που τα συνοδεύει δεν είναι ψηφιακά υπογεγραμμένο, δεν εξετάζονται.

Η αναθέτουσα αρχή μπορεί να παρατείνει την προθεσμία παραλαβής των προσφορών, ούτως ώστε όλοι οι ενδιαφερόμενοι οικονομικοί φορείς να μπορούν να λάβουν γνώση όλων των αναγκαίων πληροφοριών για την κατάρτιση των προσφορών στις ακόλουθες περιπτώσεις:

α) Όταν, για οποιονδήποτε λόγο, πρόσθετες πληροφορίες, αν και ζητήθηκαν από τον οικονομικό φορέα έγκαιρα δεν έχουν παρασχεθεί το αργότερο πέντε (5) ημέρες πριν από την προθεσμία που ορίζεται για την παραλαβή των προσφορών.

β) Όταν τα έγγραφα της σύμβασης υφίστανται σημαντικές αλλαγές.

Η διάρκεια της παράτασης θα είναι ανάλογη με τη σπουδαιότητα των πληροφοριών που ζητήθηκαν ή των αλλαγών.

---

<sup>2</sup> Πρβλ την με αρ. Π1/2390/16.10.2013 (Β' 2677) Απόφαση του Υπουργού Ανάπτυξης και Ανταγωνιστικότητας "Τεχνικές λεπτομέρειες και διαδικασίες λειτουργίας του Εθνικού Συστήματος Ηλεκτρονικών Δημοσίων Συμβάσεων (Ε.Σ.Η.Δ.Η.Σ.)

Όταν οι πρόσθετες πληροφορίες δεν έχουν ζητηθεί έγκαιρα ή δεν έχουν σημασία για την προετοιμασία κατάλληλων προσφορών, δεν απαιτείται παράταση των προθεσμιών<sup>3</sup>.

#### 2.1.4 Γλώσσα

Τα έγγραφα της σύμβασης έχουν συνταχθεί στην **ελληνική γλώσσα**. Τυχόν ενστάσεις ή προδικαστικές προσφυγές υποβάλλονται στην ελληνική γλώσσα. Οι προσφορές και τα περιλαμβανόμενα σε αυτές στοιχεία συντάσσονται στην ελληνική γλώσσα ή συνοδεύονται από επίσημη μετάφρασή τους στην ελληνική γλώσσα.<sup>4</sup>

Τα αποδεικτικά έγγραφα συντάσσονται στην ελληνική γλώσσα ή συνοδεύονται από επίσημη μετάφρασή τους στην ελληνική γλώσσα. Στα αλλοδαπά δημόσια έγγραφα και δικαιολογητικά εφαρμόζεται η Συνθήκη της Χάγης της 5.10.1961, που κυρώθηκε με το ν. 1497/1984 (Α'188). Ειδικά, τα αλλοδαπά ιδιωτικά έγγραφα συνοδεύονται από μετάφρασή τους στην ελληνική γλώσσα επικυρωμένη είτε από πρόσωπο αρμόδιο κατά τις διατάξεις της εθνικής νομοθεσίας είτε από πρόσωπο κατά νόμο αρμόδιο της χώρας στην οποία έχει συνταχθεί το έγγραφο.<sup>5</sup>

Ειδικότερα, όλα τα δημόσια έγγραφα που αφορούν αλλοδαπούς οικονομικούς φορείς και που θα κατατεθούν από τους προσφέροντες στην παρούσα διαδικασία, θα είναι νόμιμα επικυρωμένα, και η μετάφραση των εν λόγω εγγράφων μπορεί να γίνει είτε από τη μεταφραστική υπηρεσία του ΥΠ.ΕΞ., είτε από το αρμόδιο προξενείο, είτε από δικηγόρο κατά την έννοια των άρθρων 454 του Κ.Πολ.Δ. και 53 του Κώδικα περί Δικηγόρων, είτε από ορκωτό μεταφραστή της χώρας προέλευσης, αν υφίσταται στη χώρα αυτή τέτοια υπηρεσία.

Επιτρέπεται αντίστοιχα η κατάθεση οιαδήποτε δημόσιου εγγράφου και δικαιολογητικού που αφορά αλλοδαπή Επιχείρηση με τη μορφή επικυρωμένης φωτοτυπίας προερχόμενης είτε από το νόμιμο επικυρωμένο έγγραφο από το αρμόδιο Προξενείο της χώρας του προσφέροντος, είτε από το πρωτότυπο έγγραφο με την σφραγίδα "Apostile" σύμφωνα με την συνθήκη της Χάγης της 05-10-61. Η επικύρωση αυτή πρέπει να έχει γίνει από δικηγόρο κατά την έννοια των άρθρων 454 του Κ.Π.Δ. και 53 του Κώδικα περί Δικηγόρων.

Ενημερωτικά και τεχνικά φυλλάδια και άλλα έντυπα -εταιρικά ή μη- με ειδικό τεχνικό περιεχόμενο μπορούν να υποβάλλονται στην αγγλική γλώσσα, χωρίς να συνοδεύονται από μετάφραση στην ελληνική.

Κάθε μορφής επικοινωνία με την αναθέτουσα αρχή, καθώς και μεταξύ αυτής και του αναδόχου, θα γίνονται υποχρεωτικά στην ελληνική γλώσσα<sup>6</sup>.

#### 2.1.5 Εγγυήσεις

Οι εγγυητικές επιστολές των παραγράφων 2.2.2 και 4.1. εκδίδονται από πιστωτικά ιδρύματα που λειτουργούν νόμιμα στα κράτη - μέλη της Ένωσης ή του Ευρωπαϊκού Οικονομικού Χώρου ή στα κράτη-μέρη της ΣΔΣ και έχουν, σύμφωνα με τις ισχύουσες διατάξεις, το δικαίωμα αυτό. Μπορούν, επίσης, να εκδίδονται από το Ε.Τ.Α.Α. - Τ.Μ.Ε.Δ.Ε. ή να παρέχονται με γραμμάτιο του Ταμείου Παρακαταθηκών και Δανείων με παρακατάθεση σε αυτό του αντίστοιχου χρηματικού ποσού. Αν συσταθεί παρακαταθήκη με γραμμάτιο παρακατάθεσης χρεογράφων στο Ταμείο Παρακαταθηκών και Δανείων, τα τοκομερίδια ή μερίσματα που λήγουν κατά τη διάρκεια της εγγύησης επιστρέφονται μετά τη λήξη τους στον υπέρ ου η εγγύηση οικονομικό φορέα.

<sup>3</sup> Άρθρο 121, παρ.5 του Ν.4412/2016

<sup>4</sup> Άρθρο 92, παρ.4 του Ν.4412/2016

<sup>5</sup> Άρθρο 80, παρ.10 του Ν.4412/2016

<sup>6</sup> Με την επιφύλαξη της εν όλω ή εν μέρει σύνταξης των εγγράφων σε άλλη γλώσσα

Οι εγγυητικές επιστολές εκδίδονται κατ' επιλογή των οικονομικών φορέων από έναν ή περισσότερους εκδότες της παραπάνω παραγράφου.

Οι εγγυήσεις αυτές περιλαμβάνουν κατ' ελάχιστον τα ακόλουθα στοιχεία: α) την ημερομηνία έκδοσης, β) τον εκδότη, γ) την αναθέτουσα αρχή προς την οποία απευθύνονται, δ) τον αριθμό της εγγύησης, ε) το ποσό που καλύπτει η εγγύηση, στ) την πλήρη επωνυμία, τον Α.Φ.Μ. και τη διεύθυνση του οικονομικού φορέα υπέρ του οποίου εκδίδεται η εγγύηση (στην περίπτωση ένωσης αναγράφονται όλα τα παραπάνω για κάθε μέλος της ένωσης), ζ) τους όρους ότι: αα) η εγγύηση παρέχεται ανέκκλητα και ανεπιφύλακτα, ο δε εκδότης παραιτείται του δικαιώματος της διαιρέσεως και της διζήσεως, και ββ) ότι σε περίπτωση κατάρπτωσης αυτής, το ποσό της κατάρπτωσης υπόκειται στο εκάστοτε ισχύον τέλος χαρτοσήμου, η) τα στοιχεία της σχετικής διακήρυξης και την καταληκτική ημερομηνία υποβολής προσφορών<sup>7</sup>, θ) την ημερομηνία λήξης ή τον χρόνο ισχύος της εγγύησης, ι) την ανάληψη υποχρέωσης από τον εκδότη της εγγύησης να καταβάλει το ποσό της εγγύησης ολικά ή μερικά εντός πέντε (5) ημερών μετά από απλή έγγραφη ειδοποίηση εκείνου προς τον οποίο απευθύνεται και ια) στην περίπτωση των εγγυήσεων καλής εκτέλεσης και προκαταβολής, τον αριθμό και τον τίτλο της σχετικής σύμβασης.

Η αναθέτουσα αρχή επικοινωνεί με τους εκδότες των εγγυητικών επιστολών προκειμένου να διαπιστώσει την εγκυρότητά τους.

## **2.2 Δικαίωμα Συμμετοχής - Κριτήρια Ποιοτικής Επιλογής**

### **2.2.1 Δικαίωμα συμμετοχής**

**1.** Δικαίωμα συμμετοχής στη διαδικασία σύναψης της παρούσας σύμβασης έχουν φυσικά ή νομικά πρόσωπα και, σε περίπτωση ενώσεων οικονομικών φορέων, τα μέλη αυτών, που είναι εγκατεστημένα σε:

α) κράτος-μέλος της Ένωσης,

β) κράτος-μέλος του Ευρωπαϊκού Οικονομικού Χώρου (Ε.Ο.Χ.),

γ) τρίτες χώρες που έχουν υπογράψει και κυρώσει τη ΣΔΣ, στο βαθμό που η υπό ανάθεση δημόσια σύμβαση καλύπτεται από τα Παραρτήματα 1, 2, 4 και 5 και τις γενικές σημειώσεις του σχετικού με την Ένωση Προσαρτήματος Ι της ως άνω Συμφωνίας, καθώς και

δ) σε τρίτες χώρες που δεν εμπίπτουν στην περίπτωση γ' της παρούσας παραγράφου και έχουν συνάψει διμερείς ή πολυμερείς συμφωνίες με την Ένωση σε θέματα διαδικασιών ανάθεσης δημοσίων συμβάσεων.

**2.** Οι ενώσεις οικονομικών φορέων, συμπεριλαμβανομένων και των προσωρινών συμπράξεων, δεν απαιτείται να περιβληθούν συγκεκριμένη νομική μορφή για την υποβολή προσφοράς. Σε περίπτωση κατακύρωσης του διαγωνισμού σε ένωση οικονομικών φορέων, η Αναθέτουσα Αρχή διατηρεί το δικαίωμα να ζητήσει αυτοί να περιβληθούν συγκεκριμένη νομική μορφή, για την καλή εκτέλεση της σύμβασης.

**3.** Στις περιπτώσεις υποβολής προσφοράς από ένωση οικονομικών φορέων, όλα τα μέλη της ευθύνονται έναντι της αναθέτουσας αρχής αλληλέγγυα και εις ολόκληρον.

### **2.2.2 Εγγύηση συμμετοχής**

**2.2.2.1.** Για την έγκυρη συμμετοχή στη διαδικασία σύναψης της παρούσας σύμβασης, κατατίθεται από τους συμμετέχοντες οικονομικούς φορείς (προσφέροντες), εγγυητική επιστολή συμμετοχής ποσοστού 2% επί της συνολικά προϋπολογισθείσας δαπάνης μη συνυπολογιζόμενων των δικαιωμάτων

<sup>7</sup> Πρβλ. άρθρο 72 παρ. 4 περ. η του ν. 4412/2106, όπως τροποποιήθηκε με το άρθρο 107 περ. 5 του ν. 4497/2017.

προαίρεσης και παράτασης της σύμβασης, ή της αναλογικά προϋπολογισθείσας δαπάνης των τμημάτων (ειδών) για τα οποία υποβάλλουν προσφορά εκτός ΦΠΑ.

Στην περίπτωση ένωσης οικονομικών φορέων, η εγγύηση συμμετοχής περιλαμβάνει και τον όρο ότι η εγγύηση καλύπτει τις υποχρεώσεις όλων των οικονομικών φορέων που συμμετέχουν στην ένωση.

Η εγγύηση συμμετοχής πρέπει να ισχύει τουλάχιστον για τριάντα (30) ημέρες μετά τη λήξη του χρόνου ισχύος της προσφοράς του άρθρου 2.4.5 της παρούσας, άλλως η προσφορά απορρίπτεται. Η αναθέτουσα αρχή μπορεί, πριν τη λήξη της προσφοράς, να ζητά από τον προσφέροντα να παρατείνει, πριν τη λήξη τους, τη διάρκεια ισχύος της προσφοράς και της εγγύησης συμμετοχής.

**2.2.2.2.** Η εγγύηση συμμετοχής επιστρέφεται στον ανάδοχο με την προσκόμιση της εγγύησης καλής εκτέλεσης.

Η εγγύηση συμμετοχής επιστρέφεται στους λοιπούς προσφέροντες μετά:

α) την άπρακτη πάροδο της προθεσμίας άσκησης ενδικοφανούς προσφυγής ή την έκδοση απόφασης επί ασκηθείσας προσφυγής κατά της απόφασης κατακύρωσης και

β) την άπρακτη πάροδο της προθεσμίας άσκησης ενδίκων βοηθημάτων προσωρινής προστασίας ή την έκδοση απόφασης επ' αυτών, και

γ) Την ολοκλήρωση του προσυμβατικού ελέγχου από το Ελεγκτικό Συνέδριο, σύμφωνα με τα άρθρα 35 και 36 του ν. 4129/2013 (α'52) εφόσον απαιτείται.

Για τα προηγούμενα στάδια της κατακύρωσης η εγγύηση συμμετοχής επιστρέφεται στους συμμετέχοντες στις κάτωθι περιπτώσεις: α) λήξη του χρόνου ισχύος της προσφοράς και μη ανανέωση αυτής και β) απόρριψης της προσφοράς τους και εφόσον δεν έχει ασκηθεί ενδικοφανής προσφυγή ή ένδικο βοήθημα ή έχει εκπνεύσει άπρακτη η προθεσμία άσκησης ενδικοφανούς προσφυγής ή ενδίκων βοηθημάτων ή έχει λάβει χώρα παραίτηση από το δικαίωμα άσκησης αυτών ή αυτά έχουν απορριφθεί αμετακλήτως.

**2.2.2.3.** Η εγγύηση συμμετοχής καταπίπτει, αν ο προσφέρων αποσύρει την προσφορά του κατά τη διάρκεια ισχύος αυτής, παρέχει ψευδή στοιχεία ή πληροφορίες που αναφέρονται στα άρθρα 2.2.3 έως 2.2.8, ή δεν προσκομίσει εγκαίρως τα προβλεπόμενα από την παρούσα δικαιολογητικά ή δεν προσέλθει εγκαίρως για υπογραφή της σύμβασης.

### **2.2.3 Λόγοι αποκλεισμού**

Αποκλείεται από τη συμμετοχή στην παρούσα διαδικασία σύναψης σύμβασης (διαγωνισμό) οικονομικός φορέας, εφόσον συντρέχει στο πρόσωπό του (εάν πρόκειται για μεμονωμένο φυσικό ή νομικό πρόσωπο) ή σε ένα από τα μέλη του (εάν πρόκειται για ένωση οικονομικών φορέων) ένας ή περισσότεροι από τους ακόλουθους λόγους:

**2.2.3.1.** Όταν υπάρχει σε βάρος του τελεσίδικη καταδικαστική απόφαση για έναν από τους ακόλουθους λόγους:

α) συμμετοχή σε εγκληματική οργάνωση, όπως αυτή ορίζεται στο άρθρο 2 της απόφασης-πλαίσιο 2008/841/ΔΕΥ του Συμβουλίου της 24ης Οκτωβρίου 2008, για την καταπολέμηση του οργανωμένου εγκλήματος (ΕΕ L 300 της 11.11.2008 σ.42),

β) δωροδοκία, όπως ορίζεται στο άρθρο 3 της σύμβασης περί της καταπολέμησης της διαφθοράς στην οποία ενέχονται υπάλληλοι των Ευρωπαϊκών Κοινοτήτων ή των κρατών-μελών της Ένωσης (ΕΕ C 195 της 25.6.1997, σ. 1) και στην παράγραφο 1 του άρθρου 2 της απόφασης-πλαίσιο 2003/568/ΔΕΥ του Συμβουλίου της 22ας Ιουλίου 2003, για την καταπολέμηση της δωροδοκίας στον ιδιωτικό τομέα (ΕΕ L 192 της 31.7.2003, σ. 54), καθώς και όπως ορίζεται στην κείμενη νομοθεσία ή στο εθνικό δίκαιο του οικονομικού φορέα,

γ) απάτη, κατά την έννοια του άρθρου 1 της σύμβασης σχετικά με την προστασία των οικονομικών συμφερόντων των Ευρωπαϊκών Κοινοτήτων (ΕΕ C 316 της 27.11.1995, σ. 48), η οποία κυρώθηκε με το ν. 2803/2000 (Α' 48),

δ) τρομοκρατικά εγκλήματα ή εγκλήματα συνδεδεμένα με τρομοκρατικές δραστηριότητες, όπως ορίζονται, αντιστοίχως, στα άρθρα 1 και 3 της απόφασης-πλαίσιο 2002/475/ΔΕΥ του Συμβουλίου της 13ης Ιουνίου 2002, για την καταπολέμηση της τρομοκρατίας (ΕΕ L 164 της 22.6.2002, σ. 3) ή ηθική αυτουργία ή συνέργεια ή απόπειρα διάπραξης εγκλήματος, όπως ορίζονται στο άρθρο 4 αυτής,

ε) νομιμοποίηση εσόδων από παράνομες δραστηριότητες ή χρηματοδότηση της τρομοκρατίας, όπως αυτές ορίζονται στο άρθρο 1 της Οδηγίας 2005/60/ΕΚ του Ευρωπαϊκού Κοινοβουλίου και του Συμβουλίου της 26ης Οκτωβρίου 2005, σχετικά με την πρόληψη της χρησιμοποίησης του χρηματοπιστωτικού συστήματος για τη νομιμοποίηση εσόδων από παράνομες δραστηριότητες και τη χρηματοδότηση της τρομοκρατίας (ΕΕ L 309 της 25.11.2005, σ. 15), η οποία ενσωματώθηκε στην εθνική νομοθεσία με το ν. 3691/2008 (Α' 166),

στ) παιδική εργασία και άλλες μορφές εμπορίας ανθρώπων, όπως ορίζονται στο άρθρο 2 της Οδηγίας 2011/36/ΕΕ του Ευρωπαϊκού Κοινοβουλίου και του Συμβουλίου της 5ης Απριλίου 2011, για την πρόληψη και την καταπολέμηση της εμπορίας ανθρώπων και για την προστασία των θυμάτων της, καθώς και για την αντικατάσταση της απόφασης-πλαίσιο 2002/629/ΔΕΥ του Συμβουλίου (ΕΕ L 101 της 15.4.2011, σ. 1), η οποία ενσωματώθηκε στην εθνική νομοθεσία με το ν. 4198/2013 (Α' 215).

Ο οικονομικός φορέας αποκλείεται, επίσης, όταν το πρόσωπο εις βάρος του οποίου εκδόθηκε τελεσίδικη καταδικαστική απόφαση είναι μέλος του διοικητικού, διευθυντικού ή εποπτικού οργάνου του ή έχει εξουσία εκπροσώπησης, λήψης αποφάσεων ή ελέγχου σε αυτό.

Στις περιπτώσεις εταιρειών περιορισμένης ευθύνης (Ε.Π.Ε.) και προσωπικών εταιρειών (Ο.Ε. και Ε.Ε.) και ΙΚΕ ιδιωτικών κεφαλαιουχικών εταιρειών, η υποχρέωση του προηγούμενου εδαφίου αφορά κατ' ελάχιστον στους διαχειριστές.

Στις περιπτώσεις ανωνύμων εταιρειών (Α.Ε.), η υποχρέωση του προηγούμενου εδαφίου αφορά κατ' ελάχιστον τον Διευθύνοντα Σύμβουλο, καθώς και όλα τα μέλη του Διοικητικού Συμβουλίου.

Στις περιπτώσεις Συνεταιρισμών, η υποχρέωση του προηγούμενου εδαφίου αφορά στα μέλη του Διοικητικού Συμβουλίου.

Σε όλες τις υπόλοιπες περιπτώσεις νομικών προσώπων, η υποχρέωση των προηγούμενων εδαφίων αφορά στους νόμιμους εκπροσώπους τους.

**Εάν στις ως άνω περιπτώσεις (α) έως (στ) η περίοδος αποκλεισμού δεν έχει καθοριστεί με αμετάκλητη απόφαση, αυτή ανέρχεται σε πέντε (5) έτη από την ημερομηνία της καταδίκης με αμετάκλητη απόφαση.**

#### **2.2.3.2. Στις ακόλουθες περιπτώσεις :**

α) όταν ο οικονομικός φορέας έχει αθετήσει τις υποχρεώσεις του όσον αφορά στην καταβολή φόρων ή εισφορών κοινωνικής ασφάλισης και αυτό έχει διαπιστωθεί από δικαστική ή διοικητική απόφαση με τελεσίδικη και δεσμευτική ισχύ, σύμφωνα με διατάξεις της χώρας όπου είναι εγκατεστημένος ή την εθνική νομοθεσία

ή/και

β) όταν η αναθέτουσα αρχή μπορεί να αποδείξει με τα κατάλληλα μέσα ότι ο οικονομικός φορέας έχει αθετήσει τις υποχρεώσεις του όσον αφορά την καταβολή φόρων ή εισφορών κοινωνικής ασφάλισης.

Αν ο οικονομικός φορέας είναι Έλληνας πολίτης ή έχει την εγκατάστασή του στην Ελλάδα, οι υποχρεώσεις του που αφορούν τις εισφορές κοινωνικής ασφάλισης καλύπτουν τόσο την κύρια όσο και την επικουρική ασφάλιση.

Δεν αποκλείεται ο οικονομικός φορέας, όταν έχει εκπληρώσει τις υποχρεώσεις του είτε καταβάλλοντας τους φόρους ή τις εισφορές κοινωνικής ασφάλισης που οφείλει, συμπεριλαμβανομένων, κατά περίπτωση, των δεδουλευμένων τόκων ή των προστίμων είτε υπαγόμενος σε δεσμευτικό διακανονισμό για την καταβολή τους<sup>8</sup>

ή/και

γ) η Αναθέτουσα Αρχή γνωρίζει ή μπορεί να αποδείξει με τα κατάλληλα μέσα ότι έχουν επιβληθεί σε βάρος του οικονομικού φορέα, μέσα σε χρονικό διάστημα δύο (2) ετών πριν από την ημερομηνία λήξης της προθεσμίας υποβολής προσφοράς: αα) τρεις (3) πράξεις επιβολής προστίμου από τα αρμόδια ελεγκτικά όργανα του Σώματος Επιθεώρησης Εργασίας για παραβάσεις της εργατικής νομοθεσίας που χαρακτηρίζονται, σύμφωνα με την υπουργική απόφαση 2063/Δ1632/2011 (Β' 266), όπως εκάστοτε ισχύει, ως «υψηλής» ή «πολύ υψηλής» σοβαρότητας, οι οποίες προκύπτουν αθροιστικά από τρεις (3) διενεργηθέντες ελέγχους, ή ββ) δύο (2) πράξεις επιβολής προστίμου από τα αρμόδια ελεγκτικά όργανα του Σώματος Επιθεώρησης Εργασίας για παραβάσεις της εργατικής νομοθεσίας που αφορούν την αδήλωτη εργασία, οι οποίες προκύπτουν αθροιστικά από δύο (2) διενεργηθέντες ελέγχους. Οι υπό αα' και ββ' κυρώσεις πρέπει να έχουν αποκτήσει τελεσίδικη και δεσμευτική ισχύ<sup>9</sup>.

**2.2.3.3.** Αποκλείεται από τη συμμετοχή στη διαδικασία σύναψης της παρούσας σύμβασης, οικονομικός φορέας σε οποιαδήποτε από τις ακόλουθες καταστάσεις:

(α) (εάν έχει αθετήσει τις υποχρεώσεις που προβλέπονται στην παρ. 2 του άρθρου 18 του ν. 4412/2016<sup>10</sup>)

(β) εάν τελεί υπό πτώχευση ή έχει υπαχθεί σε διαδικασία εξυγίανσης ή ειδικής **εκκαθάρισης** ή τελεί υπό αναγκαστική διαχείριση από εκκαθαριστή ή από το δικαστήριο ή έχει υπαχθεί σε διαδικασία πτωχευτικού συμβιβασμού ή έχει αναστείλει τις επιχειρηματικές του δραστηριότητες ή εάν βρίσκεται σε οποιαδήποτε ανάλογη κατάσταση προκύπτουσα από παρόμοια διαδικασία, προβλεπόμενη σε εθνικές διατάξεις νόμου. Η αναθέτουσα αρχή μπορεί να μην αποκλείει έναν οικονομικό φορέα ο οποίος βρίσκεται σε μία εκ των καταστάσεων που αναφέρονται στην περίπτωση αυτή, υπό την προϋπόθεση ότι αποδεικνύει ότι ο εν λόγω φορέας είναι σε θέση να εκτελέσει τη σύμβαση, λαμβάνοντας υπόψη τις ισχύουσες διατάξεις και τα μέτρα για τη συνέχιση της επιχειρηματικής του λειτουργίας<sup>11</sup>,

(γ) υπάρχουν επαρκώς εύλογες ενδείξεις που οδηγούν στο συμπέρασμα ότι ο οικονομικός φορέας συνήψε συμφωνίες με άλλους οικονομικούς φορείς με στόχο τη στρέβλωση του ανταγωνισμού,

(δ) εάν μία κατάσταση σύγκρουσης συμφερόντων κατά την έννοια του άρθρου 24 του ν. 4412/2016 δεν μπορεί να θεραπευθεί αποτελεσματικά με άλλα, λιγότερο παρεμβατικά, μέσα,

<sup>8</sup> Πρβλ. άρθρο 73 παρ. 2 τελευταίο εδάφιο του ν. 4412/2016. Σχετική δήλωση του προσφέροντος οικονομικού φορέα περιλαμβάνεται στο ΕΕΕΣ (για τις συμβάσεις άνω των ορίων) ή (για τις συμβάσεις κάτω των ορίων) στο τυποποιημένο έντυπο υπεύθυνης δήλωσης (Τ.Ε.Υ.Δ.) του άρθρου 79 παρ. 4 ν. 4412/2016

<sup>9</sup> Πρβ. άρθρο 73 παρ. 2 περίπτωση γ του ν. 4412/2016, η οποία προστέθηκε με το άρθρο 39 του ν. 4488/2017.

<sup>10</sup> Η αθέτηση της υποχρέωσης αυτής συνιστά σοβαρό επαγγελματικό παράπτωμα του οικονομικού φορέα κατά την έννοια της περίπτωσης θ' της παραγράφου 4 του άρθρου 73. Πρβλ. άρθρο 18 παρ. 5 του ν. 4412/2016, όπως τροποποιήθηκε με το άρθρο 107 περ. 1 του ν. 4497/2017.

<sup>11</sup> Σχετική δήλωση του προσφέροντος οικονομικού φορέα περιλαμβάνεται στο ΕΕΕΣ (για τις συμβάσεις άνω των ορίων) ή στο Τ.Ε.Υ.Δ. (για τις συμβάσεις κάτω των ορίων), καθώς και τα μέσα απόδειξης του άρθρου 2.2.9.2.



(ε) εάν μία κατάσταση στρέβλωσης του ανταγωνισμού από την πρότερη συμμετοχή του οικονομικού φορέα κατά την προετοιμασία της διαδικασίας σύναψης σύμβασης, κατά τα οριζόμενα στο άρθρο 48 του ν. 4412/2016, δεν μπορεί να θεραπευθεί με άλλα, λιγότερο παρεμβατικά, μέσα,

(στ) εάν έχει επιδείξει σοβαρή ή επαναλαμβανόμενη πλημμέλεια κατά την εκτέλεση ουσιώδους απαίτησης στο πλαίσιο προηγούμενης δημόσιας σύμβασης, προηγούμενης σύμβασης με αναθέτοντα φορέα ή προηγούμενης σύμβασης παραχώρησης που είχε ως αποτέλεσμα την πρόωρη καταγγελία της προηγούμενης σύμβασης, αποζημιώσεις ή άλλες παρόμοιες κυρώσεις,

(ζ) εάν έχει κριθεί ένοχος σοβαρών ψευδών δηλώσεων κατά την παροχή των πληροφοριών που απαιτούνται για την εξακρίβωση της απουσίας των λόγων αποκλεισμού ή την πλήρωση των κριτηρίων επιλογής, έχει αποκρύψει τις πληροφορίες αυτές ή δεν είναι σε θέση να προσκομίσει τα δικαιολογητικά που απαιτούνται κατ' εφαρμογή του άρθρου 2.2.9.2 της παρούσας,

(η) εάν επιχείρησε να επηρεάσει με αθέμιτο τρόπο τη διαδικασία λήψης αποφάσεων της αναθέτουσας αρχής, να αποκτήσει εμπιστευτικές πληροφορίες που ενδέχεται να του αποφέρουν αθέμιτο πλεονέκτημα στη διαδικασία σύναψης σύμβασης ή να παράσχει εξ αμελείας παραπλανητικές πληροφορίες που ενδέχεται να επηρεάσουν ουσιωδώς τις αποφάσεις που αφορούν τον αποκλεισμό, την επιλογή ή την ανάθεση,

(θ) εάν έχει διαπράξει σοβαρό επαγγελματικό παράπτωμα, το οποίο θέτει εν αμφιβόλω την ακεραιότητά του, για το οποίο του επιβλήθηκε ποινή που του στερεί το δικαίωμα συμμετοχής σε διαδικασία σύναψης σύμβασης δημοσίων έργων και καταλαμβάνει τη συγκεκριμένη διαδικασία.

**Εάν στις ως άνω περιπτώσεις (α) έως (θ) η περίοδος αποκλεισμού δεν έχει καθοριστεί με αμετάκλητη απόφαση, αυτή ανέρχεται σε τρία (3) έτη από την ημερομηνία του σχετικού γεγονότος<sup>12</sup>.**

Η αναθέτουσα αρχή μπορεί να μην αποκλείει έναν οικονομικό φορέα, ο οποίος βρίσκεται σε μια εκ των καταστάσεων που αναφέρονται στην περίπτωση β' της παρ. 4, υπό την προϋπόθεση ότι αποδεδειγμένα ο εν λόγω φορέας είναι σε θέση να εκτελέσει τη σύμβαση, λαμβάνοντας υπόψη τις ισχύουσες διατάξεις και τα μέτρα για τη συνέχιση της επιχειρηματικής του λειτουργίας.

**2.2.3.4.** Ο οικονομικός φορέας αποκλείεται σε οποιοδήποτε χρονικό σημείο κατά τη διάρκεια της διαδικασίας σύναψης της παρούσας σύμβασης, όταν αποδεικνύεται ότι βρίσκεται, λόγω πράξεων ή παραλείψεών του, είτε πριν είτε κατά τη διαδικασία, σε μία από τις ως άνω περιπτώσεις.

**2.2.3.5.** Οικονομικός φορέας που εμπίπτει σε μια από τις καταστάσεις που αναφέρονται στις παραγράφους 2.2.3.1, 2.2.3.2 και 2.2.3.4 μπορεί να προσκομίζει στοιχεία προκειμένου να αποδείξει ότι τα μέτρα που έλαβε επαρκούν για να αποδείξουν την αξιοπιστία του, παρότι συντρέχει ο σχετικός λόγος αποκλεισμού (αυτοκάθαρση). Εάν τα στοιχεία κριθούν επαρκή, ο εν λόγω οικονομικός φορέας δεν αποκλείεται από τη διαδικασία σύναψης σύμβασης. Τα μέτρα που λαμβάνονται από τους οικονομικούς φορείς αξιολογούνται σε συνάρτηση με τη σοβαρότητα και τις ιδιαίτερες περιστάσεις του ποινικού αδικήματος ή του παραπτώματος. Αν τα μέτρα κριθούν ανεπαρκή, γνωστοποιείται στον οικονομικό φορέα το σκεπτικό της απόφασης αυτής. Οικονομικός φορέας που έχει αποκλειστεί, σύμφωνα με τις κείμενες διατάξεις, με τελεσίδικη απόφαση, σε εθνικό επίπεδο, από τη συμμετοχή σε διαδικασίες σύναψης σύμβασης ή ανάθεσης παραχώρησης δεν μπορεί να κάνει χρήση της ανωτέρω δυνατότητας κατά την περίοδο του αποκλεισμού που ορίζεται στην εν λόγω απόφαση<sup>13</sup>.

**2.2.3.6.** Η απόφαση για την διαπίστωση της επάρκειας ή μη των επανορθωτικών μέτρων κατά την προηγούμενη παράγραφο εκδίδεται σύμφωνα με τα οριζόμενα στις παρ. 8 και 9 του άρθρου 73 του ν. 4412/2016.

<sup>12</sup> Πρβλ. παράγραφο 10 του άρθρου 73 ν.4412/2016, η οποία προστέθηκε με το άρθρο 107 περ. 9 του ν. 4497/2017.

<sup>13</sup> Πρβλ. παρ. 7 άρθρου 73 ν. 4412/2016.

**2.2.3.7.** Οικονομικός φορέας, στον οποίο έχει επιβληθεί, με την κοινή υπουργική απόφαση του άρθρου 74 του ν. 4412/2016, η ποινή του αποκλεισμού αποκλείεται αυτοδίκαια και από την παρούσα διαδικασία σύναψης της σύμβασης.

### **Κριτήρια Επιλογής**

#### **2.2.4 Καταλληλότητα άσκησης επαγγελματικής δραστηριότητας<sup>14</sup>**

Οι οικονομικοί φορείς που συμμετέχουν στη διαδικασία σύναψης της παρούσας σύμβασης απαιτείται να ασκούν εμπορική ή βιομηχανική ή βιοτεχνική δραστηριότητα συναφή με το αντικείμενο της προμήθειας. Οι οικονομικοί φορείς που είναι εγκατεστημένοι σε κράτος μέλος της Ευρωπαϊκής Ένωσης απαιτείται να είναι εγγεγραμμένοι σε ένα από τα επαγγελματικά ή εμπορικά μητρώα που τηρούνται στο κράτος εγκατάστασής τους ή να ικανοποιούν οποιαδήποτε άλλη απαίτηση ορίζεται στο Παράρτημα XI του Προσαρτήματος Α' του ν. 4412/2016. Στην περίπτωση οικονομικών φορέων εγκατεστημένων σε κράτος μέλος του Ευρωπαϊκού Οικονομικού Χώρου (Ε.Ο.Χ) ή σε τρίτες χώρες που προσχωρήσει στη ΣΔΣ, ή σε τρίτες χώρες που δεν εμπίπτουν στην προηγούμενη περίπτωση και έχουν συνάψει διμερείς ή πολυμερείς συμφωνίες με την Ένωση σε θέματα διαδικασιών ανάθεσης δημοσίων συμβάσεων, απαιτείται να είναι εγγεγραμμένοι σε αντίστοιχα επαγγελματικά ή εμπορικά μητρώα. Οι εγκατεστημένοι στην Ελλάδα οικονομικοί φορείς απαιτείται να είναι εγγεγραμμένοι στο Βιοτεχνικό ή Εμπορικό ή Βιομηχανικό Επιμελητήριο ή στο Μητρώο Κατασκευαστών Αμυντικού Υλικού<sup>15</sup>.

#### **2.2.5 Οικονομική και χρηματοοικονομική επάρκεια**

Όσον αφορά την οικονομική και χρηματοοικονομική επάρκεια για την παρούσα διαδικασία σύναψης σύμβασης, οι οικονομικοί φορείς πρέπει να έχουν τα 3 τελευταία έτη μέσο γενικό ετήσιο κύκλο εργασιών ίσο με το 100% του προϋπολογισμού των Τμημάτων για τα οποία υποβάλλουν προσφορά.

#### **2.2.6 Τεχνική και επαγγελματική ικανότητα**

Δεν ζητείται στην παρούσα διακήρυξη

#### **2.2.7 Πρότυπα διασφάλισης ποιότητας και πρότυπα περιβαλλοντικής διαχείρισης**

(όπως αναλύονται και προβλέπονται στο παράρτημα Ι)

#### **2.2.8 Στήριξη στην ικανότητα τρίτων**

Οι οικονομικοί φορείς μπορούν, όσον αφορά τα κριτήρια της οικονομικής και χρηματοοικονομικής επάρκειας (της παραγράφου 2.2.5) και τα σχετικά με την τεχνική και επαγγελματική ικανότητα (της παραγράφου 2.2.6), να στηρίζονται στις ικανότητες άλλων φορέων, ασχέτως της νομικής φύσης των δεσμών τους με αυτούς. Στην περίπτωση αυτή, αποδεικνύουν ότι θα έχουν στη διάθεσή τους τους αναγκαίους πόρους, με την προσκόμιση της σχετικής δέσμευσης των φορέων στην ικανότητα των οποίων στηρίζονται.

Υπό τους ίδιους όρους οι ενώσεις οικονομικών φορέων μπορούν να στηρίζονται στις ικανότητες των συμμετεχόντων στην ένωση ή άλλων φορέων.

#### **2.2.9 Κανόνες απόδειξης ποιοτικής επιλογής**

Προς προκαταρκτική απόδειξη ότι οι προσφέροντες οικονομικοί φορείς: α) δεν βρίσκονται σε μία από τις καταστάσεις της παραγράφου 2.2.3 και β) πληρούν τα σχετικά κριτήρια επιλογής των παραγράφων 2.2.4, 2.2.5 και 2.2.7 της παρούσης, προσκομίζουν κατά την υποβολή της

<sup>14</sup> Πρβλ άρθρο 75 παρ. 2 ν. 4412/2016

<sup>15</sup> Πρβλ. Παράρτημα XI Προσαρτήματος Α ν. 4412/2016

προσφοράς τους ως δικαιολογητικό συμμετοχής, το προβλεπόμενο από το άρθρο 79 παρ. 1 και 3 του ν. 4412/2016 Ευρωπαϊκό Ενιαίο Έγγραφο Σύμβασης (ΕΕΕΣ), σύμφωνα με το επισυναπτόμενο στην παρούσα Παράρτημα VI, το οποίο αποτελεί ενημερωμένη υπεύθυνη δήλωση, με τις συνέπειες του ν. 1599/1986. Το ΕΕΕΣ<sup>16</sup> καταρτίζεται βάσει του τυποποιημένου εντύπου του Παραρτήματος 2 του Κανονισμού (ΕΕ) 2016/7 και συμπληρώνεται από τους προσφέροντες οικονομικούς φορείς σύμφωνα με τις οδηγίες με τα οριζόμενα στην παρούσα διακήρυξη.

Σε όλες τις περιπτώσεις, όπου περισσότερα από ένα φυσικά πρόσωπα είναι μέλη του διοικητικού, διευθυντικού ή εποπτικού οργάνου ενός οικονομικού φορέα ή έχουν εξουσία εκπροσώπησης, λήψης αποφάσεων ή ελέγχου σε αυτό, υποβάλλεται ένα Ευρωπαϊκό Ενιαίο Έγγραφο Σύμβασης (ΕΕΕΣ), το οποίο είναι δυνατό να φέρει μόνο την υπογραφή του κατά περίπτωση εκπροσώπου του οικονομικού φορέα<sup>17</sup> ως προκαταρκτική απόδειξη των λόγων αποκλεισμού του άρθρου 2.2.3.1-της παρούσας για το σύνολο των φυσικών προσώπων που είναι μέλη του διοικητικού, διευθυντικού ή εποπτικού οργάνου του ή έχουν εξουσία εκπροσώπησης, λήψης αποφάσεων ή ελέγχου σε αυτόν.<sup>18</sup>

Ως εκπρόσωπος του οικονομικού φορέα νοείται ο νόμιμος εκπρόσωπος αυτού, όπως προκύπτει από το ισχύον καταστατικό ή το πρακτικό εκπροσώπησης του κατά το χρόνο υποβολής της προσφοράς ή το αρμοδίως εξουσιοδοτημένο φυσικό πρόσωπο να εκπροσωπεί τον οικονομικό φορέα για διαδικασίες σύναψης συμβάσεων ή για συγκεκριμένη διαδικασία σύναψης σύμβασης.

Το ΕΕΕΣ μπορεί να υπογράφεται έως δέκα (10) ημέρες πριν την καταλυτική ημερομηνία υποβολής των προσφορών ή αιτήσεων συμμετοχής.

Στην περίπτωση υποβολής προσφοράς από ένωση οικονομικών φορέων, το Ευρωπαϊκό Ενιαίο Έγγραφο Σύμβασης (ΕΕΕΣ), υποβάλλεται χωριστά από κάθε μέλος της ένωσης.

### 2.2.9.1 Προκαταρκτική απόδειξη κατά την υποβολή προσφορών

#### 2.2.9.2 Αποδεικτικά μέσα

Α. Το δικαίωμα συμμετοχής των οικονομικών φορέων και οι όροι και προϋποθέσεις συμμετοχής τους, όπως ορίζονται στις παραγράφους 2.2.1 έως 2.2.8, κρίνονται κατά την υποβολή της προσφοράς, κατά την υποβολή των δικαιολογητικών της παρούσας παραγράφου και κατά τη σύναψη της σύμβασης στις περιπτώσεις του άρθρου 105 παρ. 3 περ. γ του ν. 4412/2016<sup>19</sup>.

Τα αποδεικτικά μέσα γίνονται αποδεκτά κατά τον ακόλουθο τρόπο:

- α) τα δικαιολογητικά που αφορούν την παράγραφο 1 του άρθρου 73, την περίπτωση γ' της παραγράφου 2 του άρθρου 73 και την περίπτωση β' της παραγράφου 4 του άρθρου 73 εφόσον έχουν εκδοθεί έως τρεις (3) μήνες πριν από την υποβολή τους,
- β) τα λοιπά δικαιολογητικά που αφορούν την παράγραφο 2 του άρθρου 73 εφόσον είναι εν ισχύ κατά το χρόνο υποβολής τους, άλλως, στην περίπτωση που δεν αναφέρεται χρόνος ισχύος, να έχουν εκδοθεί κατά τα οριζόμενα στην προηγούμενη περίπτωση,
- γ) τα δικαιολογητικά που αφορούν την παράγραφο 2 του άρθρου 75, τα αποδεικτικά ισχύουσας εκπροσώπησης σε περίπτωση νομικών προσώπων, και τα πιστοποιητικά αρμόδιας αρχής σχετικά

<sup>16</sup> Το ΕΕΕΣ περιλαμβάνει τα ακόλουθα Μέρη: Μέρος I Πληροφορίες σχετικά με τη διαδικασία σύναψης σύμβασης και την αναθέτουσα αρχή, Μέρος II Πληροφορίες σχετικά με τον οικονομικό φορέα, Μέρος III Κριτήρια αποκλεισμού, Μέρος IV Κριτήρια Επιλογής, ..., Μέρος VI Τελικές δηλώσεις.

<sup>17</sup> Πρβλ. άρθρο 79Α ν. 4412/2016, το οποίο προστέθηκε με το άρθρο 107 περ. 13 του ν. 4497/2017

<sup>18</sup> Επισημαίνεται ότι η ανωτέρω δυνατότητα εναπόκειται στη διακριτική ευχέρεια του οικονομικού φορέα. Εξακολουθεί να υφίσταται η δυνατότητα να υπογράφεται το ΕΕΕΣ από το σύνολο των φυσικών προσώπων που αναφέρονται στα τελευταία δύο εδάφια του άρθρου 73 παρ. 1 του ν. 4412/2016, όπως τροποποιήθηκαν με το άρθρο 107 περ. 7 του ν. 4497/2017.

<sup>19</sup> Πρβλ άρθρο 104 παρ. 1 ν. 4412/2016

- με την ονομαστικοποίηση των μετοχών σε περίπτωση ανωνύμων εταιρειών, εφόσον έχουν εκδοθεί έως τριάντα (30) εργάσιμες ημέρες πριν από την υποβολή τους,
- δ) οι ένορκες βεβαιώσεις, εφόσον έχουν συνταχθεί έως τρεις (3) μήνες πριν από την υποβολή τους και
- ε) οι υπεύθυνες δηλώσεις, εφόσον έχουν συνταχθεί μετά την κοινοποίηση της πρόσκλησης για την υποβολή των δικαιολογητικών.

Στην περίπτωση που προσφέρων οικονομικός φορέας ή ένωση αυτών στηρίζεται στις ικανότητες άλλων φορέων, σύμφωνα με την παράγραφο 2.2.8 της παρούσας, οι φορείς στην ικανότητα των οποίων στηρίζεται υποχρεούνται στην υποβολή των δικαιολογητικών που αποδεικνύουν ότι δεν συντρέχουν οι λόγοι αποκλεισμού της παραγράφου 2.2.3 της παρούσας και ότι πληρούν τα σχετικά κριτήρια επιλογής κατά περίπτωση (παράγραφοι 2.2.4- 2.2.8)<sup>20</sup>.

Ο οικονομικός φορέας υποχρεούται να αντικαταστήσει έναν φορέα στην ικανότητα του οποίου στηρίζεται, εφόσον ο τελευταίος δεν πληροί το σχετικό κριτήριο επιλογής ή για τον οποίο συντρέχουν λόγοι αποκλεισμού των παραγράφων 2.2.3.1, 2.2.3.2 και 2.2.3.4<sup>21</sup>.

Οι οικονομικοί φορείς δεν υποχρεούνται να υποβάλλουν δικαιολογητικά ή άλλα αποδεικτικά στοιχεία, αν και στο μέτρο που η αναθέτουσα αρχή έχει τη δυνατότητα να λαμβάνει τα πιστοποιητικά ή τις συναφείς πληροφορίες απευθείας μέσω πρόσβασης σε εθνική βάση δεδομένων σε οποιοδήποτε κράτος - μέλος της Ένωσης, η οποία διατίθεται δωρεάν, όπως εθνικό μητρώο συμβάσεων, εικονικό φάκελο επιχείρησης, ηλεκτρονικό σύστημα αποθήκευσης εγγράφων ή σύστημα προεπιλογής.

Οι οικονομικοί φορείς δεν υποχρεούνται να υποβάλουν δικαιολογητικά, όταν η αναθέτουσα αρχή που έχει αναθέσει τη σύμβαση διαθέτει ήδη τα ως άνω δικαιολογητικά και αυτά εξακολουθούν να ισχύουν<sup>22</sup>.

Τα έγγραφα του παρόντος υποβάλλονται, σύμφωνα με τις διατάξεις του ν. 4250/2014 (Α' 94). Ειδικά τα αποδεικτικά τα οποία αποτελούν ιδιωτικά έγγραφα, μπορεί να γίνονται αποδεκτά και σε απλή φωτοτυπία, εφόσον συνυποβάλλεται υπεύθυνη δήλωση στην οποία βεβαιώνεται η ακρίβειά τους και η οποία φέρει υπογραφή μετά την έναρξη διαδικασίας σύναψης σύμβασης.

## B.1.

Για την απόδειξη της μη συνδρομής των λόγων αποκλεισμού της παραγράφου 2.2.3 οι προσφέροντες οικονομικοί φορείς προσκομίζουν αντίστοιχα τα παρακάτω δικαιολογητικά<sup>23</sup>:

<sup>20</sup> Πρβλ άρθρο 78 παρ. 1 ν. 4412/2016

<sup>21</sup> Η αναφορά στην παρ. 2.2.3.4 προβλέπεται εφόσον η Α.Α. ορίσει στη Διακήρυξη έναν, περισσότερους ή όλους τους λόγους αποκλεισμού της εν λόγω παραγράφου. Συμπληρώνεται αναλόγως (πρβλ παρ. 1 άρθρο 78 ν. 4412/2016

<sup>22</sup> Πρβλ άρθρο 79 παρ. 6 ν. 4412/2016.

<sup>23</sup> Σχετικά με την κατάργηση της υποχρέωσης υποβολής πρωτοτύπων ή επικυρωμένων αντιγράφων εγγράφων σε διαγωνισμούς δημοσίων συμβάσεων διευκρινίζονται τα εξής:

1. Απλά αντίγραφα δημοσίων εγγράφων:

Γίνονται υποχρεωτικά αποδεκτά ευκρινή φωτοαντίγραφα των πρωτοτύπων ή των ακριβών αντιγράφων των δημοσίων εγγράφων, που έχουν εκδοθεί από τις υπηρεσίες και τους φορείς της περίπτωσης α' της παρ. 2 του άρθρου 1 του νόμου 4250/2014. Σημειωτέον ότι η παραπάνω ρύθμιση δεν καταλαμβάνει τα συμβολαιογραφικά έγγραφα (λ.χ. πληρεξούσια, ένορκες βεβαιώσεις κ.ο.κ.), για τα οποία συνεχίζει να υφίσταται η υποχρέωση υποβολής κεκυρωμένων αντιγράφων.

2. Απλά αντίγραφα αλλοδαπών δημοσίων εγγράφων:

Επίσης, γίνονται αποδεκτά ευκρινή φωτοαντίγραφα από αντίγραφα εγγράφων που έχουν εκδοθεί από αλλοδαπές αρχές, υπό την προϋπόθεση ότι αυτά είναι νομίμως επικυρωμένα από την αρμόδια αρχή της χώρας αυτής, και έχουν επικυρωθεί από δικηγόρο, σύμφωνα με τα οριζόμενα στο άρθρο 36 παρ. 2 β) του Κώδικα Δικηγόρων (Ν4194/2013). Σημειώνεται ότι δεν τίγονται και εξακολουθούν να ισχύουν, οι απαιτήσεις υποβολής δημοσίων εγγράφων με συγκεκριμένη επισήμειωση (APOSTILLE), οι οποίες απορρέουν από διεθνείς συμβάσεις της χώρας (Σύμβαση της Χάγης) ή άλλες διακρατικές συμφωνίες (βλ. και σημείο 6.2.)

3. Απλά αντίγραφα ιδιωτικών εγγράφων:

Γίνονται υποχρεωτικά αποδεκτά ευκρινή φωτοαντίγραφα από αντίγραφα ιδιωτικών εγγράφων τα οποία έχουν επικυρωθεί από δικηγόρο, σύμφωνα με τα οριζόμενα στο άρθρο 36 παρ. 2 β) του Κώδικα Δικηγόρων (Ν 4194/2013), καθώς και ευκρινή φωτοαντίγραφα από τα πρωτότυπα όσων ιδιωτικών εγγράφων φέρουν θεώρηση από υπηρεσίες και φορείς της περίπτωσης α' της παρ. 2 του άρθρου 1 του νόμου 4250/2014.

**α)** για την παράγραφο 2.2.3.1 προσκόμιση αποσπάσματος του σχετικού μητρώου , όπως του ποινικού μητρώου ή, ελλείψει αυτού, ισοδύναμου εγγράφου που εκδίδεται από αρμόδια δικαστική ή διοικητική αρχή του κράτους-μέλους ή της χώρας καταγωγής ή της χώρας όπου είναι εγκατεστημένος ο εν λόγω οικονομικός φορέας, από τον οποίο προκύπτει ότι πληρούνται αυτές οι προϋποθέσεις, που να έχει εκδοθεί έως τρεις (3) μήνες πριν από την υποβολή του. Η υποχρέωση προσκόμισης του ως άνω αποσπάσματος αφορά και στα μέλη του διοικητικού, διευθυντικού ή εποπτικού οργάνου του εν λόγω οικονομικού φορέα ή στα πρόσωπα που έχουν εξουσία εκπροσώπησης, λήψης αποφάσεων ή ελέγχου σε αυτό κατά τα ειδικότερα αναφερόμενα στην ως άνω παράγραφο 2.2.3.1,

**β)** για τις παραγράφους 2.2.3.2 και 2.2.3.3 περίπτωση β', πιστοποιητικό που εκδίδεται από την αρμόδια αρχή του οικείου κράτους - μέλους ή χώρας,

- για την παράγραφο 2.2.3.2 περιπτώσεις α' και β' πιστοποιητικό που εκδίδεται από την αρμόδια αρχή του οικείου κράτους - μέλους ή χώρας στο οποίο να πιστοποιείται ότι οι οικονομικοί φορείς είναι ενήμεροι ως προς τις υποχρεώσεις τους που αφορούν στις **εισφορές κοινωνικής ασφάλισης (κύριας και επικουρικής)** καθώς και ως προς τις **φορολογικές υποχρεώσεις τους**. Τα ανωτέρω πρέπει να είναι σε ισχύ κατά το χρόνο υποβολής τους, άλλως, στην περίπτωση που δεν αναφέρεται χρόνος ισχύος, να έχουν εκδοθεί έως τρεις (3) μήνες πριν από την υποβολή τους.

Ειδικά για τις περιπτώσεις της παραγράφου 2.2.3.2 α., πέραν του ως άνω πιστοποιητικού, υποβάλλεται υπεύθυνη δήλωση του προσφέροντος ότι δεν έχει εκδοθεί δικαστική ή διοικητική απόφαση με τελεσίδικη και δεσμευτική ισχύ για την αθέτηση των υποχρεώσεών του όσον αφορά στην καταβολή φόρων ή εισφορών κοινωνικής ασφάλισης.

- για την παράγραφο 2.2.3.3 περίπτωση β' πιστοποιητικό που εκδίδεται από την αρμόδια αρχή του οικείου κράτους - μέλους ή χώρας που έχει εκδοθεί έως τρεις (3) μήνες πριν από την υποβολή του στο οποίο να πιστοποιείται ότι **κατά την ημερομηνία υποβολής των δικαιολογητικών κατακύρωσης** οι οικονομικοί φορείς **δεν τελούν υπό πτώχευση ή έχουν υπαχθεί σε διαδικασία εξυγίανσης ή ειδικής εκκαθάρισης ή τελούν υπό αναγκαστική διαχείριση από εκκαθαριστή ή από το δικαστήριο ή έχουν υπαχθεί σε διαδικασία πτωχευτικού συμβιβασμού ή έχουν αναστείλει τις επιχειρηματικές τους δραστηριότητες ή εάν βρίσκονται σε οποιαδήποτε ανάλογη κατάσταση προκύπτουσα από παρόμοια διαδικασία, προβλεπόμενη σε εθνικές διατάξεις νόμου.**

Ειδικότερα για τους οικονομικούς φορείς που είναι εγκατεστημένοι στην Ελλάδα, τα πιστοποιητικά ότι δεν τελούν υπό πτώχευση, πτωχευτικό συμβιβασμό ή υπό αναγκαστική διαχείριση ή ότι δεν έχουν υπαχθεί σε διαδικασία εξυγίανσης, εκδίδονται από το αρμόδιο Πρωτοδικείο της έδρας του οικονομικού φορέα. Το πιστοποιητικό ότι το νομικό πρόσωπο δεν έχει τεθεί υπό εκκαθάριση με δικαστική απόφαση εκδίδεται από το οικείο Πρωτοδικείο της έδρας του οικονομικού φορέα, το δε πιστοποιητικό ότι δεν έχει τεθεί υπό εκκαθάριση με απόφαση των εταίρων εκδίδεται από το Γ.Ε.Μ.Η., σύμφωνα με τις κείμενες διατάξεις, ως κάθε φορά ισχύουν. Τα φυσικά πρόσωπα (ατομικές επιχειρήσεις) δεν προσκομίζουν πιστοποιητικό περί μη θέσεως σε εκκαθάριση.

Η μη αναστολή των επιχειρηματικών δραστηριοτήτων του οικονομικού φορέα, για τους εγκατεστημένους στην Ελλάδα οικονομικούς φορείς αποδεικνύεται μέσω της ηλεκτρονικής πλατφόρμας της Ανεξάρτητης Αρχής Δημοσίων Εσόδων.

- Για τις λοιπές περιπτώσεις της παραγράφου 2.2.3.4, υπεύθυνη δήλωση του προσφέροντος οικονομικού φορέα ότι δεν συντρέχουν στο πρόσωπό του οι οριζόμενοι στην παράγραφο λόγοι αποκλεισμού.

4. Πρωτότυπα έγγραφα και επικυρωμένα αντίγραφα

Γίνονται υποχρεωτικά αποδεκτά και πρωτότυπα ή νομίμως επικυρωμένα αντίγραφα των δικαιολογητικών εγγράφων, εφόσον υποβληθούν από τους διαγωνιζόμενους.

γ) για την περίπτωση 2.2.3.2 γ' της παραγράφου 2 πιστοποιητικό από τη Διεύθυνση Προγραμματισμού και Συντονισμού της Επιθεώρησης Εργασιακών Σχέσεων, που έχει εκδοθεί έως τρεις (3) μήνες πριν από την υποβολή του από το οποίο να προκύπτουν οι πράξεις επιβολής προστίμου που έχουν εκδοθεί σε βάρος του οικονομικού φορέα σε χρονικό διάστημα δύο (2) ετών πριν από την ημερομηνία λήξης της προθεσμίας υποβολής προσφοράς ή αίτησης συμμετοχής.

Μέχρι να καταστεί εφικτή η έκδοση του πιστοποιητικού που προβλέπεται στην περίπτωση γ' της παραγράφου 2 του άρθρου 80, αυτό αντικαθίσταται από υπεύθυνη δήλωση του οικονομικού φορέα, χωρίς να απαιτείται επίσημη δήλωση του ΣΕΠΕ σχετικά με την έκδοση του πιστοποιητικού

Αν το κράτος-μέλος ή η εν λόγω χώρα δεν εκδίδει τέτοιου είδους έγγραφα ή πιστοποιητικά ή όπου τα έγγραφα ή τα πιστοποιητικά αυτά δεν καλύπτουν όλες τις περιπτώσεις που αναφέρονται στις παραγράφους 2.2.3.1, στις περιπτώσεις α' και β' της παραγράφου 2.2.3.2 και στην περίπτωση β' της παραγράφου 2.2.3.3, τα έγγραφα ή τα πιστοποιητικά μπορεί να αντικαθίστανται από ένορκη βεβαίωση ή, στα κράτη - μέλη ή στις χώρες όπου δεν προβλέπεται ένορκη βεβαίωση, από υπεύθυνη δήλωση του ενδιαφερομένου ενώπιον αρμόδιας δικαστικής ή διοικητικής αρχής, συμβολαιογράφου ή αρμόδιου επαγγελματικού ή εμπορικού οργανισμού του κράτους - μέλους ή της χώρας καταγωγής ή της χώρας όπου είναι εγκατεστημένος ο οικονομικός φορέας.

Οι αρμόδιες δημόσιες αρχές παρέχουν, όπου κρίνεται αναγκαίο, επίσημη δήλωση στην οποία αναφέρεται ότι δεν εκδίδονται τα έγγραφα ή τα πιστοποιητικά της παρούσας παραγράφου ή ότι τα έγγραφα αυτά δεν καλύπτουν όλες τις περιπτώσεις που αναφέρονται στις παραγράφους 2.2.3.1, στις περιπτώσεις α' και β' της παραγράφου 2.2.3.2 και στην περίπτωση β' της παραγράφου 2.2.3.3. **Οι επίσημες δηλώσεις καθίστανται διαθέσιμες μέσω του επιγραμμικού αποθετηρίου πιστοποιητικών (e-Certis) του άρθρου 81 του ν. 4412/2016»**

δ) για την παράγραφο 2.2.3.7. υπεύθυνη δήλωση του προσφέροντος οικονομικού φορέα ότι δεν έχει εκδοθεί σε βάρος του απόφαση αποκλεισμού, σύμφωνα με το άρθρο 74 του ν. 4412/2016.

**B.2.** Για την απόδειξη της απαίτησης του άρθρου 2.2.4. (απόδειξη καταλληλότητας για την άσκηση επαγγελματικής δραστηριότητας) προσκομίζουν πιστοποιητικό/βεβαίωση του οικείου επαγγελματικού ή εμπορικού μητρώου του κράτους εγκατάστασης. Οι οικονομικοί φορείς που είναι εγκατεστημένοι σε κράτος μέλος της Ευρωπαϊκής Ένωσης προσκομίζουν πιστοποιητικό/βεβαίωση του αντίστοιχου επαγγελματικού ή εμπορικού μητρώου του Παραρτήματος XI του Προσαρτήματος Α' του ν. 4412/2016, με το οποίο πιστοποιείται αφενός η εγγραφή τους σε αυτό και αφετέρου το ειδικό επάγγελμά τους. Στην περίπτωση που χώρα δεν τηρεί τέτοιο μητρώο, το έγγραφο ή το πιστοποιητικό μπορεί να αντικαθίσταται από ένορκη βεβαίωση ή, στα κράτη - μέλη ή στις χώρες όπου δεν προβλέπεται ένορκη βεβαίωση, από υπεύθυνη δήλωση του ενδιαφερομένου ενώπιον αρμόδιας δικαστικής ή διοικητικής αρχής, συμβολαιογράφου ή αρμόδιου επαγγελματικού ή εμπορικού οργανισμού της χώρας καταγωγής ή της χώρας όπου είναι εγκατεστημένος ο οικονομικός φορέας ότι δεν τηρείται τέτοιο μητρώο και ότι ασκεί τη δραστηριότητα που απαιτείται για την εκτέλεση του αντικειμένου της υπό ανάθεση σύμβασης.

Οι εγκατεστημένοι στην Ελλάδα οικονομικοί φορείς προσκομίζουν βεβαίωση εγγραφής στο Βιοτεχνικό ή Εμπορικό ή Βιομηχανικό Επιμελητήριο ή στο Μητρώο Κατασκευαστών Αμυντικού Υλικού.

**Επισημαίνεται ότι, τα δικαιολογητικά που αφορούν στην απόδειξη της απαίτησης του άρθρου 2.2.4 (απόδειξη καταλληλότητας για την άσκηση επαγγελματικής δραστηριότητας) γίνονται αποδεκτά, εφόσον έχουν εκδοθεί έως τριάντα (30) εργάσιμες ημέρες πριν από την υποβολή**

τους,<sup>24</sup> εκτός αν, σύμφωνα με τις ειδικότερες διατάξεις αυτών, φέρουν συγκεκριμένο χρόνο ισχύος.

### **B.3. Για την απόδειξη της απαίτησης του άρθρου 2.2.5**

Για την απόδειξη της οικονομικής και χρηματοοικονομικής επάρκειας της παραγράφου 2.2.5 οι οικονομικοί φορείς προσκομίζουν οικονομικές καταστάσεις ή αποσπάσματα οικονομικών καταστάσεων, στην περίπτωση που η δημοσίευση των οικονομικών καταστάσεων απαιτείται από τη νομοθεσία της χώρας που είναι εγκατεστημένος ο οικονομικός φορέας, της επιχείρησης κατά τις τρεις προηγούμενες του έτους του διαγωνισμού οικονομικές χρήσεις. Οι οικονομικοί φορείς πρέπει να έχουν τα 3 τελευταία έτη μέσο γενικό ετήσιο κύκλο εργασιών ίσο με το 100% του προϋπολογισμού των Τμημάτων για τα οποία υποβάλλουν προσφορά. Εάν ο οικονομικός φορέας, για βάσιμο λόγο, δεν είναι σε θέση να προσκομίσει τα ανωτέρω δικαιολογητικά, μπορεί να αποδεικνύει την οικονομική και χρηματοοικονομική του επάρκεια με οποιοδήποτε άλλο κατάλληλο έγγραφο.

**B.4.** Για την απόδειξη της νόμιμης εκπροσώπησης, στις περιπτώσεις που ο οικονομικός φορέας είναι νομικό πρόσωπο και υποχρεούται, κατά την κείμενη νομοθεσία, να δηλώνει την εκπροσώπηση και τις μεταβολές της σε αρμόδια αρχή (πχ ΓΕΜΗ), προσκομίζει σχετικό πιστοποιητικό ισχύουσας εκπροσώπησης, το οποίο πρέπει να έχει εκδοθεί έως τριάντα (30) εργάσιμες ημέρες πριν από την υποβολή του<sup>25</sup>. Στις λοιπές περιπτώσεις τα κατά περίπτωση νομιμοποιητικά έγγραφα σύστασης και νόμιμης εκπροσώπησης (όπως καταστατικά, πιστοποιητικά μεταβολών, αντίστοιχα ΦΕΚ, συγκρότηση Δ.Σ. σε σώμα, σε περίπτωση Α.Ε., κλπ., ανάλογα με τη νομική μορφή του οικονομικού φορέα), συνοδευόμενα από υπεύθυνη δήλωση του νόμιμου εκπροσώπου ότι εξακολουθούν να ισχύουν κατά την υποβολή τους.

Για την απόδειξη της νόμιμης σύστασης και των μεταβολών του νομικού προσώπου, εφόσον αυτή προκύπτει από πιστοποιητικό αρμόδιας αρχής (πχ γενικό πιστοποιητικό του ΓΕΜΗ), αρκεί η υποβολή αυτού, εφόσον έχει εκδοθεί έως τρεις (3) μήνες πριν από την υποβολή του. Στις λοιπές περιπτώσεις τα κατά περίπτωση νομιμοποιητικά έγγραφα νόμιμης σύστασης και μεταβολών (όπως καταστατικά, πιστοποιητικά μεταβολών, αντίστοιχα ΦΕΚ, κλπ., ανάλογα με τη νομική μορφή του οικονομικού φορέα), συνοδευόμενα από υπεύθυνη δήλωση του νόμιμου εκπροσώπου ότι εξακολουθούν να ισχύουν κατά την υποβολή τους.

Οι αλλοδαποί οικονομικοί φορείς προσκομίζουν τα προβλεπόμενα, κατά τη νομοθεσία της χώρας εγκατάστασης, αποδεικτικά έγγραφα, και εφόσον δεν προβλέπονται, υπεύθυνη δήλωση του νόμιμου εκπροσώπου, από την οποία αποδεικνύονται τα ανωτέρω ως προς τη νόμιμη σύσταση, μεταβολές και εκπροσώπηση του οικονομικού φορέα.

Οι ως άνω υπεύθυνες δηλώσεις γίνονται αποδεκτές, εφόσον έχουν συνταχθεί μετά την κοινοποίηση της πρόσκλησης για την υποβολή των δικαιολογητικών.

**B.5.** Οι οικονομικοί φορείς που είναι εγγεγραμμένοι σε επίσημους καταλόγους που προβλέπονται από τις εκάστοτε ισχύουσες εθνικές διατάξεις ή διαθέτουν πιστοποίηση από οργανισμούς πιστοποίησης που συμμορφώνονται με τα ευρωπαϊκά πρότυπα πιστοποίησης, κατά την έννοια του Παραρτήματος VII του Προσαρτήματος Α' του ν. 4412/2016, μπορούν να προσκομίζουν στις αναθέτουσες αρχές πιστοποιητικό εγγραφής εκδιδόμενο από την αρμόδια αρχή ή το πιστοποιητικό που εκδίδεται από τον αρμόδιο οργανισμό πιστοποίησης.

<sup>24</sup> Πρβλ. παράγραφο 12 άρθρου 80 του ν.4412/2016, όπως αυτή προστέθηκε με το άρθρο 43 παρ. 7 α σημείο αδ' του ν. 4605/2019.

<sup>25</sup> Πρβλ. παράγραφο 12 άρθρου 80 του ν.4412/2016, όπως αυτή προστέθηκε με το άρθρο 43 παρ. 7, περ. α, υποπερίπτωση αδ' του ν. 4605/2019.

Στα πιστοποιητικά αυτά αναφέρονται τα δικαιολογητικά βάσει των οποίων έγινε η εγγραφή των εν λόγω οικονομικών φορέων στον επίσημο κατάλογο ή η πιστοποίηση και η κατάταξη στον εν λόγω κατάλογο.

Η πιστοποιούμενη εγγραφή στους επίσημους καταλόγους από τους αρμόδιους οργανισμούς ή το πιστοποιητικό, που εκδίδεται από τον οργανισμό πιστοποίησης, συνιστά τεκμήριο καταλληλότητας όσον αφορά τις απαιτήσεις ποιοτικής επιλογής, τις οποίες καλύπτει ο επίσημος κατάλογος ή το πιστοποιητικό.

Οι οικονομικοί φορείς που είναι εγγεγραμμένοι σε επίσημους καταλόγους απαλλάσσονται από την υποχρέωση υποβολής των δικαιολογητικών που αναφέρονται στο πιστοποιητικό εγγραφής τους.

**B.6.** Οι ενώσεις οικονομικών φορέων που υποβάλλουν κοινή προσφορά, υποβάλλουν τα παραπάνω, κατά περίπτωση δικαιολογητικά, για κάθε οικονομικό φορέα που συμμετέχει στην ένωση, σύμφωνα με τα ειδικότερα προβλεπόμενα στο άρθρο 19 παρ. 2 του ν. 4412/2016.

Επίσης οι ενώσεις οικονομικών φορέων υποβάλλουν πρακτικά αποφάσεων του Διοικητικού Συμβουλίου (σε περίπτωση Α.Ε.) ή απόφαση των διαχειριστών, νομίμων εκπροσώπων (σε περίπτωση Ε.Π.Ε. ή Ο.Ε. ή Ε.Ε.) τα οποία θα αναφέρουν:

- α) την έγκριση συμμετοχής στο Διαγωνισμό,
- β) την έγκριση υποβολής κοινής προσφοράς με τα υπόλοιπα μέλη της ένωσης στην οποία θα αναφέρεται ονομαστικά το μέρος της σύμβασης (ποσοστό συμμετοχής) που αναλαμβάνει κάθε μέλος της Ένωσης,
- γ) τον ορισμό νομίμου εκπροσώπου για το διαγωνισμό ή τον ορισμό κοινού νομίμου εκπροσώπου της ένωσης για το διαγωνισμό και τον τυχόν ορισμό αντικλήτου της ένωσης για τη διαγωνισμό με πλήρη στοιχεία επικοινωνίας.
- δ) το Συντονιστή της Ένωσης,
- ε) ότι τα μέλη της Ένωσης ευθύνονται αλληλεγγύως και εις ολόκληρον έναντι της αναθέτουσας αρχής.

**B.7.** Στην περίπτωση που οικονομικός φορέας επιθυμεί να στηριχθεί στις ικανότητες άλλων φορέων, σύμφωνα με την παράγραφο 2.2.8, πρέπει να προσκομίζει, σχετική έγγραφη δέσμευση των φορέων αυτών για τον σκοπό αυτό.

## **2.3 Κριτήρια Ανάθεσης**

---

### **2.3.1 Κριτήριο ανάθεσης**

Κριτήριο ανάθεσης της Σύμβασης είναι η **πλέον συμφέρουσα από οικονομική άποψη προσφορά αποκλειστικά βάσει τιμής ανά τμήμα (είδος).**

## **2.4 Κατάρτιση - Περιεχόμενο Προσφορών**

---

### **2.4.1 Γενικοί όροι υποβολής προσφορών**

Οι προσφορές υποβάλλονται με βάση τις απαιτήσεις που ορίζονται στο Παράρτημα Ι της Διακήρυξης, για το σύνολο της προκηρυχθείσας υπό ανάθεση προμήθειας ή και για μέρος των υπό προμήθεια ειδών (αλλά για το σύνολο της ζητούμενης ποσότητας ανά είδος). Προσφορές που υποβάλλονται για μέρος της ζητούμενης ανά είδος ποσότητας θα απορρίπτονται ως απαράδεκτες.

Δεν επιτρέπονται εναλλακτικές προσφορές.

Η ένωση οικονομικών φορέων υποβάλλει κοινή προσφορά, η οποία υπογράφεται υποχρεωτικά ψηφιακά είτε από όλους τους οικονομικούς φορείς που αποτελούν την ένωση, είτε από εκπρόσωπό



τους νομίμως εξουσιοδοτημένο. Στην προσφορά, απαραίτητως πρέπει να προσδιορίζεται η έκταση και το είδος της συμμετοχής του (συμπεριλαμβανομένης της κατανομής αμοιβής μεταξύ τους) κάθε μέλους της ένωσης, καθώς και ο εκπρόσωπος/συντονιστής αυτής.

#### 2.4.2 Χρόνος και Τρόπος υποβολής προσφορών

Χρόνος και τρόπος υποβολής Προσφορών

##### [Ηλεκτρονική Διαδικασία]

**2.4.2.1.** Οι προσφορές υποβάλλονται από τους ενδιαφερόμενους ηλεκτρονικά, μέσω της διαδικτυακής πύλης [www.promitheus.gov.gr](http://www.promitheus.gov.gr) του ΕΣΗΔΗΣ, μέχρι την καταληκτική ημερομηνία και ώρα που ορίζει η παρούσα διακήρυξη, στην Ελληνική Γλώσσα, σε ηλεκτρονικό φάκελο, σύμφωνα με τα αναφερόμενα στον ν.4412/2016, ιδίως άρθρα 36 και 37 και την Υπουργική Απόφαση αριθ. 56902/215 «*Τεχνικές λεπτομέρειες και διαδικασίες λειτουργίας του Εθνικού Συστήματος Ηλεκτρονικών Δημοσίων Συμβάσεων (Ε.Σ.Η.ΔΗ.Σ.)*»<sup>26</sup>.

Για τη συμμετοχή στο διαγωνισμό οι ενδιαφερόμενοι οικονομικοί φορείς απαιτείται να διαθέτουν εγκεκριμένη προηγμένη ηλεκτρονική υπογραφή ή προηγμένη ηλεκτρονική υπογραφή που υποστηρίζεται από εγκεκριμένο πιστοποιητικό το οποίο χορηγήθηκε από έναν εγκεκριμένο πάροχο υπηρεσιών πιστοποίησης, ο οποίος περιλαμβάνεται στον κατάλογο εμπιστευσης που προβλέπεται στην απόφαση 2009/767/ΕΚ και σύμφωνα με τα οριζόμενα στο Κανονισμό (ΕΕ) 910/2014 και τις διατάξεις της Υ.Α. 56902/215 “*Τεχνικές λεπτομέρειες και διαδικασίες λειτουργίας του Εθνικού Συστήματος Ηλεκτρονικών Δημοσίων Συμβάσεων (Ε.Σ.Η.ΔΗ.Σ.)*» (ΦΕΚ Β 1924/02.06.2017) και να εγγραφούν στο ηλεκτρονικό σύστημα (ΕΣΗΔΗΣ- Διαδικτυακή πύλη [www.promitheus.gov.gr](http://www.promitheus.gov.gr)) ακολουθώντας την διαδικασία εγγραφής του άρθρου 5 της ίδιας Υ.Α.

Στις διαδικασίες σύναψης δημοσίων συμβάσεων που διενεργούνται με ηλεκτρονικά μέσα, σύμφωνα με τα άρθρα 22 και 36, οι αλλοδαποί οικονομικοί φορείς δεν έχουν την υποχρέωση να υπογράψουν τα δικαιολογητικά του παρόντος με χρήση προηγμένης ηλεκτρονικής υπογραφής, αλλά μπορεί να τα αυθεντικοποιούν με οποιονδήποτε άλλον πρόσφορο τρόπο, εφόσον στη χώρα προέλευσής τους δεν είναι υποχρεωτική η χρήση προηγμένης ψηφιακής υπογραφής σε διαδικασίες σύναψης δημοσίων συμβάσεων.

Στις περιπτώσεις αυτές η προσφορά ή αίτηση συμμετοχής συνοδεύεται με υπεύθυνη δήλωση, στην οποία δηλώνεται ότι, στη χώρα προέλευσης δεν προβλέπεται η χρήση προηγμένης ψηφιακής υπογραφής ή ότι, στη χώρα προέλευσης δεν είναι υποχρεωτική η χρήση προηγμένης ψηφιακής υπογραφής για τη συμμετοχή σε διαδικασίες σύναψης δημοσίων συμβάσεων. Η υπεύθυνη δήλωση του προηγούμενου εδαφίου φέρει υπογραφή έως και δέκα (10) ημέρες πριν την καταληκτική ημερομηνία υποβολής των προσφορών ή των αιτήσεων συμμετοχής.

Στις περιπτώσεις που με την αίτηση συμμετοχής ή την προσφορά υποβάλλονται ιδιωτικά έγγραφα, αυτά γίνονται αποδεκτά είτε κατά τα προβλεπόμενα στις διατάξεις του ν. 4250/2014 (Α΄ 94) είτε και σε απλή φωτοτυπία, εφόσον συνυποβάλλεται υπεύθυνη δήλωση, στην οποία βεβαιώνεται η ακρίβειά τους και η οποία φέρει υπογραφή μετά τη διαδικασία σύναψης σύμβασης.

**2.4.2.2.** Ο χρόνος υποβολής της προσφοράς και οποιαδήποτε ηλεκτρονική επικοινωνία μέσω του συστήματος βεβαιώνεται αυτόματα από το σύστημα με υπηρεσίες χρονοσήμανσης, σύμφωνα με τα οριζόμενα στο άρθρο 37 του ν. 4412/2016 και το άρθρο 9 της ως άνω Υπουργικής Απόφασης.

<sup>26</sup> Συσχέτιση με άρθρο (Γλώσσα) και (Επικοινωνία) της διακήρυξης (ιδίως εφόσον κατ’επιλογή της Α.Α. εφαρμόζονται οι παρ. 1 και 5 του άρθρου 22 του ν. 4412/2016)

Μετά την παρέλευση της καταληκτικής ημερομηνίας και ώρας, δεν υπάρχει η δυνατότητα υποβολής προσφοράς στο Σύστημα. Σε περιπτώσεις τεχνικής αδυναμίας λειτουργίας του ΕΣΗΔΗΣ, η αναθέτουσα αρχή θα ρυθμίσει τα της συνέχειας του διαγωνισμού με σχετική ανακοίνωσή της<sup>27</sup>.

**2.4.2.3.** Οι οικονομικοί φορείς υποβάλλουν με την προσφορά τους τα ακόλουθα:

(α) έναν (υπο)φάκελο με την ένδειξη «Δικαιολογητικά Συμμετοχής –Τεχνική Προσφορά» στον οποίο περιλαμβάνονται τα κατά περίπτωση απαιτούμενα δικαιολογητικά και η τεχνική προσφορά σύμφωνα με τις διατάξεις της κείμενης νομοθεσίας και την παρούσα.

(β) έναν (υπο)φάκελο με την ένδειξη «Οικονομική Προσφορά» στον οποίο περιλαμβάνεται η οικονομική προσφορά του οικονομικού φορέα και τα κατά περίπτωση απαιτούμενα δικαιολογητικά.

Από τον προσφέροντα σημαίνονται με χρήση του σχετικού πεδίου του συστήματος τα στοιχεία εκείνα της προσφοράς του που έχουν εμπιστευτικό χαρακτήρα, σύμφωνα με τα οριζόμενα στο άρθρο 21 του ν. 4412/16. Εφόσον ένας οικονομικός φορέας χαρακτηρίζει πληροφορίες ως εμπιστευτικές, λόγω ύπαρξης τεχνικού ή εμπορικού απορρήτου, στη σχετική δήλωσή του, αναφέρει ρητά όλες τις σχετικές διατάξεις νόμου ή διοικητικές πράξεις που επιβάλλουν την εμπιστευτικότητα της συγκεκριμένης πληροφορίας.

Δεν χαρακτηρίζονται ως εμπιστευτικές πληροφορίες σχετικά με τις τιμές μονάδος, τις προσφερόμενες ποσότητες, την οικονομική προσφορά και τα στοιχεία της τεχνικής προσφοράς που χρησιμοποιούνται για την αξιολόγησή της.

**2.4.2.4.** Οι οικονομικοί φορείς συντάσσουν την τεχνική και οικονομική τους προσφορά συμπληρώνοντας τις αντίστοιχες ειδικές ηλεκτρονικές φόρμες του συστήματος. Στην συνέχεια το σύστημα παράγει τα σχετικά ηλεκτρονικά αρχεία τα οποία υπογράφονται ψηφιακά και υποβάλλονται από τον προσφέροντα. Τα στοιχεία που περιλαμβάνονται στην ειδική ηλεκτρονική φόρμα του συστήματος και του παραγόμενου ηλεκτρονικού αρχείου pdf (το οποίο θα υπογραφεί ηλεκτρονικά) πρέπει να ταυτίζονται. Σε αντίθετη περίπτωση το σύστημα παράγει σχετικό μήνυμα και ο προσφέρων καλείται να παράγει εκ νέου το ηλεκτρονικό αρχείο pdf]

**2.4.2.5.** Ο χρήστης - οικονομικός φορέας υποβάλλει τους ανωτέρω (υπο)φακέλους μέσω του Συστήματος, όπως περιγράφεται παρακάτω:

Τα στοιχεία και δικαιολογητικά για τη συμμετοχή του οικονομικού φορέα στη διαδικασία υποβάλλονται από αυτόν ηλεκτρονικά σε μορφή αρχείων τύπου .pdf και εφόσον έχουν συνταχθεί/παραχθεί από τον ίδιο, φέρουν ορατή μη κρυπτογραφημένη ψηφιακή υπογραφή σκληρής αποθήκευσης, χωρίς να απαιτείται θεώρηση γνησίου της υπογραφής, με την επιφύλαξη των αναφερθέντων στην τελευταία υποπαράγραφο της παραγράφου 2.4.2.1 του παρόντος για τους αλλοδαπούς οικονομικούς φορείς.

Από το Σύστημα εκδίδεται ηλεκτρονική απόδειξη υποβολής προσφοράς, η οποία αποστέλλεται στον οικονομικό φορέα με μήνυμα ηλεκτρονικού ταχυδρομείου.

Στις περιπτώσεις που με την προσφορά υποβάλλονται ιδιωτικά έγγραφα, αυτά γίνονται αποδεκτά είτε κατά τα προβλεπόμενα στις διατάξεις του Ν. 4250/2014 (Α' 94), είτε και σε απλή φωτοτυπία, εφόσον συνυποβάλλεται υπεύθυνη δήλωση, στην οποία βεβαιώνεται η ακρίβειά τους και η οποία φέρει υπογραφή μετά την έναρξη της διαδικασίας σύναψης της παρούσας σύμβασης<sup>28</sup>

<sup>27</sup> Πρβλ άρθρο 37 παρ. 4 του ν. 4412/2016

<sup>28</sup> Πρβλ άρθρο 92 παρ. 8 του ν. 4412/2016, όπως προστέθηκε με το άρθρο 43 παρ. 8 περ. β' του ν. 4605/2019 και τροποποιήθηκε με το άρθρο 56 παρ. 4 του ν 4609/2019<sup>29</sup> Σε περίπτωση που, με βάση το κριτήριο ανάθεσης, κρίνεται σκόπιμο από την Α.Α. να προσκομιστούν στοιχεία πρόσφορα να αποδείξουν την οικονομική προσφορά, ιδίως όταν αυτή περιλαμβάνει ανάλυση κόστους, περιγράφεται στο περιεχόμενο του υποφακέλου οικονομικής προσφοράς και ο τρόπος υποβολής τους

Εντός τριών (3) εργασίμων ημερών από την ηλεκτρονική υποβολή των ως άνω στοιχείων και δικαιολογητικών προσκομίζονται υποχρεωτικά από τον οικονομικό φορέα στην αναθέτουσα αρχή, σε έντυπη μορφή και σε σφραγισμένο φάκελο, τα στοιχεία της ηλεκτρονικής προσφοράς τα οποία απαιτείται να προσκομισθούν σε πρωτότυπη μορφή σύμφωνα με τον ν. 4250/2014. Τέτοια στοιχεία και δικαιολογητικά είναι ενδεικτικά η εγγυητική επιστολή συμμετοχής, τα πρωτότυπα έγγραφα τα οποία έχουν εκδοθεί από ιδιωτικούς φορείς και δεν φέρουν επικύρωση από δικηγόρο, καθώς και τα έγγραφα που φέρουν τη Σφραγίδα της Χάγης (Apostille). Δεν προσκομίζονται σε έντυπη μορφή στοιχεία και δικαιολογητικά τα οποία φέρουν ψηφιακή υπογραφή, τα ΦΕΚ, τα τεχνικά φυλλάδια και όσα προβλέπεται από το ν. 4250/2014 ότι οι φορείς υποχρεούνται να αποδέχονται σε αντίγραφα των πρωτοτύπων.

Η αναθέτουσα αρχή μπορεί να ζητεί από προσφέροντες και υποψήφιους σε οποιοδήποτε χρονικό σημείο κατά την διάρκεια της διαδικασίας, να υποβάλλουν σε έντυπη μορφή και σε εύλογη προθεσμία όλα ή ορισμένα δικαιολογητικά και στοιχεία που έχουν υποβάλει ηλεκτρονικά, όταν αυτό απαιτείται για την ορθή διεξαγωγή της διαδικασίας<sup>29</sup>.

### **2.4.3 Περιεχόμενα Φακέλου «Δικαιολογητικά Συμμετοχής- Τεχνική Προσφορά»**

**2.4.3.1** Τα στοιχεία και δικαιολογητικά για την συμμετοχή των προσφερόντων στη διαγωνιστική διαδικασία περιλαμβάνουν<sup>30</sup>:

**α)** το Ευρωπαϊκό Ενιαίο Έγγραφο Σύμβασης (Ε.Ε.Ε.Σ.), όπως προβλέπεται στην παρ. 1 και 3 του άρθρου 79 του ν. 4412/2016

Οι προσφέροντες συμπληρώνουν το σχετικό πρότυπο ΕΕΕΣ το οποίο έχει αναρτηθεί, σε μορφή αρχείων τύπου XML και PDF, στη διαδικτυακή πύλη [www.promitheus.gov.gr](http://www.promitheus.gov.gr) του ΕΣΗΔΗΣ και αποτελεί αναπόσπαστο τμήμα της διακήρυξης (Παράρτημα VI).

Το Ευρωπαϊκό Ενιαίο Έγγραφο Σύμβασης (ΕΕΕΣ) παρέχεται αποκλειστικά σε ηλεκτρονική μορφή και βρίσκεται στην ηλεκτρονική διεύθυνση: <https://espdint.eprocurement.gov.gr/> Το ΕΕΕΣ μπορεί να υπογράφεται έως δέκα (10) ημέρες πριν την καταληκτική ημερομηνία υποβολής των προσφορών, σύμφωνα με την παρ. 4, άρθρ. 79Α, Ν. 4412/2016.

Οι ενώσεις οικονομικών φορέων που υποβάλλουν κοινή προσφορά, υποβάλλουν το ΕΕΕΣ για κάθε οικονομικό φορέα που συμμετέχει στην ένωση.

Οι αλλοδαποί οικονομικοί φορείς δεν έχουν την υποχρέωση να υπογράφουν τα δικαιολογητικά του παρόντος με χρήση προηγμένης ηλεκτρονικής υπογραφής, αλλά μπορεί να τα αυθεντικοποιούν με οποιονδήποτε άλλον πρόσφορο τρόπο, εφόσον στη χώρα προέλευσής τους δεν είναι υποχρεωτική η χρήση προηγμένης ψηφιακής υπογραφής σε διαδικασίες σύναψης δημοσίων συμβάσεων. Στις περιπτώσεις αυτές η προσφορά συνοδεύεται με υπεύθυνη δήλωση, στην οποία δηλώνεται ότι, στη χώρα προέλευσης δεν προβλέπεται η χρήση προηγμένης ψηφιακής υπογραφής ή ότι, στη χώρα προέλευσης δεν είναι υποχρεωτική η χρήση προηγμένης ψηφιακής υπογραφής για τη συμμετοχή σε διαδικασίες σύναψης δημοσίων συμβάσεων. Στις περιπτώσεις που με την αίτηση συμμετοχής ή την προσφορά υποβάλλονται ιδιωτικά έγγραφα, αυτά γίνονται αποδεκτά είτε κατά τα προβλεπόμενα στις διατάξεις του ν. 4250/2014 (Α' 94) είτε και σε απλή φωτοτυπία, εφόσον συνυποβάλλεται υπεύθυνη δήλωση, στην οποία βεβαιώνεται η ακρίβειά τους και η οποία φέρει υπογραφή έως και δέκα (10) ημέρες πριν την καταληκτική ημερομηνία υποβολής των προσφορών.

<sup>29</sup> Σε περίπτωση που, με βάση το κριτήριο ανάθεσης, κρίνεται σκόπιμο από την Α.Α. να προσκομιστούν στοιχεία πρόσφορα να αποδείξουν την οικονομική προσφορά, ιδίως όταν αυτή περιλαμβάνει ανάλυση κόστους, περιγράφεται στο περιεχόμενο του υποφακέλου οικονομικής προσφοράς και ο τρόπος υποβολής τους

<sup>30</sup> Βλ. άρθρο 93 περ. β του ν. 4412/2016

**β) εγγύηση συμμετοχής**, σύμφωνα με το άρθρο 72 του Ν.4412/2016 και τις παραγράφους 2.1.5 και 2.2.2 της παρούσας διακήρυξης.

Η εγγυητική επιστολή συμμετοχής προσκομίζεται σε έντυπη μορφή (πρωτότυπο) εντός τριών (3) εργάσιμων ημερών από την ηλεκτρονική υποβολή (Παράρτημα IV). Επισημαίνεται ότι η εν λόγω υποχρέωση δεν ισχύει για τις εγγυήσεις ηλεκτρονικής έκδοσης (π.χ. εγγυήσεις του Τ.Μ.Ε.Δ.Ε).

**γ) Υπεύθυνη δήλωση** ψηφιακά υπογεγραμμένη του Ν.1599/1986, στην οποία θα αναγράφουν τα στοιχεία του διαγωνισμού στον οποίο συμμετέχουν και θα δηλώνουν:

- Ότι αποδέχονται πλήρως και ανεπιφύλακτα τους όρους της διακήρυξης.
- Ότι οι υποβαλλόμενες προσφορές ισχύουν και δεσμεύουν τους οικονομικούς φορείς για διάστημα **180 ημερών** από την επόμενη της διενέργειας του διαγωνισμού.
- Τον χρόνο παράδοσης
- **Τμήματα για τα οποία υποβάλλεται η προσφορά**

**δ) Υπεύθυνη δήλωση** της παρ. 4 του άρθρου 8 του ν. 1599/1986, όπως εκάστοτε ισχύει, όπου θα δηλώνεται ότι παρέχεται η συγκατάθεση του συμμετέχοντα για την επεξεργασία από την Υπηρεσία και κοινοποίηση σε συνυποψηφίους στοιχείων/εγγράφων που υποβάλλονται υποχρεωτικά, σύμφωνα με τις κείμενες διατάξεις για τη συμμετοχή στην παρούσα διαδικασία προμήθειας.

**2.4.3.2** Η τεχνική προσφορά θα πρέπει να καλύπτει όλες τις απαιτήσεις και τις προδιαγραφές που έχουν τεθεί από την αναθέτουσα αρχή με το κεφάλαιο “Απαιτήσεις-Τεχνικές Προδιαγραφές” του Παραρτήματος I της Διακήρυξης, περιγράφοντας ακριβώς πώς οι συγκεκριμένες απαιτήσεις και προδιαγραφές πληρούνται. Περιλαμβάνει ιδίως τα έγγραφα και δικαιολογητικά, βάσει των οποίων θα αξιολογηθεί η καταλληλότητα των προσφερόμενων ειδών, με βάση το κριτήριο ανάθεσης, σύμφωνα με τα αναλυτικώς αναφερόμενα στο ως άνω Παράρτημα:

Οι οικονομικοί φορείς αναφέρουν το τμήμα της σύμβασης που προτίθενται να αναθέσουν υπό μορφή υπεργολαβίας σε τρίτους, καθώς και τους υπεργολάβους που προτείνουν.

Προσφορά συντάσσεται συμπληρώνοντας την αντίστοιχη ειδική ηλεκτρονική φόρμα του συστήματος

**Όταν ένα είδος αποτελείται από πολλά επιμέρους είδη (υποείδη) και απορριφθούν οι τεχνικές προδιαγραφές έστω και ενός επιμέρους είδους του τότε απορρίπτεται όλο το είδος.**

**Ο προσφέρων επισυνάπτει στην τεχνική του προσφορά συμπληρωμένους και τους πίνακες του Παραρτήματος II ψηφιακά υπογεγραμμένους (Πίνακας Συμμόρφωσης, Πίνακας Ανάλυσης Τεχνικής Προσφοράς)**

Στον πίνακα ανάλυσης τεχνικής προσφοράς δηλώνεται η χώρα καταγωγής του τελικού προϊόντος που προσφέρουν.

Εφόσον ο προσφέρων κατασκευάζει ο ίδιος το τελικό προϊόν πρέπει να δηλώνει στην προσφορά του, την επιχειρηματική μονάδα στην οποία θα κατασκευάσει το προσφερόμενο προϊόν, καθώς και τον τόπο εγκατάστασής της. Προσφορά στην οποία δεν θα υπάρχει η ανωτέρω δήλωση, θα απορρίπτεται ως απαράδεκτη. Όταν οι προσφέροντες δεν θα κατασκευάσουν οι ίδιοι το τελικό προϊόν, σε δική τους επιχειρηματική μονάδα, στην προσφορά τους δηλώνουν την επιχειρηματική μονάδα, στην οποία θα κατασκευαστεί το προσφερόμενο προϊόν και τον τόπο εγκατάστασής της. Επίσης, στην προσφορά τους πρέπει να επισυνάψουν και υπεύθυνη δήλωσή τους προς την Αναθέτουσα Αρχή ότι, η κατασκευή του τελικού προϊόντος θα γίνει από την επιχείρηση στην οποία ανήκει ή η οποία εκμεταλλεύεται ολικά ή μερικά τη μονάδα κατασκευής του τελικού προϊόντος και ότι ο νόμιμος εκπρόσωπος της επιχείρησης αυτής ή ο επίσημος αντιπρόσωπός της έχει αποδεχθεί έναντι τους την εκτέλεση της συγκεκριμένης προμήθειας, σε περίπτωση κατακύρωσης στον προμηθευτή υπέρ του οποίου έγινε η αποδοχή. **Προσφορά στην οποία δεν θα υπάρχουν οι ανωτέρω δηλώσεις θα απορρίπτεται ως**

**απαράδεκτη.** Οι υπεύθυνες δηλώσεις φέρουν υπογραφή μετά την έναρξη διαδικασίας σύναψης σύμβασης.

Τα **ηλεκτρονικά υποβαλλόμενα τεχνικά φυλλάδια (Prospectus)**, θα πρέπει να είναι **ψηφιακά υπογεγραμμένα από τον κατασκευαστικό οίκο**. Σε αντίθετη περίπτωση θα πρέπει να συνοδεύονται από υπεύθυνη δήλωση ψηφιακά υπογεγραμμένη από τον προσφέροντα στην οποία θα δηλώνεται ότι τα αναγραφόμενα σε αυτά στοιχεία ταυτίζονται με τα στοιχεία των τεχνικών φυλλαδίων (Prospectus) του κατασκευαστικού οίκου.

#### **2.4.4 Περιεχόμενα Φακέλου «Οικονομική Προσφορά» / Τρόπος σύνταξης και υποβολής οικονομικών προσφορών.**

Η Οικονομική Προσφορά συντάσσεται με βάση το αναγραφόμενο στην παρούσα κριτήριο ανάθεσης [τιμή], όπως ορίζεται κατωτέρω και σύμφωνα με τα οριζόμενα στο Παράρτημα ΙΙΙ της διακήρυξης:

##### **A. Τιμές**

Η τιμή του προς προμήθεια υλικού δίνεται σε ευρώ ανά μονάδα.

[Αν στο ηλεκτρονικό σύστημα δεν μπορεί να αποτυπωθεί αναλυτικά η οικονομική προσφορά, ο προσφέρων θα επισυνάψει στον (υπο)φάκελλο “οικονομική προσφορά” την ηλεκτρονική οικονομική προσφορά του ψηφιακά υπογεγραμμένη και τα σχετικά ηλεκτρονικά αρχεία (σύμφωνα με το υπόδειγμα που υπάρχει στο Παράρτημα ΙΙΙ της παρούσας διακήρυξης) σε μορφή pdf.]

Όλες οι τιμές θα δίνονται σε Ευρώ.

Στην συνολική τιμή πρέπει να περιλαμβάνονται οι τυχόν κρατήσεις και κάθε άλλη επιβάρυνση (κόστος μεταφοράς, κλπ) μέχρι τον τόπο παράδοσης και εγκατάστασης του εξοπλισμού.

Τυχόν εκπτώσεις θα πρέπει να έχουν υπολογιστεί κατά είδος, και το τελικό ποσό για κάθε αντικείμενο / υπηρεσία είναι αυτό που θα αναγράφεται στην οικονομική προσφορά.

Στην τιμή περιλαμβάνονται οι υπέρ τρίτων κρατήσεις, ως και κάθε άλλη επιβάρυνση, σύμφωνα με την κείμενη νομοθεσία, μη συμπεριλαμβανομένου Φ.Π.Α., για την παράδοση του υλικού στον τόπο και με τον τρόπο που προβλέπεται στα έγγραφα της σύμβασης.

Επισημαίνεται ότι το εκάστοτε ποσοστό Φ.Π.Α. επί τοις εκατό, της ανωτέρω τιμής θα υπολογίζεται αυτόματα από το σύστημα.

Οι προσφερόμενες τιμές είναι σταθερές καθ' όλη τη διάρκεια της σύμβασης και δεν αναπροσαρμόζονται.

Ως **απαράδεκτες** θα απορρίπτονται προσφορές στις οποίες: α) δεν δίνεται τιμή σε ΕΥΡΩ ή που καθορίζεται σχέση ΕΥΡΩ προς ξένο νόμισμα, β) δεν προκύπτει με σαφήνεια η προσφερόμενη τιμή, με την επιφύλαξη της παρ. 4 του άρθρου 102 του ν. 4412/2016 και γ) η τιμή υπερβαίνει τον προϋπολογισμό της σύμβασης.

Στην οικονομική προσφορά θα πρέπει να επιλέγεται με σαφήνεια ένας από τους τρόπους πληρωμής που περιγράφονται στην παρ. (5.1) της παρούσας διακήρυξης.

#### **2.4.5 Χρόνος ισχύος των προσφορών**

Οι υποβαλλόμενες προσφορές ισχύουν και δεσμεύουν τους οικονομικούς φορείς για διάστημα **180 ημερών** από την επόμενη της διενέργειας του διαγωνισμού.

Προσφορά η οποία ορίζει χρόνο ισχύος μικρότερο από τον ανωτέρω προβλεπόμενο απορρίπτεται.

Η ισχύς της προσφοράς μπορεί να παρατείνεται εγγράφως, εφόσον τούτο ζητηθεί από την αναθέτουσα αρχή, πριν από τη λήξη της, με αντίστοιχη παράταση της εγγυητικής επιστολής συμμετοχής σύμφωνα με τα οριζόμενα στο άρθρο 72 παρ. 1 α του ν. 4412/2016 και την παράγραφο 2.2.2. της παρούσας, κατ' ανώτατο όριο για χρονικό διάστημα ίσο με την προβλεπόμενη ως άνω αρχική διάρκεια.

Μετά τη λήξη και του παραπάνω ανώτατου ορίου χρόνου παράτασης ισχύος της προσφοράς, τα αποτελέσματα της διαδικασίας ανάθεσης ματαιώνονται, εκτός αν η αναθέτουσα αρχή κρίνει, κατά περίπτωση, αιτιολογημένα, ότι η συνέχιση της διαδικασίας εξυπηρετεί το δημόσιο συμφέρον, οπότε οι οικονομικοί φορείς που συμμετέχουν στη διαδικασία μπορούν να επιλέξουν είτε να παρατείνουν την προσφορά και την εγγύηση συμμετοχής τους, εφόσον τους ζητηθεί πριν την πάροδο του ανωτέρω ανώτατου ορίου παράτασης της προσφοράς τους είτε όχι. Στην τελευταία περίπτωση, η διαδικασία συνεχίζεται με όσους παρέτειναν τις προσφορές τους και αποκλείονται οι λοιποί οικονομικοί φορείς.

Σε περίπτωση που λήξει ο χρόνος ισχύος των προσφορών και δεν ζητηθεί παράταση της προσφοράς, η αναθέτουσα αρχή δύναται με αιτιολογημένη απόφασή της, εφόσον η εκτέλεση της σύμβασης εξυπηρετεί το δημόσιο συμφέρον, να ζητήσει εκ των υστέρων από τους οικονομικούς φορείς που συμμετέχουν στη διαδικασία είτε να παρατείνουν την προσφορά τους είτε όχι.

#### **2.4.6 Λόγοι απόρριψης προσφορών**

Η αναθέτουσα αρχή με βάση τα αποτελέσματα του ελέγχου και της αξιολόγησης των προσφορών, απορρίπτει, σε κάθε περίπτωση, προσφορά:

α) η οποία δεν υποβάλλεται εμπρόθεσμα, με τον τρόπο και με το περιεχόμενο που ορίζεται πιο πάνω και συγκεκριμένα στις παραγράφους 2.4.1 (Γενικοί όροι υποβολής προσφορών), 2.4.2. (Χρόνος και τρόπος υποβολής προσφορών), 2.4.3. (Περιεχόμενο φακέλων δικαιολογητικών συμμετοχής, τεχνικής προσφοράς), 2.4.4. (Περιεχόμενο φακέλου οικονομικής προσφοράς, τρόπος σύνταξης και υποβολής οικονομικών προσφορών), 2.4.5. (Χρόνος ισχύος προσφορών), 3.1. (Αποσφράγιση και αξιολόγηση προσφορών), 3.2 (Πρόσκληση υποβολής δικαιολογητικών κατακύρωσης) της παρούσας,

β) η οποία περιέχει ατέλειες, ελλείψεις, ασάφειες ή σφάλματα, εφόσον αυτά δεν επιδέχονται συμπλήρωση ή διόρθωση ή εφόσον επιδέχονται συμπλήρωση ή διόρθωση, δεν έχουν αποκατασταθεί κατά την αποσαφήνιση και την συμπλήρωσή της σύμφωνα με την παράγραφο 3.1.1. της παρούσης διακήρυξης,

γ) για την οποία ο προσφέρων δεν έχει παράσχει τις απαιτούμενες εξηγήσεις, εντός της προκαθορισμένης προθεσμίας ή η εξήγηση δεν είναι αποδεκτή από την αναθέτουσα αρχή σύμφωνα με την παράγραφο 3.1.1. της παρούσας και το άρθρο 102 του ν. 4412/2016,

δ) η οποία είναι εναλλακτική προσφορά, ή δεν πληροί τις ελάχιστες απαιτήσεις που ορίζονται στο Παράρτημα Ι Τεχνικές προδιαγραφές.

ε) η οποία υποβάλλεται από έναν προσφέροντα που έχει υποβάλλει δύο ή περισσότερες προσφορές (περ. γ' της παρ. 4 του άρθρου 73 του ν. 4412/2016) και στην περίπτωση ενώσεων οικονομικών φορέων με κοινά μέλη, καθώς και στην περίπτωση οικονομικών φορέων που συμμετέχουν είτε αυτοτελώς είτε ως μέλη ενώσεων.

ζ) η οποία είναι υπό αίρεση,

η) η οποία θέτει όρο αναπροσαρμογής,

θ) η οποία παρουσιάζει ελλείψεις ως προς τα δικαιολογητικά που ζητούνται από τα έγγραφα της παρούσης διακήρυξης και αποκλίσεις ως προς τους όρους και τις τεχνικές προδιαγραφές της σύμβασης.

### 3. ΔΙΕΝΕΡΓΕΙΑ ΔΙΑΔΙΚΑΣΙΑΣ - ΑΞΙΟΛΟΓΗΣΗ ΠΡΟΣΦΟΡΩΝ

#### 3.1 Αποσφράγιση και αξιολόγηση προσφορών

##### 3.1.1 Ηλεκτρονική αποσφράγιση προσφορών

Το πιστοποιημένο στο ΕΣΗΔΗΣ, για την αποσφράγιση των προσφορών αρμόδιο όργανο της Αναθέτουσας Αρχής (Επιτροπή Διαγωνισμού), προβαίνει στην έναρξη της διαδικασίας ηλεκτρονικής αποσφράγισης των φακέλων των προσφορών, κατά το άρθρο 100 του ν. 4412/2016, ακολουθώντας τα εξής στάδια:

- Ηλεκτρονική Αποσφράγιση του (υπό)φακέλου «Δικαιολογητικά Συμμετοχής-Τεχνική Προσφορά» **στις 8/ 7 /2020** ημέρα Τετάρτη και ώρα **10.00 π.μ**
- Ηλεκτρονική Αποσφράγιση του (υπό)φακέλου «Οικονομική Προσφορά», κατά την ημερομηνία και ώρα που θα ορίσει η αναθέτουσα αρχή
- Ηλεκτρονική Αποσφράγιση του (υπό)φακέλου «Δικαιολογητικά κατακύρωσης», κατά την ημερομηνία και ώρα που θα ορίσει η αναθέτουσα αρχή

Κατά την προαναφερόμενες ημερομηνίες και ώρες ηλεκτρονικής αποσφράγισης, ορίζεται και η αποσφράγιση των έντυπων φακέλων «Δικαιολογητικά Συμμετοχής - Τεχνική Προσφορά», «Δικαιολογητικά κατακύρωσης».

Με την αποσφράγιση των ως άνω φακέλων, ανά στάδιο, κάθε προσφέρων που συνεχίζει σε επόμενο στάδιο αποκτά πρόσβαση στις λοιπές προσφορές και τα υποβληθέντα δικαιολογητικά τους, με την επιφύλαξη των πτυχών εκείνων της κάθε προσφοράς που έχουν χαρακτηριστεί ως εμπιστευτικές.

Η αναθέτουσα αρχή μπορεί να καλέσει τους οικονομικούς φορείς να συμπληρώσουν ή να διευκρινίσουν τα έγγραφα ή δικαιολογητικά που έχουν υποβληθεί, ή να διευκρινίσουν το περιεχόμενο της τεχνικής ή οικονομικής προσφοράς τους, σύμφωνα με το άρθρο 102 του ν. 4412/2016.

##### 3.1.2 Αξιολόγηση προσφορών

Μετά την κατά περίπτωση ηλεκτρονική αποσφράγιση των προσφορών η Αναθέτουσα Αρχή προβαίνει στην αξιολόγηση αυτών μέσω των αρμόδιων πιστοποιημένων στο Σύστημα οργάνων της, εφαρμοζόμενων κατά τα λοιπά των κειμένων διατάξεων.

Ειδικότερα :

α) το αρμόδιο γνωμοδοτικό όργανο καταχωρεί όσους υπέβαλαν προσφορές, καθώς και τα υποβληθέντα αυτών δικαιολογητικά και τα αποτελέσματα του ελέγχου αυτών σε πρακτικό, το οποίο υπογράφεται από τα μέλη του οργάνου<sup>31</sup>.

β) Στη συνέχεια το αρμόδιο γνωμοδοτικό όργανο προβαίνει στην αξιολόγηση μόνο των τεχνικών προσφορών των προσφερόντων, των οποίων τα δικαιολογητικά συμμετοχής έκρινε πλήρη. Η αξιολόγηση γίνεται σύμφωνα με τους όρους της παρούσας και συντάσσεται πρακτικό για την απόρριψη όσων τεχνικών προσφορών δεν πληρούν τους όρους και τις απαιτήσεις των τεχνικών προδιαγραφών και την αποδοχή όσων τεχνικών προσφορών αντίστοιχα πληρούν τα ανωτέρω.

Για την αξιολόγηση των δικαιολογητικών συμμετοχής και των τεχνικών προσφορών μπορεί να συντάσσεται ενιαίο πρακτικό, το οποίο κοινοποιείται από το ως άνω όργανο, μέσω της λειτουργικότητας της «Επικοινωνίας», μόνο στην αναθέτουσα αρχή, προκειμένου η τελευταία να ορίσει την ημερομηνία και ώρα αποσφράγισης του (υπο)φακέλου των οικονομικών προσφορών

<sup>31</sup> Πρβλ και το άρθρο 72 παρ. 5 του ν. 4412/2016 "Η αναθέτουσα αρχή επικοινωνεί με τους φορείς που φέρονται να έχουν εκδώσει τις εγγυητικές επιστολές προκειμένου να διαπιστώσει την εγκυρότητά τους"

γ) Μετά την ολοκλήρωση της αξιολόγησης, σύμφωνα με τα ανωτέρω, αποσφραγίζονται, κατά την ημερομηνία και ώρα που ορίζεται στην ειδική πρόσκληση οι φάκελοι όλων των υποβληθεισών οικονομικών προσφορών.

δ) Το αρμόδιο γνωμοδοτικό όργανο προβαίνει στην αξιολόγηση των οικονομικών προσφορών των προσφερόντων, των οποίων τις τεχνικές προσφορές και τα δικαιολογητικά συμμετοχής έκρινε πλήρη και σύμφωνα με τους όρους και τις απαιτήσεις της παρούσας και συντάσσει πρακτικό στο οποίο εισηγείται αιτιολογημένα την αποδοχή ή απόρριψή τους, την κατάταξη των προσφορών και την ανάδειξη του προσωρινού αναδόχου. Το εν λόγω πρακτικό κοινοποιείται από το ως άνω όργανο, μέσω της λειτουργικότητας της «Επικοινωνίας», στην αναθέτουσα αρχή<sup>32</sup> προς έγκριση.

Εάν οι προσφορές φαίνονται ασυνήθιστα χαμηλές σε σχέση με το αντικείμενο της σύμβασης, η αναθέτουσα αρχή απαιτεί από τους οικονομικούς φορείς να εξηγήσουν την τιμή ή το κόστος που προτείνουν στην προσφορά τους, εντός αποκλειστικής προθεσμίας, κατά ανώτατο όριο δέκα (10) ημερών από την κοινοποίηση της σχετικής πρόσκλησης. Στην περίπτωση αυτή εφαρμόζονται τα άρθρα 88 και 89 ν. 4412/2016.

Στην περίπτωση ισότιμων προσφορών η αναθέτουσα αρχή επιλέγει τον ανάδοχο με κλήρωση μεταξύ των οικονομικών φορέων που υπέβαλαν ισότιμες προσφορές. Η κλήρωση γίνεται ενώπιον της Επιτροπής του Διαγωνισμού και παρουσία των οικονομικών φορέων που υπέβαλαν τις ισότιμες προσφορές.

**Στη συνέχεια εκδίδεται από την αναθέτουσα αρχή μια απόφαση, με την οποία επικυρώνονται τα αποτελέσματα όλων των ανωτέρω σταδίων<sup>33</sup> («Δικαιολογητικά Συμμετοχής», «Τεχνική Προσφορά» και «Οικονομική Προσφορά»), η οποία κοινοποιείται με επιμέλεια αυτής στους προσφέροντες μέσω της λειτουργικότητας της «Επικοινωνίας» του συστήματος ΕΣΗΔΗΣ, μαζί με αντίγραφο των αντιστοιχών πρακτικών της διαδικασίας ελέγχου και αξιολόγησης των προσφορών των ως άνω σταδίων<sup>34</sup>.**

Κατά των ανωτέρω αποφάσεων χωρεί Προδικαστική προσφυγή σύμφωνα με την παράγραφο 3.4. της παρούσας.

### **3.2 Πρόσκληση υποβολής δικαιολογητικών προσωρινού αναδόχου - Δικαιολογητικά προσωρινού αναδόχου**

Μετά την αξιολόγηση των προσφορών, η αναθέτουσα αρχή αποστέλλει σχετική ηλεκτρονική πρόσκληση μέσω του συστήματος στον προσφέροντα, στον οποίο πρόκειται να γίνει η κατακύρωση («προσωρινό ανάδοχο»), και τον καλεί να υποβάλει εντός προθεσμίας, **δέκα (10) ημερών από την κοινοποίηση της σχετικής ειδοποίησης σε αυτόν, τα πρωτότυπα ή αντίγραφα που εκδίδονται, σύμφωνα με τις διατάξεις του άρθρου 1 του ν. 4250/2014 (Α' 74) όλων των δικαιολογητικών που περιγράφονται στην παράγραφο 2.2.9.2. της παρούσας διακήρυξης, ως αποδεικτικά στοιχεία για τη μη συνδρομή των λόγων αποκλεισμού της παραγράφου 2.2.3 της διακήρυξης, καθώς και για την πλήρωση των κριτηρίων ποιοτικής επιλογής των παραγράφων 2.2.4 -2.2.8 αυτής.**

Τα εν λόγω δικαιολογητικά, υποβάλλονται από τον προσφέροντα («προσωρινό ανάδοχο»), ηλεκτρονικά μέσω του συστήματος, σε μορφή αρχείων pdf και προσκομίζονται κατά περίπτωση από αυτόν εντός τριών (3) εργάσιμων ημερών από την ημερομηνία υποβολής τους, κατά τις διατάξεις του ν. 4250/2014 (Α' 94). Ειδικά τα αποδεικτικά τα οποία αποτελούν ιδιωτικά έγγραφα, μπορεί να γίνονται αποδεκτά και σε απλή φωτοτυπία, εφόσον συνυποβάλλεται υπεύθυνη δήλωση στην οποία βεβαιώνεται η ακρίβειά τους και η οποία πρέπει να έχει συνταχθεί μετά την κοινοποίηση της

<sup>32</sup> μέσω του πιστοποιημένου χρήστη της αναθέτουσας αρχής στο σύστημα ΕΣΗΔΗΣ

<sup>33</sup> ήτοι για όλες τις συμβάσεις εκτιμώμενης αξίας άνω των 60.000, 00 ευρώ, στις οποίες αφορά το παρόν υπόδειγμα. Πρβλ. εδάφιο γ της παρ. 4 του άρθρου 100, όπως τροποποιήθηκε με το άρθρο 107 περ. 18 του ν. 4497/2017.

<sup>34</sup> Πρβλ. εδάφιο α της παρ. 4 του άρθρου 100, όπως τροποποιήθηκε με την παρ. 4 του άρθρου 33 του ν.4608/2019



πρόσκλησης για την υποβολή των δικαιολογητικών<sup>35</sup>. Όταν υπογράφονται από τον ίδιο φέρουν ηλεκτρονική υπογραφή.

Με την παραλαβή των ως άνω δικαιολογητικών, το σύστημα εκδίδει επιβεβαίωση της παραλαβής τους και αποστέλλει ενημερωτικό ηλεκτρονικό μήνυμα σ' αυτόν στον οποίο πρόκειται να γίνει η κατακύρωση.

Αν δεν προσκομισθούν τα παραπάνω δικαιολογητικά ή υπάρχουν ελλείψεις σε αυτά που υποβλήθηκαν και ο προσωρινός ανάδοχος υποβάλλει εντός της προθεσμίας της παραγράφου 1 αίτημα προς το αρμόδιο όργανο αξιολόγησης για την παράταση της προθεσμίας υποβολής, το οποίο συνοδεύεται με αποδεικτικά έγγραφα από τα οποία να αποδεικνύεται ότι έχει αιτηθεί τη χορήγηση των δικαιολογητικών, η αναθέτουσα αρχή παρατείνει την προθεσμία υποβολής των δικαιολογητικών για όσο χρόνο απαιτηθεί για τη χορήγηση των δικαιολογητικών από τις αρμόδιες αρχές.

Το παρόν εφαρμόζεται αναλόγως και στις περιπτώσεις που η αναθέτουσα αρχή ζητήσει την προσκόμιση των δικαιολογητικών κατά τη διαδικασία αξιολόγησης των προσφορών ή αιτήσεων συμμετοχής και πριν το στάδιο κατακύρωσης, κατ' εφαρμογή της διάταξης του άρθρου 79 παράγραφος 5 εδάφιο α', τηρουμένων των αρχών της ίσης μεταχείρισης και της διαφάνειας

Όσοι δεν έχουν αποκλειστεί οριστικά λαμβάνουν γνώση των παραπάνω δικαιολογητικών που κατατέθηκαν.

Ο προσωρινός ανάδοχος κηρύσσεται έκπτωτος, καταπίπτει υπέρ της αναθέτουσας αρχής η εγγύηση συμμετοχής του και η κατακύρωση γίνεται στον προσφέροντα που υπέβαλε την αμέσως επόμενη πλέον συμφέρουσα από οικονομική άποψη προσφορά, τηρουμένης της ανωτέρω διαδικασίας, εάν:

- i) κατά τον έλεγχο των παραπάνω δικαιολογητικών διαπιστωθεί ότι τα στοιχεία που δηλώθηκαν με το ΕΕΕΣ, είναι ψευδή ή ανακριβή, ή
- ii) δεν υποβληθούν στο προκαθορισμένο χρονικό διάστημα τα απαιτούμενα πρωτότυπα ή αντίγραφα των παραπάνω δικαιολογητικών ή
- iii) από τα δικαιολογητικά που προσκομίστηκαν νομίμως και εμπροθέσμως, δεν αποδεικνύονται οι όροι και οι προϋποθέσεις συμμετοχής σύμφωνα με τα άρθρα 2.2.3 (λόγοι αποκλεισμού) και 2.2.4 έως 2.2.8 (κριτήρια ποιοτικής επιλογής) της παρούσας,

Σε περίπτωση έγκαιρης και προσήκουσας ενημέρωσης της αναθέτουσας αρχής για μεταβολές στις προϋποθέσεις τις οποίες ο προσωρινός ανάδοχος είχε δηλώσει με το ΕΕΕΣ, ότι πληροί, οι οποίες επήλθαν ή για τις οποίες έλαβε γνώση μετά την δήλωση και μέχρι την ημέρα της έγγραφης ειδοποίησης για την προσκόμιση των δικαιολογητικών κατακύρωσης (οψιγενείς μεταβολές), δεν καταπίπτει υπέρ της αναθέτουσας αρχής η εγγύηση συμμετοχής του.

Αν κανένας από τους προσφέροντες δεν υποβάλλει αληθή ή ακριβή δήλωση ή δεν προσκομίσει ένα ή περισσότερα από τα απαιτούμενα δικαιολογητικά ή δεν αποδείξει ότι πληροί τα κριτήρια ποιοτικής επιλογής σύμφωνα με τις παραγράφους 2.2.4 - 2.2.8 της παρούσας διακήρυξης, η διαδικασία ματαιώνεται.

Η διαδικασία ελέγχου των παραπάνω δικαιολογητικών ολοκληρώνεται με τη σύνταξη πρακτικού από την Επιτροπή του Διαγωνισμού στο οποίο αναγράφεται η τυχόν συμπλήρωση δικαιολογητικών και τη διαβίβαση του φακέλου στο αποφαινόμενο όργανο της αναθέτουσας αρχής για τη λήψη απόφασης είτε για την κατακύρωση της σύμβασης είτε για τη ματαίωση της διαδικασίας είτε για την κήρυξη του προσωρινού αναδόχου ως εκπτώτου.

Επισημαίνεται ότι, η αρμόδια επιτροπή του διαγωνισμού, με αιτιολογημένη εισήγησή της, μπορεί να προτείνει την κατακύρωση της σύμβασης για ολόκληρη ή μεγαλύτερη ή μικρότερη ποσότητα κατά ποσοστό στα εκατό και ως εξής: ποσοστό 15%<sup>36</sup> στην περίπτωση της μεγαλύτερης ποσότητας και ποσοστό 50%<sup>37</sup> στην περίπτωση μικρότερης ποσότητας. Για κατακύρωση μέρους της ποσότητας κάτω του καθοριζόμενου ως ανωτέρω ποσοστού, απαιτείται προηγούμενη αποδοχή από τον προσωρινό ανάδοχο.

Τα αποτελέσματα του ελέγχου των παραπάνω δικαιολογητικών και της εισήγησης της Επιτροπής επικυρώνονται με την απόφαση κατακύρωσης.

### 3.3 Κατακύρωση - σύναψη σύμβασης

Η αναθέτουσα αρχή κοινοποιεί την απόφαση κατακύρωσης, μαζί με αντίγραφο όλων των πρακτικών της διαδικασίας ελέγχου και αξιολόγησης των προσφορών, σε κάθε προσφέροντα που δεν έχουν αποκλειστεί οριστικά, σύμφωνα με το άρθρο 100 του ν. 4412/2016, εκτός από τον προσωρινό ανάδοχο, ηλεκτρονικά μέσω του συστήματος.

Η απόφαση κατακύρωσης δεν παράγει τα έννομα αποτελέσματά της, εφόσον η αναθέτουσα αρχή δεν την κοινοποίησε σε όλους τους προσφέροντες που δεν έχουν αποκλειστεί οριστικά. Τα έννομα αποτελέσματα της απόφασης κατακύρωσης και ιδίως, η σύναψη της σύμβασης επέρχονται εφόσον και όταν συντρέξουν σωρευτικά τα εξής:

α) παρέλθει άπρακτη η προθεσμία άσκησης προδικαστικής προσφυγής ή σε περίπτωση άσκησης, παρέλθει άπρακτη η προθεσμία άσκησης αίτησης αναστολής κατά της απόφασης της Α.Ε.Π.Π. και σε περίπτωση άσκησης αίτησης αναστολής κατά της απόφασης της Α.Ε.Π.Π., εκδοθεί απόφαση επί της αίτησης, με την επιφύλαξη της χορήγησης προσωρινής διαταγής, σύμφωνα με τα οριζόμενα στο τελευταίο εδάφιο της παραγράφου 4 του άρθρου 372 του ν.4412/2016

β) ολοκληρωθεί επιτυχώς ο προσυμβατικός έλεγχος από το Ελεγκτικό Συνέδριο, σύμφωνα με τα άρθρα 35 και 36 του ν. 4129/2013, εφόσον απαιτείται και

γ) κοινοποιηθεί η απόφαση κατακύρωσης στον προσωρινό ανάδοχο, εφόσον ο τελευταίος υποβάλλει, έπειτα από σχετική πρόσκληση, υπεύθυνη δήλωση, που υπογράφεται κατά τα οριζόμενα στο άρθρο 79Α, στην οποία θα δηλώνεται ότι, δεν έχουν επέλθει στο πρόσωπό του οψιγενείς μεταβολές κατά την έννοια του άρθρου 104 και μόνον στην περίπτωση του προσυμβατικού ελέγχου ή της άσκησης προδικαστικής προσφυγής κατά της απόφασης κατακύρωσης. Η υπεύθυνη δήλωση ελέγχεται από το αρμόδιο γνωμοδοτικό όργανο, το οποίο συντάσσει πρακτικό που συνοδεύει τη σύμβαση.

Η αναθέτουσα αρχή προσκαλεί τον ανάδοχο να προσέλθει για υπογραφή του συμφωνητικού, θέτοντάς του προθεσμία που δε μπορεί να υπερβαίνει τις είκοσι (20) ημέρες<sup>38</sup> από την κοινοποίηση της σχετικής ειδικής πρόσκλησης. Το συμφωνητικό έχει αποδεικτικό χαρακτήρα.

Στην περίπτωση που ο ανάδοχος δεν προσέλθει να υπογράψει το ως άνω συμφωνητικό μέσα στην τεθείσα προθεσμία, κηρύσσεται έκπτωτος, καταπίπτει υπέρ της αναθέτουσας αρχής η εγγυητική επιστολή συμμετοχής του και η κατακύρωση, με την ίδια διαδικασία, γίνεται στον προσφέροντα που υπέβαλε την αμέσως επόμενη πλέον συμφέρουσα από οικονομική άποψη προσφορά.

<sup>36</sup> Το ποσοστό αυτό δεν μπορεί να υπερβαίνει το 30% για διαγωνισμούς προϋπολογισθείσας αξίας μέχρι 100.000 ευρώ περιλαμβανομένου Φ.Π.Α. και το 15% για διαγωνισμούς προϋπολογισθείσας αξίας από 100.001 ευρώ και άνω περιλαμβανομένου Φ.Π.Α. (παραγρ. 1, άρθρο 105, Ν. 4412/2016)

<sup>37</sup> Το ποσοστό αυτό δεν μπορεί να υπερβαίνει το 50% (παραγρ. 1, άρθρο 105, Ν. 4412/2016)

<sup>38</sup> Πρβλ. άρθρο 105 παρ. 4 ν. 4412/2016, όπως τροποποιήθηκε με το άρθρο 107 περ. 27 του ν. 4497/2017.

### 3.4 Προδικαστικές Προσφυγές- Προσωρινή Δικαστική Προστασία

Κάθε ενδιαφερόμενος, ο οποίος έχει ή είχε συμφέρον να του ανατεθεί η συγκεκριμένη σύμβαση και έχει ή είχε υποστεί ή ενδέχεται να υποστεί ζημία από εκτελεστή πράξη ή παράλειψη της αναθέτουσας αρχής κατά παράβαση της νομοθεσίας της Ευρωπαϊκής Ένωσης ή της εσωτερικής νομοθεσίας, δικαιούται να ασκήσει προδικαστική προσφυγή ενώπιον της ΑΕΠΠ κατά της σχετικής πράξης ή παράλειψης της αναθέτουσας αρχής, προσδιορίζοντας ειδικώς τις νομικές και πραγματικές αιτιάσεις που δικαιολογούν το αίτημά του. Σε περίπτωση προσφυγής κατά πράξης της αναθέτουσας αρχής<sup>39</sup> η προθεσμία για την άσκηση της προδικαστικής προσφυγής είναι:

(α) δέκα (10) ημέρες από την κοινοποίηση της προσβαλλόμενης πράξης στον ενδιαφερόμενο οικονομικό φορέα αν η πράξη κοινοποιήθηκε με ηλεκτρονικά μέσα ή τηλεομοιοτυπία ή

(β) δεκαπέντε (15) ημέρες από την κοινοποίηση της προσβαλλόμενης πράξης σε αυτόν αν χρησιμοποιήθηκαν άλλα μέσα επικοινωνίας, άλλως

γ) δέκα (10) ημέρες από την πλήρη, πραγματική ή τεκμαιρόμενη, γνώση της πράξης που βλάπτει τα συμφέροντα του ενδιαφερόμενου οικονομικού φορέα.

Σε περίπτωση παράλειψης, η προθεσμία για την άσκηση της προδικαστικής προσφυγής είναι δεκαπέντε (15) ημέρες από την επομένη της συντέλεσης της προσβαλλόμενης παράλειψης<sup>40</sup>.

Η προσφυγή υποβάλλεται υποχρεωτικά με τη χρήση τυποποιημένου εντύπου, όπως αυτό παρατίθεται στο Παράρτημα Ι του Κανονισμού εξέτασης Προδικαστικών Προσφυγών ενώπιον της Αρχής Εξέτασης Προδικαστικών Προσφυγών (ΠΔ 39/2017, 64 Α).

Η προδικαστική προσφυγή κατατίθεται ηλεκτρονικά<sup>41</sup> μέσω της λειτουργικότητας «Επικοινωνία» του ΕΣΗΔΗΣ στον ηλεκτρονικό τόπο του διαγωνισμού, επιλέγοντας κατά περίπτωση την ένδειξη «Προδικαστική Προσφυγή» και επισυνάπτοντας το σχετικό έγγραφο σε μορφή ηλεκτρονικού αρχείου Portable Document Format (PDF), το οποίο φέρει εγκεκριμένη προηγμένη ηλεκτρονική υπογραφή ή προηγμένη ηλεκτρονική υπογραφή με χρήση εγκεκριμένων πιστοποιητικών<sup>42</sup>

Για το παραδεκτό της άσκησης της προδικαστικής προσφυγής κατατίθεται παράβολο από τον προσφεύγοντα υπέρ του Δημοσίου, κατά τα ειδικά οριζόμενα στο άρθρο 363 του ν. 4412/2016 στο άρθρο 19 παρ. 1.1 και στο άρθρο 7 της με αριθ. 56902/215 Υ.Α..

Το παράβολο επιστρέφεται στον προσφεύγοντα, σε περίπτωση ολικής ή μερικής αποδοχής της προσφυγής του ή σε περίπτωση που, πριν την έκδοση της απόφασης της ΑΕΠΠ επί της προσφυγής, η αναθέτουσα αρχή ανακαλεί την προσβαλλόμενη πράξη ή προβαίνει στην οφειλόμενη ενέργεια.

Η προθεσμία για την άσκηση της προδικαστικής προσφυγής και η άσκησή της κωλύουν τη σύναψη της σύμβασης επί ποινή ακυρότητας, η οποία διαπιστώνεται με απόφαση της ΑΕΠΠ μετά από άσκηση προσφυγής, σύμφωνα με το άρθρο 368 του ν. 4412/2016. Κατ' εξαίρεση, δεν κωλύεται η σύναψη της σύμβασης εάν υποβλήθηκε μόνο μία (1) προσφορά και δεν υπάρχουν ενδιαφερόμενοι υποψήφιοι.

Κατά τα λοιπά, η άσκηση της προδικαστικής προσφυγής δεν κωλύει την πρόοδο της διαγωνιστικής διαδικασίας, εκτός αν ζητηθούν προσωρινά μέτρα προστασίας κατά το άρθρο 366 του ν.4412/2016.

Οι αναθέτουσες αρχές μέσω της λειτουργίας της «Επικοινωνίας» του ΕΣΗΔΗΣ:

<sup>39</sup> Πρβλ. άρθρο 360 του ν. 4412/2016

<sup>40</sup> Πρβλ. άρθρο 361 του ν. 4412/2016

<sup>41</sup> Σύμφωνα με τα οριζόμενα στο άρθρο 362 ν.4412/2016 και το άρθρο 19 της ΥΑ αριθ. 56902/215 «Τεχνικές λεπτομέρειες και διαδικασίες λειτουργίας του Εθνικού Συστήματος Ηλεκτρονικών Δημοσίων Συμβάσεων (Ε.Σ.Η.ΔΗ.Σ.)».

<sup>42</sup> Σύμφωνα με την παρ.3 του άρθρου 8 της ΥΑ 56902/215 «Τεχνικές λεπτομέρειες και διαδικασίες λειτουργίας του Εθνικού Συστήματος Ηλεκτρονικών Δημοσίων Συμβάσεων (Ε.Σ.Η.ΔΗ.Σ.)».

- κοινοποιούν την προσφυγή σε κάθε ενδιαφερόμενο τρίτο σύμφωνα με τα προβλεπόμενα στην περ. α του πρώτου εδαφίου της παρ.1 του αρ. 365 του ν. 4412/2016 και την περ. α΄ της παρ. 1 του άρθρου 9 του π.δ. 39/2017.

- διαβιβάζουν στην Αρχή Εξέτασης Προδικαστικών Προσφυγών (ΑΕΠΠ) τα προβλεπόμενα στην περ. β του πρώτου εδαφίου της παρ. 1 του αρ. 365 του ν. 4412/2016 και την περ. α΄ της παρ. 1 του άρθρου 9 του π.δ. 39/2017.

Η ΑΕΠΠ αποφαινεται αιτιολογημένα επί της βασιμότητας των προβαλλόμενων πραγματικών και νομικών ισχυρισμών της προσφυγής και των ισχυρισμών της αναθέτουσας αρχής και, σε περίπτωση παρέμβασης, των ισχυρισμών του παρεμβαίνοντος και δέχεται (εν όλω ή εν μέρει) ή απορρίπτει την προσφυγή με απόφασή της, η οποία εκδίδεται μέσα σε αποκλειστική προθεσμία είκοσι (20) ημερών από την ημέρα εξέτασης της προσφυγής<sup>43</sup>.

Η Αρχή επιλαμβάνεται αποκλειστικά επί θεμάτων που τίγονται με την προσφυγή και δεν μπορεί να ελέγξει παρεμπιπτόντως όρους της διακήρυξης ή ζητήματα που αφορούν τη διενέργεια της διαδικασίας.

Σε περίπτωση συμπληρωματικής αιτιολογίας επί της προσβαλλόμενης πράξης, αυτή υποβάλλεται έως και δέκα (10) ημέρες πριν την συζήτηση της προσφυγής και κοινοποιείται αυθημερόν στον προσφεύγοντα μέσω της πλατφόρμας του ΕΣΗΔΗΣ ή αν αυτό δεν είναι εφικτό με οποιοδήποτε πρόσφορο μέσο. Υπομνήματα επί των απόψεων και της συμπληρωματικής αιτιολογίας της Αναθέτουσας Αρχής κατατίθενται μέσω της πλατφόρμας του ΕΣΗΔΗΣ έως πέντε (5) ημέρες πριν από τη συζήτηση της προσφυγής

Οι χρήστες - οικονομικοί φορείς ενημερώνονται για την αποδοχή ή την απόρριψη της προσφυγής από την ΑΕΠΠ.

Η άσκηση της ως άνω προδικαστικής προσφυγής αποτελεί προϋπόθεση για την άσκηση των ένδικων βοηθημάτων της αίτησης αναστολής και της αίτησης ακύρωσης του άρθρου 372 του ν. 4412/2016 κατά των εκτελεστών πράξεων ή παραλείψεων των αναθετουσών αρχών.

Όποιος έχει έννομο συμφέρον μπορεί να ζητήσει την αναστολή της εκτέλεσης της απόφασης της ΑΕΠΠ και την ακύρωσή της ενώπιον του αρμοδίου δικαστηρίου. Δικαίωμα άσκησης των ίδιων ενδίκων βοηθημάτων έχει και η αναθέτουσα αρχή, αν η ΑΕΠΠ κάνει δεκτή την προδικαστική προσφυγή. Με τα ένδικα βοηθήματα της αίτησης αναστολής και της αίτησης ακύρωσης λογίζονται ως συμπροσβαλλόμενες με την απόφαση της ΑΕΠΠ και όλες οι συναφείς προς την ανωτέρω απόφαση πράξεις ή παραλείψεις της αναθέτουσας αρχής, εφόσον έχουν εκδοθεί ή συντελεστεί αντιστοίχως έως τη συζήτηση της αίτησης αναστολής ή την πρώτη συζήτηση της αίτησης ακύρωσης.

Η άσκηση της αίτησης αναστολής δεν εξαρτάται από την προηγούμενη άσκηση της αίτησης ακύρωσης.

Η αίτηση αναστολής κατατίθεται στο αρμόδιο δικαστήριο μέσα σε προθεσμία δέκα (10) ημερών από την κοινοποίηση ή την πλήρη γνώση της απόφασης επί της προδικαστικής προσφυγής. Για την άσκηση της αιτήσεως αναστολής κατατίθεται παράβολο, κατά τα ειδικότερα οριζόμενα στο άρθρο 372 παρ. 4 του ν. 4412/2016.

Η άσκηση αίτησης αναστολής κωλύει τη σύναψη της σύμβασης, εκτός εάν με την προσωρινή διαταγή ο αρμόδιος δικαστής αποφανθεί διαφορετικά.

Τέλος, είναι δυνατή η άσκηση προδικαστικής προσφυγής στην ΑΕΠΠ, για την κήρυξη ακυρότητας της συναφθείσας σύμβασης, κατά τα ειδικότερα οριζόμενα στα άρθρα 368 έως και 371 του ν. 4412/2016.

<sup>43</sup> Η διαδικασία εξέτασης της προδικαστικής προσφυγής ορίζεται στο άρθρο 367 του ν. 4412/2016

### **3.5 Ματαίωση Διαδικασίας**

---

Η αναθέτουσα αρχή ματαιώνει ή δύναται να ματαιώσει εν όλω ή εν μέρει αιτιολογημένα τη διαδικασία ανάθεσης, για τους λόγους και υπό τους όρους του άρθρου 106 του ν. 4412/2016, μετά από γνώμη της αρμόδιας Επιτροπής του Διαγωνισμού. Επίσης, αν διαπιστωθούν σφάλματα ή παραλείψεις σε οποιοδήποτε στάδιο της διαδικασίας ανάθεσης, μπορεί, μετά από γνώμη του αρμόδιου οργάνου, να ακυρώσει μερικώς τη διαδικασία ή να αναμορφώσει ανάλογα το αποτέλεσμα της ή να αποφασίσει την επανάληψή της από το σημείο που εμφιλοχώρησε το σφάλμα ή η παράλειψη.

**Σε περίπτωση ματαίωσης του διαγωνισμού, οι συμμετέχοντες σ' αυτόν δεν έχουν απολύτως κανένα δικαίωμα αποζημίωσης.**

#### 4. ΟΡΟΙ ΕΚΤΕΛΕΣΗΣ ΤΗΣ ΣΥΜΒΑΣΗΣ

---

##### 4.1 Εγγυήσεις (καλής εκτέλεσης, καλής λειτουργίας)

---

###### A. Εγγύηση καλής εκτέλεσης

Για την υπογραφή της σύμβασης απαιτείται η παροχή εγγύησης καλής εκτέλεσης, σύμφωνα με το άρθρο 72 παρ. 1 β) του ν. 4412/2016, το ύψος της οποίας ανέρχεται σε ποσοστό 5% επί της αξίας της σύμβασης, εκτός ΦΠΑ, και κατατίθεται πριν ή κατά την υπογραφή της σύμβασης.

Η εγγύηση καλής εκτέλεσης, προκειμένου να γίνει αποδεκτή, πρέπει να περιλαμβάνει κατ' ελάχιστον τα αναφερόμενα στην παράγραφο 2.1.5. στοιχεία της παρούσας και **επιπλέον τον αριθμό και τον τίτλο της σχετικής σύμβασης.**

Το περιεχόμενό της είναι σύμφωνο με το υπόδειγμα που περιλαμβάνεται στο Παράρτημα IV της Διακήρυξης και τα οριζόμενα στο άρθρο 72 του ν. 4412/2016.

Η εγγύηση καλής εκτέλεσης της σύμβασης καλύπτει συνολικά και χωρίς διακρίσεις την εφαρμογή όλων των όρων της σύμβασης και κάθε απαίτηση της αναθέτουσας αρχής έναντι του αναδόχου, συμπεριλαμβανομένης τυχόν ισόποσης προς αυτόν προκαταβολής.

Σε περίπτωση τροποποίησης της σύμβασης κατά την παράγραφο 4.5, η οποία συνεπάγεται αύξηση της συμβατικής αξίας, ο ανάδοχος είναι υποχρεωμένος να καταθέσει πριν την τροποποίηση, συμπληρωματική εγγύηση το ύψος της οποίας ανέρχεται σε ποσοστό 5% επί του ποσού της αύξησης, εκτός ΦΠΑ.

Η εγγύηση καλής εκτέλεσης πρέπει να ισχύει τουλάχιστον 2 μήνες μετά τον χρόνο παράδοσης που ορίζεται στο έγγραφο της σύμβασης.

Η εγγύηση καλής εκτέλεσης καταπίπτει σε περίπτωση παράβασης των όρων της σύμβασης, όπως αυτή ειδικότερα ορίζει.

Η εγγύηση καλής εκτέλεσης επιστρέφεται στο σύνολό της ή στην περίπτωση που τα υλικά είναι διαιρετά και η παράδοση γίνεται τμηματικά, αποδεσμεύονται τμηματικά, κατά το ποσό που αναλογεί στην αξία του μέρους του τμήματος των υλικών που παραλήφθηκε οριστικά, μετά την οριστική, ποσοτική και ποιοτική παραλαβή του αντικειμένου της σύμβασης. Εάν στο πρωτόκολλο οριστικής, ποιοτικής και ποσοτικής παραλαβής αναφέρονται παρατηρήσεις ή υπάρχει εκπρόθεσμη παράδοση, η επιστροφή των ως άνω εγγυήσεων γίνεται μετά την αντιμετώπιση των παρατηρήσεων και του εκπροθέσμου.

Σε περίπτωση που οποιοσδήποτε από τους Αναδόχους, στον οποίο θα κατακυρωθεί το αποτέλεσμα του Διαγωνισμού αρνηθεί να υπογράψει εμπροθέσμως τη σύμβαση ή να καταθέσει προ της υπογραφής της σύμβασης Εγγυητική Επιστολή Καλής Εκτέλεσης ή να εκπληρώσει εμπρόθεσμα οποιαδήποτε άλλη υποχρέωσή του, που απορρέει από τη συμμετοχή του στο διαγωνισμό, κηρύσσεται έκπτωτος, οπότε η εγγύηση συμμετοχής καταπίπτει αυτοδικαίως υπέρ του Δημοσίου.

**B. Εγγύηση καλής λειτουργίας**, το ύψος της οποίας καθορίζεται σε ποσοστό 3% επί της αξίας της σύμβασης χωρίς να υπολογίζεται ο ΦΠΑ. και περιλαμβάνει όλα τα στοιχεία που περιέχει η εγγύηση καλής εκτέλεσης.

##### 4.2 Συμβατικό Πλαίσιο - Εφαρμοστέα Νομοθεσία

---

Κατά την εκτέλεση της σύμβασης εφαρμόζονται οι διατάξεις του ν. 4412/2016, οι όροι της παρούσας διακήρυξης και συμπληρωματικά ο Αστικός Κώδικας.

### 4.3 Όροι εκτέλεσης της σύμβασης

---

**4.3.1** Κατά την εκτέλεση της σύμβασης ο ανάδοχος τηρεί τις υποχρεώσεις στους τομείς του περιβαλλοντικού, κοινωνικοασφαλιστικού και εργατικού δικαίου, που έχουν θεσπιστεί με το δίκαιο της Ένωσης, το εθνικό δίκαιο, συλλογικές συμβάσεις ή διεθνείς διατάξεις περιβαλλοντικού, κοινωνικοασφαλιστικού και εργατικού δικαίου, οι οποίες απαριθμούνται στο Παράρτημα Χ του Προσαρτήματος Α του ν. 4412/2016.

Η τήρηση των εν λόγω υποχρεώσεων από τον ανάδοχο και τους υπεργολάβους του ελέγχεται και βεβαιώνεται από τα όργανα που επιβλέπουν την εκτέλεση της σύμβασης και τις αρμόδιες δημόσιες αρχές και υπηρεσίες που ενεργούν εντός των ορίων της ευθύνης και της αρμοδιότητάς τους.

**4.3.2** Στις συμβάσεις προμηθειών προϊόντων που εμπίπτουν στο πεδίο εφαρμογής του ν. 2939/2001, επιπλέον του όρου της παρ. 4.3.1 περιλαμβάνεται ο όρος ότι ο ανάδοχος υποχρεούται κατά την υπογραφή της σύμβασης και καθ' όλη τη διάρκεια εκτέλεσης να τηρεί τις υποχρεώσεις των παραγράφων 2 και 11 του άρθρου 4β ή και της παρ. 1 του άρθρου 12 ή και της παρ. 1 του άρθρου 16 του ν.2939/2001. Η τήρηση των υποχρεώσεων ελέγχεται από την αναθέτουσα αρχή μέσω του αρχείου δημοσιοποίησης εγγεγραμμένων παραγωγών στο Εθνικό Μητρώο Παραγωγών (ΕΜΠΑ) που τηρείται στην ηλεκτρονική σελίδα του Ε.Ο.ΑΝ. εντός της προθεσμίας της παραγράφου 4 του άρθρου 105 του ν. 4412/2016 και αποτελεί προϋπόθεση για την υπογραφή του συμφωνητικού, στο οποίο γίνεται υποχρεωτικά μνεία του αριθμού ΕΜΠΑ του υπόχρεου παραγωγού. Η μη τήρηση των υποχρεώσεων της παρούσας παραγράφου έχει τις συνέπειες της παραγράφου 5 του άρθρου 105 του ν. 4412/2016 .

### 4.4 Υπεργολαβία

---

**4.4.1.** Ο Ανάδοχος δεν απαλλάσσεται από τις συμβατικές του υποχρεώσεις και ευθύνες λόγω ανάθεσης της εκτέλεσης τμήματος/τμημάτων της σύμβασης σε υπεργολάβους. Η τήρηση των υποχρεώσεων της παρ. 2 του άρθρου 18 του ν. 4412/2016 από υπεργολάβους δεν αίρει την ευθύνη του κυρίου αναδόχου.

**4.4.2.** Κατά την υπογραφή της σύμβασης ο κύριος ανάδοχος υποχρεούται να αναφέρει στην αναθέτουσα αρχή το όνομα, τα στοιχεία επικοινωνίας και τους νόμιμους εκπροσώπους των υπεργολάβων του, οι οποίοι συμμετέχουν στην εκτέλεση αυτής, εφόσον είναι γνωστά τη συγκεκριμένη χρονική στιγμή. Επιπλέον, υποχρεούται να γνωστοποιεί στην αναθέτουσα αρχή κάθε αλλαγή των πληροφοριών αυτών, κατά τη διάρκεια της σύμβασης, καθώς και τις απαιτούμενες πληροφορίες σχετικά με κάθε νέο υπεργολάβο, τον οποίο ο κύριος ανάδοχος χρησιμοποιεί εν συνεχεία στην εν λόγω σύμβαση, προσκομίζοντας τα σχετικά συμφωνητικά/δηλώσεις συνεργασίας. Σε περίπτωση διακοπής της συνεργασίας του Αναδόχου με υπεργολάβο/ υπεργολάβους της σύμβασης, αυτός υποχρεούται σε άμεση γνωστοποίηση της διακοπής αυτής στην Αναθέτουσα Αρχή, οφείλει δε να διασφαλίσει την ομαλή εκτέλεση του τμήματος/ των τμημάτων της σύμβασης είτε από τον ίδιο, είτε από νέο υπεργολάβο τον οποίο θα γνωστοποιήσει στην αναθέτουσα αρχή κατά την ως άνω διαδικασία.

**4.4.3.** Η αναθέτουσα αρχή επαληθεύει τη συνδρομή των λόγων αποκλεισμού για τους υπεργολάβους, όπως αυτοί περιγράφονται στην παράγραφο 2.2.3 και με τα αποδεικτικά μέσα της παραγράφου 2.2.9.2 της παρούσας, εφόσον το(α) τμήμα(τα) της σύμβασης, το(α) οποίο(α) ο ανάδοχος προτίθεται να αναθέσει υπό μορφή υπεργολαβίας σε τρίτους, υπερβαίνουν σωρευτικά το ποσοστό του τριάντα τοις εκατό (30%) της συνολικής αξίας της σύμβασης. Επιπλέον, προκειμένου να μην αθετούνται οι υποχρεώσεις της παρ. 2 του άρθρου 18 του ν. 4412/2016, δύναται να επαληθεύσει τους ως άνω λόγους και για τμήμα ή τμήματα της σύμβασης που υπολείπονται του ως άνω ποσοστού.

Όταν από την ως άνω επαλήθευση προκύπτει ότι συντρέχουν λόγοι αποκλεισμού απαιτεί ή δύναται να απαιτήσει την αντικατάστασή του, κατά τα ειδικότερα αναφερόμενα στις παρ. 5 και 6 του άρθρου 131 του ν. 4412/2016.

#### **4.5 Τροποποίηση σύμβασης κατά τη διάρκειά της**

---

Η σύμβαση μπορεί να τροποποιείται κατά τη διάρκειά της, χωρίς να απαιτείται νέα διαδικασία σύναψης σύμβασης, μόνο σύμφωνα με τους όρους και τις προϋποθέσεις του άρθρου 132 του ν. 4412/2016 και κατόπιν γνωμοδότησης του αρμοδίου οργάνου

#### **4.6 Δικαίωμα μονομερούς λύσης της σύμβασης**

---

**4.6.1.** Η αναθέτουσα αρχή μπορεί, με τις προϋποθέσεις που ορίζουν οι κείμενες διατάξεις, να καταγγείλει τη σύμβαση κατά τη διάρκεια της εκτέλεσής της, εφόσον:

α) η σύμβαση έχει υποστεί ουσιώδη τροποποίηση, κατά την έννοια της παρ. 4 του άρθρου 132 του ν. 4412/2016, που θα απαιτούσε νέα διαδικασία σύναψης σύμβασης

β) ο ανάδοχος, κατά το χρόνο της ανάθεσης της σύμβασης, τελούσε σε μια από τις καταστάσεις που αναφέρονται στην παράγραφο 2.2.3.1 και, ως εκ τούτου, θα έπρεπε να έχει αποκλειστεί από τη διαδικασία σύναψης της σύμβασης,

γ) η σύμβαση δεν έπρεπε να ανατεθεί στον ανάδοχο λόγω σοβαρής παραβίασης των υποχρεώσεων που υπέχει από τις Συνθήκες και την Οδηγία 2014/24/ΕΕ, η οποία έχει αναγνωριστεί με απόφαση του Δικαστηρίου της Ένωσης στο πλαίσιο διαδικασίας δυνάμει του άρθρου 258 της ΣΛΕΕ.



## 5. ΕΙΔΙΚΟΙ ΟΡΟΙ ΕΚΤΕΛΕΣΗΣ ΤΗΣ ΣΥΜΒΑΣΗΣ

---

### 5.1 Τρόπος πληρωμής

---

**5.1.1.** Η πληρωμή της αξίας των υπό προμήθεια ειδών στον ανάδοχο θα γίνεται με την εξόφληση του 100% της συμβατικής αξίας μετά την οριστική παραλαβή του συνόλου των συμβατικών ειδών.

Η πληρωμή του συμβατικού τιμήματος θα γίνεται με την προσκόμιση των νομίμων παραστατικών και δικαιολογητικών που προβλέπονται από το άρθρο 200 παρ. 4 του ν. 4412/2016.

**5.1.2.** Τον Ανάδοχο βαρύνουν οι υπέρ τρίτων κρατήσεις, ως και κάθε άλλη επιβάρυνση, σύμφωνα με την κείμενη νομοθεσία, μη συμπεριλαμβανομένου Φ.Π.Α., για την παράδοση του υλικού στον τόπο και με τον τρόπο που προβλέπεται στα έγγραφα της σύμβασης. Ιδίως βαρύνεται με τις ακόλουθες κρατήσεις:

α) Κράτηση 0,07% η οποία υπολογίζεται επί της αξίας κάθε πληρωμής προ φόρων και κρατήσεων της αρχικής, καθώς και κάθε συμπληρωματικής σύμβασης Υπέρ της Ενιαίας Ανεξάρτητης Αρχής Δημοσίων Συμβάσεων επιβάλλεται (άρθρο 4 Ν.4013/2011 όπως ισχύει)

β) Κράτηση ύψους 0,02% υπέρ του Δημοσίου, η οποία υπολογίζεται επί της αξίας, εκτός ΦΠΑ, της αρχικής, καθώς και κάθε συμπληρωματικής σύμβασης. Το ποσό αυτό παρακρατείται σε κάθε πληρωμή από την αναθέτουσα αρχή στο όνομα και για λογαριασμό της Γενικής Διεύθυνσης Δημοσίων Συμβάσεων και Προμηθειών σύμφωνα με την παρ. 6 του άρθρου 36 του ν. 4412/2016<sup>44</sup>

γ) Κράτηση ύψους 0,06% υπέρ της ΑΕΠΠ, η οποία υπολογίζεται επί της αξίας, εκτός ΦΠΑ, της αρχικής, καθώς και κάθε συμπληρωματικής σύμβασης. Το ποσό αυτό παρακρατείται σε κάθε πληρωμή από την αναθέτουσα αρχή στο όνομα και για λογαριασμό της ΑΕΠΠ σύμφωνα με την παρ. 3 του άρθρου 350 του ν. 4412/2016

Οι υπέρ τρίτων κρατήσεις υπόκεινται στο εκάστοτε ισχύον αναλογικό τέλος χαρτοσήμου και στην επ' αυτού εισφορά υπέρ ΟΓΑ .

Με κάθε πληρωμή θα γίνεται η προβλεπόμενη από την κείμενη νομοθεσία παρακράτηση φόρου εισοδήματος επί του καθαρού ποσού.

Η δαπάνη των δημοσιεύσεων στον Ελληνικό Τύπο βαρύνει τον Ανάδοχο (σύμφωνα με τις διατάξεις του Ν.3548/2007, του ΠΔ.118/2007 άρθρ. 4 & του Ν.4412, άρθρ.379, παρ.10,12).

### 5.2 Κήρυξη οικονομικού φορέα εκπτώτου - Κυρώσεις

---

**5.2.1.** Ο ανάδοχος κηρύσσεται υποχρεωτικά έκπτωτος από τη σύμβαση και από κάθε δικαίωμα που απορρέει από αυτήν, με απόφαση της αναθέτουσας αρχής, ύστερα από γνωμοδότηση του αρμόδιου οργάνου, εφόσον δεν φορτώσει, παραδώσει ή αντικαταστήσει τα συμβατικά υλικά, σύμφωνα με όσα προβλέπονται στο άρθρο 206 του ν. 4412/2016 και την παράγραφο 6.1 της παρούσας.

Δεν κηρύσσεται έκπτωτος όταν:

α) το υλικό δεν φορτωθεί ή παραδοθεί ή αντικατασταθεί με ευθύνη του φορέα που εκτελεί τη σύμβαση.

β) συντρέχουν λόγοι ανωτέρας βίας

Στον οικονομικό φορέα που κηρύσσεται έκπτωτος από την σύμβαση, επιβάλλονται, με απόφαση του αποφαινόμενου οργάνου, ύστερα από γνωμοδότηση του αρμοδίου οργάνου, το οποίο υποχρεωτικά

<sup>44</sup> Ο χρόνος, τρόπος και η διαδικασία κράτησης των ως άνω χρηματικών ποσών, καθώς και κάθε άλλο αναγκαίο θέμα για την εφαρμογή της ως άνω κράτησης εξαρτάται από την έκδοση της κοινής απόφασης του Υπουργού Οικονομίας, Ανάπτυξης και Τουρισμού και Οικονομικών της παρ. 6 του άρθρου 36 του ν. 4412/2016

καλεί τον ανάδοχο προς παροχή εξηγήσεων, ολική κατάπτωση της εγγύησης καλής εκτέλεσης της σύμβασης, Επιπλέον μπορεί να επιβληθεί ο προβλεπόμενος από το άρθρο 74 του ν. 4412/2016 αποκλεισμός του αναδόχου από τη συμμετοχή του σε διαδικασίες δημοσίων συμβάσεων.

**5.2.2.** Αν το υλικό φορτωθεί - παραδοθεί ή αντικατασταθεί μετά τη λήξη του συμβατικού χρόνου και μέχρι λήξης του χρόνου της παράτασης που χορηγήθηκε, σύμφωνα με το άρθρο 206 του Ν.4412/16, επιβάλλεται πρόστιμο 5% επί της συμβατικής αξίας της ποσότητας που παραδόθηκε εκπρόθεσμα.

Το παραπάνω πρόστιμο υπολογίζεται επί της συμβατικής αξίας των εκπρόθεσμα παραδοθέντων υλικών, χωρίς ΦΠΑ. Εάν τα υλικά που παραδόθηκαν εκπρόθεσμα επηρεάζουν τη χρησιμοποίηση των υλικών που παραδόθηκαν εμπρόθεσμα, το πρόστιμο υπολογίζεται επί της συμβατικής αξίας της συνολικής ποσότητας αυτών.

Κατά τον υπολογισμό του χρονικού διαστήματος της καθυστέρησης για φόρτωση- παράδοση ή αντικατάσταση των υλικών, με απόφαση του αποφαινομένου οργάνου, ύστερα από γνωμοδότηση του αρμοδίου οργάνου, δεν λαμβάνεται υπόψη ο χρόνος που παρήλθε πέραν του εύλογου, κατά τα διάφορα στάδια των διαδικασιών, για το οποίο δεν ευθύνεται ο ανάδοχος και παρατείνεται, αντίστοιχα, ο χρόνος φόρτωσης - παράδοσης.

Η είσπραξη του προστίμου γίνεται με παρακράτηση από το ποσό πληρωμής του αναδόχου ή, σε περίπτωση ανεπάρκειας ή έλλειψης αυτού, με ισόποση κατάπτωση της εγγύησης καλής εκτέλεσης, εφόσον ο ανάδοχος δεν καταθέσει το απαιτούμενο ποσό.

Σε περίπτωση ένωσης οικονομικών φορέων, το πρόστιμο και οι τόκοι επιβάλλονται αναλόγως σε όλα τα μέλη της ένωσης.

### **5.3 Διοικητικές προσφυγές κατά τη διαδικασία εκτέλεσης των συμβάσεων**

Ο ανάδοχος μπορεί κατά των αποφάσεων που επιβάλλουν σε βάρος του κυρώσεις, δυνάμει των όρων των άρθρων 5.2 (Κήρυξη οικονομικού φορέα εκπτώτου - Κυρώσεις), 6.1. (Χρόνος παράδοσης υλικών), 6.3. (Απόρριψη συμβατικών υλικών – αντικατάσταση), καθώς και κατ' εφαρμογή των συμβατικών όρων να ασκήσει προσφυγή για λόγους νομιμότητας και ουσίας ενώπιον του φορέα που εκτελεί τη σύμβαση μέσα σε ανατρεπτική προθεσμία (30) ημερών από την ημερομηνία της κοινοποίησης ή της πλήρους γνώσης της σχετικής απόφασης.

Η εμπρόθεσμη άσκηση της προσφυγής αναστέλλει τις επιβαλλόμενες κυρώσεις. Επί της προσφυγής αποφασίζει το αρμοδίως αποφαινόμενο όργανο, ύστερα από γνωμοδότηση του προβλεπόμενου στις περιπτώσεις β' και δ' της παραγράφου 11 του άρθρου 221 οργάνου, εντός προθεσμίας τριάντα (30) ημερών από την άσκησή της, άλλως θεωρείται ως σιωπηρώς απορριφθείσα.

Κατά της απόφασης αυτής δεν χωρεί η άσκηση άλλης οποιασδήποτε φύσης διοικητικής προσφυγής. Αν κατά της απόφασης που επιβάλλει κυρώσεις δεν ασκηθεί εμπρόθεσμα η προσφυγή ή αν απορριφθεί αυτή από το αποφαινόμενο αρμοδίως όργανο, η απόφαση καθίσταται οριστική. Αν ασκηθεί εμπρόθεσμα προσφυγή, αναστέλλονται οι συνέπειες της απόφασης μέχρι αυτή να οριστικοποιηθεί.

### **5.4 Δικαστική επίλυση διαφορών**

Κάθε διαφορά μεταξύ των συμβαλλόμενων μερών που προκύπτει από τις συμβάσεις που συνάπτονται στο πλαίσιο της παρούσας διακήρυξης, επιλύεται με την άσκηση προσφυγής ή αγωγής στο Διοικητικό Εφετείο της Περιφέρειας, στην οποία εκτελείται εκάστη σύμβαση, κατά τα ειδικότερα οριζόμενα στις παρ. 1 έως και 6 του άρθρου 205Α του ν. 4412/2016<sup>45</sup>. Πριν από την άσκηση της προσφυγής στο Διοικητικό Εφετείο προηγείται υποχρεωτικά η τήρηση της προβλεπόμενης στο άρθρο 205 ενδικοφανούς διαδικασίας, διαφορετικά η προσφυγή απορρίπτεται ως απαράδεκτη.

<sup>45</sup> Πρβ. άρθρο 205Α του ν. 4412/2016, όπως προστέθηκε με το άρθρο 43 παρ. 24 περ. α' του ν. 4605/2019.

## 6. ΕΙΔΙΚΟΙ ΟΡΟΙ ΕΚΤΕΛΕΣΗΣ

### 6.1 Χρόνος παράδοσης υλικών

**6.1.1.** Ο ανάδοχος υποχρεούται να παραδώσει τα υλικά σε **90 ημερολογιακές ημέρες** από την ημερομηνία υπογραφής της σύμβασης. Ο συμβατικός χρόνος παράδοσης των υλικών μπορεί να παρατείνεται, πριν από τη λήξη του αρχικού συμβατικού χρόνου παράδοσης, υπό τις προϋποθέσεις του άρθρου 206 του ν. 4412/2016. Στην περίπτωση που το αίτημα υποβάλλεται από τον ανάδοχο και η παράταση χορηγείται χωρίς να συντρέχουν λόγοι ανωτέρας βίας ή άλλοι ιδιαιτέρως σοβαροί λόγοι που καθιστούν αντικειμενικώς αδύνατη την εμπρόθεσμη παράδοση των συμβατικών ειδών επιβάλλονται οι κυρώσεις του άρθρου 207 του ν. 4412/2016.

**6.1.2.** Εάν λήξει ο συμβατικός χρόνος παράδοσης, χωρίς να υποβληθεί εγκαίρως αίτημα παράτασης ή, εάν λήξει ο παραταθείς, κατά τα ανωτέρω, χρόνος, χωρίς να παραδοθεί το υλικό, ο ανάδοχος κηρύσσεται έκπτωτος.

**6.1.3.** Ο ανάδοχος υποχρεούται να ειδοποιεί την υπηρεσία που εκτελεί την προμήθεια και την επιτροπή παραλαβής, για την ημερομηνία που προτίθεται να παραδώσει το υλικό, τουλάχιστον πέντε (5) εργάσιμες ημέρες νωρίτερα.

### 6.2 Παράδοση, Εγκατάσταση και Παραλαβή υλικών - Χρόνος και τρόπος παραλαβής υλικών

**6.2.1.** Η παράδοση και εγκατάσταση των ειδών θα γίνει σύμφωνα με τους όρους, της προϋποθέσεις και τις τεχνικές προδιαγραφές της διακήρυξης του διαγωνισμού.

Η παράδοση και εγκατάσταση των υλικών θα γίνεται με έξοδα και ευθύνη του προμηθευτή στο χώρο που θα του υποδειχθεί.

Τα είδη τα οποία δεν απαιτούν εγκατάσταση θα πρέπει να παραδίδονται συσκευασμένα, ο δε προμηθευτής θα ευθύνεται για την καλή ποιότητα και καταλληλότητα της συσκευασίας.

Η παραλαβή των υλικών γίνεται από επιτροπές, πρωτοβάθμιες ή και δευτεροβάθμιες, που συγκροτούνται σύμφωνα με την παρ. 11 εδ. β του άρθρου 221 του Ν.4412/161 σύμφωνα με τα οριζόμενα στο άρθρο 208 του ως άνω νόμου και το Παράρτημα V της παρούσας (σχέδιο σύμβασης). Κατά την διαδικασία παραλαβής των υλικών διενεργείται ποσοτικός και ποιοτικός έλεγχος και εφόσον το επιθυμεί μπορεί να παραστεί και ο ανάδοχος.

Το κόστος της διενέργειας των ελέγχων βαρύνει τον ανάδοχο.

Η επιτροπή παραλαβής, μετά τους προβλεπόμενους ελέγχους συντάσσει πρωτόκολλα (μακροσκοπικό – οριστικό- παραλαβής του υλικού με παρατηρήσεις –απόρριψης των υλικών) σύμφωνα με την παρ.3 του άρθρου 208 του ν. 4412/16.

Τα πρωτόκολλα που συντάσσονται από τις επιτροπές (πρωτοβάθμιες – δευτεροβάθμιες) κοινοποιούνται υποχρεωτικά και στους αναδόχους.

Υλικά που απορρίφθηκαν ή κρίθηκαν παραληπτά με έκπτωση επί της συμβατικής τιμής, με βάση τους ελέγχους που πραγματοποίησε η πρωτοβάθμια επιτροπή παραλαβής, μπορούν να παραπέμπονται για επανεξέταση σε δευτεροβάθμια επιτροπή παραλαβής ύστερα από αίτημα του αναδόχου ή αυτεπάγγελτα σύμφωνα με την παρ. 5 του άρθρου 208 του ν.4412/16. Τα έξοδα βαρύνουν σε κάθε περίπτωση τον ανάδοχο.

Επίσης, εάν ο τελευταίος διαφωνεί με τα αποτελέσματα των εργαστηριακών εξετάσεων που διενεργήθηκαν από πρωτοβάθμιες ή δευτεροβάθμιες επιτροπές παραλαβής μπορεί να ζητήσει εγγράφως εξέταση κατ'εφεση των οικείων αντιδειγμάτων, μέσα σε ανατρεπτική προθεσμία είκοσι (20)

ημερών από την γνωστοποίηση σε αυτόν των αποτελεσμάτων της αρχικής εξέτασης, με τον τρόπο που περιγράφεται στην παρ. 8 του άρθρου 208 του Ν.4412/16.

Το αποτέλεσμα της κατ'έφεση εξέτασης είναι υποχρεωτικό και τελεσίδικο και για τα δύο μέρη.

Ο ανάδοχος δεν μπορεί να ζητήσει παραπομπή σε δευτεροβάθμια επιτροπή παραλαβής μετά τα αποτελέσματα της κατ'έφεση εξέτασης.

**6.2.2.** Η παραλαβή των υλικών και η έκδοση των σχετικών πρωτοκόλλων παραλαβής πραγματοποιείται μέσα σε χρονικό διάστημα **15 ημερών από την έγγραφη ειδοποίηση (πριν ή έως τη λήξη του συμβατικού χρόνου παράδοσης) του αναδόχου, ότι ολοκλήρωσε την υλοποίηση της σύμβασης)**

Αν η παραλαβή των υλικών και η σύνταξη του σχετικού πρωτοκόλλου δεν πραγματοποιηθεί από την επιτροπή παραλαβής μέσα στον οριζόμενο από τη σύμβαση χρόνο, θεωρείται ότι η παραλαβή συντελέστηκε αυτοδίκαια, προκειμένου να πραγματοποιηθεί η πληρωμή του αναδόχου.

Ανεξάρτητα από την, κατά τα ανωτέρω, αυτοδίκαιη παραλαβή και την πληρωμή του αναδόχου, πραγματοποιούνται οι προβλεπόμενοι από την σύμβαση έλεγχοι από επιτροπή που συγκροτείται με απόφαση του αρμοδίου αποφαινομένου οργάνου, στην οποία δεν μπορεί να συμμετέχουν ο πρόεδρος και τα μέλη της επιτροπής που δεν πραγματοποίησε την παραλαβή στον προβλεπόμενο από την σύμβαση χρόνο. Η παραπάνω επιτροπή παραλαβής προβαίνει σε όλες τις διαδικασίες παραλαβής που προβλέπονται από την ως άνω παράγραφο 1 και το άρθρο 208 του ν. 4412/2016 και συντάσσει τα σχετικά πρωτόκολλα. Οι εγγυητικές επιστολές προκαταβολής και καλής εκτέλεσης δεν επιστρέφονται πριν από την ολοκλήρωση όλων των προβλεπομένων από τη σύμβαση ελέγχων και τη σύνταξη των σχετικών πρωτοκόλλων.

### **6.3 Απόρριψη συμβατικών υλικών – Αντικατάσταση**

---

**6.3.1.** Σε περίπτωση οριστικής απόρριψης ολόκληρης ή μέρους της συμβατικής ποσότητας των υλικών, με απόφαση του αποφαινομένου οργάνου ύστερα από γνωμοδότηση του αρμοδίου οργάνου, μπορεί να εγκρίνεται αντικατάστασή της με άλλη, που να είναι σύμφωνη με τους όρους της σύμβασης, μέσα σε τακτή προθεσμία που ορίζεται από την απόφαση αυτή, τα εν γένει δε έξοδα αποστολής και αντικατάστασης βαρύνουν στο σύνολό τους αποκλειστικά τον προμηθευτή.

**6.3.2.** Αν η αντικατάσταση γίνεται μετά τη λήξη του συμβατικού χρόνου, η προθεσμία που ορίζεται για την αντικατάσταση δεν μπορεί να είναι μεγαλύτερη του 1/2 του συνολικού συμβατικού χρόνου, ο δε ανάδοχος θεωρείται ως εκπρόθεσμος και υπόκειται σε κυρώσεις λόγω εκπρόθεσμης παράδοσης. Αν ο ανάδοχος δεν αντικαταστήσει τα υλικά που απορρίφθηκαν μέσα στην προθεσμία που του τάχθηκε και εφόσον έχει λήξει ο συμβατικός χρόνος, κηρύσσεται έκπτωτος και υπόκειται στις προβλεπόμενες κυρώσεις.

**6.3.3.** Η επιστροφή των υλικών που απορρίφθηκαν γίνεται σύμφωνα με τα προβλεπόμενα στις παρ. 2 και 3 του άρθρου 213 του ν. 4412/2016.

### **6.4 Αναπροσαρμογή τιμής**

---

Οι τιμές παραμένουν σταθερές καθόλη τη διάρκεια της σύμβασης και δεν επιτρέπεται η αναπροσαρμογή τους.

### **6.5 Καταγγελία της σύμβασης - Υποκατάσταση αναδόχου**

---

**6.5.1** Στην περίπτωση που, κατά την εκτέλεση της σύμβασης, ο ανάδοχος καταδικαστεί αμετάκλητα για ένα από τα αδικήματα που αναφέρονται στην παρ. 2.2.3.1 της παρούσας, η

αναθέτουσα αρχή δύναται να καταγγείλει μονομερώς τη σύμβαση και να αναζητήσει τυχόν αξιώσεις αποζημίωσης, σύμφωνα με τις σχετικές διατάξεις του ΑΚ, περί αμφοτεροβαρών συμβάσεων.

**6.5.2** Εάν ο ανάδοχος πτωχέυσει ή υπαχθεί σε διαδικασία εξυγίανσης ή ειδικής εκκαθάρισης ή τεθεί υπό αναγκαστική διαχείριση από εκκαθαριστή ή από το δικαστήριο ή υπαχθεί σε διαδικασία πτωχευτικού συμβιβασμού ή αναστείλει τις επιχειρηματικές του δραστηριότητες ή εάν βρίσκεται σε οποιαδήποτε ανάλογη κατάσταση, προκύπτουσα από παρόμοια διαδικασία, προβλεπόμενη σε εθνικές διατάξεις νόμου, η αναθέτουσα αρχή δύναται, ομοίως, να καταγγείλει μονομερώς τη σύμβαση και να αναζητήσει τυχόν αξιώσεις αποζημίωσης, σύμφωνα με τις σχετικές διατάξεις του ΑΚ.

**6.5.3** Σε αμφότερες τις ως άνω περιπτώσεις καταγγελίας της σύμβασης, η αναθέτουσα αρχή δύναται να προσκαλέσει τον/τους επόμενο/ους, κατά σειρά, μειοδότη/ες της διαδικασίας ανάθεσης

Σελίδα 36  
της συγκεκριμένης σύμβασης και να του/τους προτείνει να αναλάβει/ουν την παροχή των υπηρεσιών του εκπτώτου αναδόχου, με τους ίδιους όρους και προϋποθέσεις και βάσει της προσφοράς που είχε υποβάλει ο έκπτωτος (ρητή ρήτρα υποκατάστασης).

Ο Αντιπρύτανης Οικονομικών,  
Προγραμματισμού και Ανάπτυξης

Αν. Καθηγητής Φώτιος Μάρης

## ΠΑΡΑΡΤΗΜΑΤΑ

---

### ΠΑΡΑΡΤΗΜΑ Ι – Αναλυτική Περιγραφή Φυσικού και Οικονομικού Αντικειμένου της Σύμβασης

---

#### ΜΕΡΟΣ Α - ΠΕΡΙΓΡΑΦΗ ΦΥΣΙΚΟΥ ΑΝΤΙΚΕΙΜΕΝΟΥ ΤΗΣ ΣΥΜΒΑΣΗΣ

##### ΣΚΟΠΟΣ ΚΑΙ ΣΤΟΧΟΙ ΤΗΣ ΣΥΜΒΑΣΗΣ

Η σύμβαση αφορά την προμήθεια και εγκατάσταση επίπλων για τις ανάγκες των Τμημάτων, Σχολών, εργαστηρίων και Βιβλιοθηκών του Δ.Π.Θ.

##### ΑΝΤΙΚΕΙΜΕΝΟ ΤΗΣ ΣΥΜΒΑΣΗΣ

Για την προμήθεια και εγκατάσταση επίπλων για την κάλυψη των αναγκών των Τμημάτων, Σχολών, Εργαστηρίων και Βιβλιοθηκών του Δημοκριτείου Πανεπιστημίου Θράκης.

**Διάρκεια σύμβασης-Χρόνος παράδοσης:** Ο χρόνος παράδοσης είναι 90 ημερολογιακές ημέρες

##### Παραδοτέα-Διαδικασία:

Το συμβατικό είδος που παραπάνω λεπτομερώς αναφέρεται, ανεξάρτητα από τον τρόπο της ποσοτικής και ποιοτικής του παραλαβής, θα πρέπει από τον προμηθευτή να εγκατασταθεί μέσα στο συμβατικό χρόνο παράδοσης, από αρμόδιο όργανό του, και μάλιστα χωρίς καμία επιβάρυνση του προμηθευόμενου το είδος, Πανεπιστημίου

Απαιτήσεις και Τεχνικές Προδιαγραφές ανά τμήμα αντικειμένου**1. ΣΥΝΟΛΙΚΗ ΚΑΤΑΣΤΑΣΗ ΕΙΔΩΝ**

α/α	ΕΙΔΟΣ	Τεμάχια	Ποσό τεμαχίου χωρίς Φ.Π.Α.	Φ.Π.Α. ανά τεμάχιο	Σύνολο τιμής τεμαχίου με Φ.Π.Α.	Σύνολο τιμής χωρίς Φ.Π.Α.	Σύνολο Φ.Π.Α. ειδών	Συνολικό ποσό με Φ.Π.Α.
1	Βιβλιοθήκη κλειστή με ράφια	6	220,00	52,80	272,8	1320,00	316,80	1.636,80
2	Σετ γραφείων μελών ΔΕΠ					71.900,00	17.256,00	89.156,00
3	Εξοπλισμός γραφείων ΕΛΚΕ					109.650,00	26.316,00	135.966,00
4	Τροχήλατη βάση οθόνης	8	475,81	114,20	590,01	3.806,48	913,6	4.720,08
5	Αναλόγιο ομιλιών (plexiglass)	3	525,81	126,19	652,00	1.577,43	378,57	1.956,00
6	Καθίσματα για εργαστηριακό πάγκο	50	117,00	28,08	145,08	5.850,00	1.404,00	7.254,00
7	Πάνελ ομιλητή	1	550,00	132,00	682,00	550,00	132,00	682,00
8	Έδρα ομιλητή	3	550,00	132,00	682,00	1.650,00	396,00	2.046,00
<b>ΣΥΝΟΛΟ</b>						<b>196.303,91€</b>	<b>47.112,97€</b>	<b>243.416,88€</b>

**2. COMMON PROCUREMENT VOCABULARY**

A/A	Είδος	CPV	
1	Βιβλιοθήκη κλειστή με ράφια	39122200-5	Βιβλιοθήκες
2	Σετ γραφείων μελών ΔΕΠ	39263100-4	Σετ γραφείου
3	Εξοπλισμός γραφείων ΕΛΚΕ	39130000-2	Έπιπλα γραφείων
4	Τροχήλατη βάση οθόνης	32351000-8	Εξαρτήματα εξοπλισμού ήχου και εικόνας
5	Αναλόγιο ομιλιών (plexiglass)	39150000-8	Διάφορα έπιπλα και εξοπλισμός
6	Καθίσματα για εργαστηριακό πάγκο	39180000-7	Έπιπλα εργαστηρίου
7	Πάνελ ομιλητή	39150000-8	Διάφορα έπιπλα και εξοπλισμός
8	Έδρα ομιλητή	39150000-8	Διάφορα έπιπλα και εξοπλισμός



**3. ΤΟΠΟΣ ΠΑΡΑΔΟΣΗΣ - ΥΠΕΥΘΥΝΟΣ ΕΠΙΚΟΙΝΩΝΙΑΣ**

α/α	Είδος	Τεμάχια	Χώρος εγκατάστασης – τοποθέτησης του είδους	Παραλαβών/ούσα	Email	Τηλέφωνα
1	Βιβλιοθήκη κλειστή με ράφια	2	Αίθουσα Τηλεδιάσκεψης /βιντεοσκόπησης της Σχολής Επιστημών Υγείας	Δημήτρης Ασημακόπουλος	<a href="mailto:dasimako@admin.duth.gr">dasimako@admin.duth.gr</a>	2551030610
		4	Τμήμα Μοριακής Βιολογίας και Γενετικής	Δημήτρης Ασημακόπουλος	<a href="mailto:dasimako@admin.duth.gr">dasimako@admin.duth.gr</a>	2551030610
2	Σετ γραφείων μελών ΔΕΠ		Κτίριο παλαιού ΤΕΦΑΑ	Στέλιος Τσιμουρτακίδης	<a href="mailto:stsimour@admin.duth.gr">stsimour@admin.duth.gr</a>	2531039293
3	Εξοπλισμός γραφείων ΕΛΚΕ		Ειδικός Λογαριασμός	Δάφνης Γιάννης, Μαργαρίτα Πατσή	<a href="mailto:joda@admin.duth.gr">joda@admin.duth.gr</a> <a href="mailto:mpatsi@admin.duth.gr">mpatsi@admin.duth.gr</a>	2541079413 2541079452
4	Τροχήλατη βάση οθόνης	3	Δ.Π.Θ (Κομοτηνή)	Ηλίας Ζήσης (Κομοτηνή)	<a href="mailto:izisis@admin.duth.gr">izisis@admin.duth.gr</a>	2531039237
		2	ΔΠΘ (Ξάνθη)	Νίκος Λυγούρας (Ξάνθη)	<a href="mailto:nlygoura@admin.duth.gr">nlygoura@admin.duth.gr</a>	2541079072
		2	ΔΠΘ (Αλεξανδρούπολη)	Κων/νος Τσιπιτσούδης (Αλεξ/λη)	<a href="mailto:ktsipits@admin.duth.gr">ktsipits@admin.duth.gr</a>	2551030955
		1	ΔΠΘ (Ορεστιάδα)	Περμαθούλα Δεληγιάννη (Ορεστιάδα)	<a href="mailto:pdeligia@admin.duth.gr">pdeligia@admin.duth.gr</a>	2552041103

α/α	Είδος	Τεμάχια	Χώρος εγκατάστασης – τοποθέτησης του είδους	Παραλαβών/ούσα	Email	Τηλέφωνα
5	Αναλόγιο ομιλιών (plexiglass)	1	Αμφιθέατρο παλιάς Νομικής (Τμήμα Κοινωνικής Εργασίας)	Μέκος Κων/νος	<a href="mailto:kmekos@admin.duth.gr">kmekos@admin.duth.gr</a>	2531039409
		1	ΔΠΘ	Ηλίας Ζήσης (Κομοτηνή)	<a href="mailto:izisis@admin.duth.gr">izisis@admin.duth.gr</a>	2531039237
		1	ΔΠΘ	Νίκος Λυγούρας (Ξάνθη)	<a href="mailto:nlygoura@admin.duth.gr">nlygoura@admin.duth.gr</a>	2541079072
6	Καθίσματα για εργαστηριακό πάγκο	10	Τμήμα Ιστορίας Εθνολογίας	Παπαγεωργοπούλου Χριστίνα	<a href="mailto:cpapage@he.duth.gr">cpapage@he.duth.gr</a>	2531039996
		10	Εργαστηριακές ανάγκες Δ.Π.Θ	Ηλίας Ζήσης (Κομοτηνή)	<a href="mailto:izisis@admin.duth.gr">izisis@admin.duth.gr</a>	2531039237
		10	Εργαστηριακές ανάγκες Δ.Π.Θ	Νίκος Λυγούρας (Ξάνθη)	<a href="mailto:nlygoura@admin.duth.gr">nlygoura@admin.duth.gr</a>	2541079072
		10	Εργαστηριακές ανάγκες Δ.Π.Θ	Κων/νος Τσιπιτσούδης (Αλεξ/λη)	<a href="mailto:ktsipits@admin.duth.gr">ktsipits@admin.duth.gr</a>	2551030955
		10	Εργαστηριακές ανάγκες Δ.Π.Θ	Περμαθούλα Δελιγιάννη (Ορεστιάδα)	<a href="mailto:pdeligia@admin.duth.gr">pdeligia@admin.duth.gr</a>	2552041103
7	Πάνελ ομιλητή	1	Αμφιθέατρο παλιάς Νομικής (Τμήμα Κοινωνικής Εργασίας)	Μέκος Κων/νος	<a href="mailto:kmekos@admin.duth.gr">kmekos@admin.duth.gr</a>	2531039409
8	Έδρα ομιλητή	1	ΔΠΘ	Ηλίας Ζήσης (Κομοτηνή)	<a href="mailto:izisis@admin.duth.gr">izisis@admin.duth.gr</a>	2531039237
		1	ΔΠΘ	Νίκος Λυγούρας (Ξάνθη)	<a href="mailto:nlygoura@admin.duth.gr">nlygoura@admin.duth.gr</a>	2541079072
		1	ΔΠΘ	Κων/νος Τσιπιτσούδης (Αλεξ/λη)	<a href="mailto:ktsipits@admin.duth.gr">ktsipits@admin.duth.gr</a>	2551030955

## ΤΕΧΝΙΚΕΣ ΠΡΟΔΙΑΓΡΑΦΕΣ

### **1. Βιβλιοθήκη κλειστή με ράφια**

Ενδεικτική Τιμή τεμαχίου 220,00 ευρώ + Φ.Π.Α 24%

Βιβλιοθήκη κλειστή με εσωτερικά τρία κινητά ράφια μεταβαλλόμενων αποστάσεων τοποθέτησης και ένα σταθερό για χώρισμα σε ύψος 80cm από κάτω.

#### Σκελετός ερμαρίων

Ο σκελετός των ερμαρίων (περιμετρικό κουτί και πλάτη) θα κατασκευαστεί από μορισανίδα, επικαλυμμένης αμφίπλευρα με μελαμίνη.

Το ελάχιστο πάχος του σκελετού θα είναι τουλάχιστον 18mm, εκτός της πλάτης που θα είναι τουλάχιστον 8mm μέσα σε ειδική γκινισιά.

Οι επιφάνειες θα συνδέονται μεταξύ τους με ξύλινες καβίλιες και μεταλλικά φύραμα χωρίς την χρήση κόλλας, έτσι ώστε να εξασφαλίζεται πλήρως η απόλυτη σταθερότητα των ερμαρίων.

#### Ράφια εσωτερικά

Στο εσωτερικό των ερμαρίων τοποθετούνται τρία ράφια από μορισανίδα, ελάχιστου πάχους 25mm με αμφίπλευρη επικάλυψη με μελαμίνη, όμοιου με αυτό του σκελετού του ερμαρίου.

Τα ράφια που είναι κινητά θα στηρίζονται στα πλαϊνά του σκελετού και θα δύνανται να ρυθμίζονται ρυθμιζόμενα καθ' ύψος ανά περίπου 3,2cm.

#### Πόρτες ερμαρίων

Θα φέρει σε όλο το ύψος 200cm από το έδαφος δύο πόρτες. Οι πόρτες των ερμαρίων θα κατασκευαστούν από μορισανίδα, ελάχιστου πάχους 18mm, επικαλυμμένης με μελαμίνη. Οι πόρτες θα είναι ανοιγμένες και θα στηρίζονται στο σκελετό με χωνευτούς μεντεσέδες τύπου που να εξασφαλίζεται το αθόρυβο άνοιγμα - κλείσιμο των φύλλων κατά 90ο.

Οι πόρτες θα ασφαλίζουν με κλειδαριά και θα φέρουν χειρολαβές.

#### EXTRA Καπάκι

Πάνω από το σκελετό θα υπάρχει επιπλέον καπάκι από μορισανίδα, ελάχιστου πάχους 25mm με αμφίπλευρη επικάλυψη με μελαμίνη, όμοιου με αυτό του σκελετού του ερμαρίου.

#### Γενικά Χαρακτηριστικά

Η βιβλιοθήκες θα είναι κατάλληλης κατασκευής που θα επιτρέπει την αντικατάσταση τμημάτων τους σε περίπτωση φθοράς. Η συναρμολόγηση θα είναι τέτοια που να εξασφαλίζει ιδιαίτερα μεγάλη σταθερότητα και αντοχή.

Όλα τα πλαϊνά σόκαρα θα φέρουν ABS πάχους 2 mm, όλες οι κολλήσεις των περιθωρίων θα είναι με κόλες πολουρεθάνης ώστε να αποφεύγοντα φαινόμενα υγρασίας και φθοράς με την πάροδο του χρόνου.

Θα φέρει κατάλληλα πέλματα ρυθμιζόμενου ύψους για την επίτευξη της οριζοντίωσης. Η ρύθμιση θα επιτυγχάνεται από το εσωτερικό της βιβλιοθήκης.

Η απόχρωση και η υφή της μελαμίνης των διαφόρων στοιχείων θα είναι της απόλυτης επιλογής της Υπηρεσίας, βάσει δειγματολογίων, τα οποία θα προσκομίσει ο προμηθευτής που θα επιλεγεί. Οι τελικές επιφάνειες θα είναι αντιθαμβωτικές (ματ), δεν θα επιτρέπουν την συσσώρευση σκόνης, ρύπων, κλπ. και θα μπορούν να καθαρίζονται εύκολα με τις συνήθεις καθαριστικές ουσίες χωρίς βλάβη για τις επιφάνειες και χωρίς παραμένουσες ουσίες.

Διάσταση: 80M X 42B X200Y

Θα πρέπει απαραίτητα να καλύπτονται με πενταετή εγγύηση καλής λειτουργίας και δεκαπενταετή εγγύηση διαρκούς παρακαταθήκης ανταλλακτικών. Το εργοστάσιο κατασκευής και ο προμηθευτής επί ποινή αποκλεισμού πρέπει απαραίτητα να διαθέτει πιστοποίηση κατά ISO 9001, ISO 14001 και OHSAS 18001 με πεδίο εφαρμογής «Σχεδιασμό, Σέρβις, Πώληση Ξύλινων & Μεταλλικών Επίπλων». Τα παραπάνω πιστοποιητικά πρέπει να κατατεθούν επί ποινή αποκλεισμού.

Θα πρέπει απαραίτητα να προσκομιστούν επίσης τα εξής πιστοποιητικά:

- Πιστοποιητικό ασφάλεια και μηχανικών αντοχών κατά EN 14073-2-3
- Πιστοποιητικό μελαμίνης E1
- Πιστοποιητικό περιθωρίων από ABS σε μοριοσανίδα με επένδυση μελαμίνης που να αποδεικνύει ότι η ποιότητα της συγκόλλησης των περιθωρίων καλύπτει τις απαιτήσεις για περιθώρια επίπλων.

Να προσκομιστεί φωτογραφία ή σχέδιο που θα επαληθεύει τα τεχνικά χαρακτηριστικά.

Τα παραπάνω πιστοποιητικά πρέπει να κατατεθούν επί ποινή αποκλεισμού.

## 2. Σετ γραφείων μελών ΔΕΠ

### Ανάλυση Είδους 2: Σετ γραφείων μελών ΔΕΠ

α/α	ΕΙΔΟΣ	Τεμάχια	Ποσό τεμαχίου χωρίς Φ.Π.Α.	Φ.Π.Α. ανά τεμάχιο	Σύνολο τιμής τεμαχίου με Φ.Π.Α.	Σύνολο τιμής χωρίς Φ.Π.Α.	Σύνολο Φ.Π.Α. ειδών	Συνολικό ποσό με Φ.Π.Α.
2.1	ΓΡΑΦΕΙΟ	50	140,00	33,60	173,60	7.000,00	1.680,00	8.680,00
2.2	ΒΟΗΘΗΤΙΚΟ	50	75,00	18,00	93,00	3.750,00	900,00	4.650,00
2.3	ΓΩΝΙΑ ΣΥΝΔΕΣΗΣ	50	55,00	13,20	68,20	2.750,00	660,00	3.410,00
2.4	ΥΠΟΠΟΔΙΟ ΓΡΑΦΕΙΟΥ	50	28,00	6,72	34,72	1.400,00	336,00	1.736,00
2.5	ΚΑΘΙΣΜΑ ΕΡΓΑΣΙΑΣ ΔΙΕΥΘΥΝΤΙΚΟ	50	270,00	64,80	334,80	13.500,00	3.240,00	16.740,00
2.6	ΤΡΑΠΕΖΑΚΙ	50	75,00	18,00	93,00	3.750,00	900,00	4.650,00
2.7	ΚΑΘΙΣΜΑ ΠΟΛΛΑΠΛΩΝ ΧΡΗΣΕΩΝ	100	70,00	16,80	86,80	7.000,00	1.680,00	8.680,00
2.8	ΚΑΛΟΓΕΡΟΣ	50	65,00	15,60	80,60	3.250,00	780,00	4.030,00
2.9	ΣΥΡΤΑΡΙΕΡΑ ΤΡΟΧΗΛΑΤΗ	50	125,00	30,00	155,00	6.250,00	1.500,00	7.750,00
2.10	ΒΙΒΛΙΟΘΗΚΗ ΚΛΕΙΣΤΗ ΜΕ ΡΑΦΙΑ	50	220,00	52,80	272,80	11.000,00	2.640,00	13.640,00
2.11	ΒΙΒΛΙΟΘΗΚΗ	50	245,00	58,80	303,80	12.250,00	2.940,00	15.190,00
<b>ΓΕΝΙΚΟ ΣΥΝΟΛΟ</b>						<b>71.900,00</b>	<b>17.256,00</b>	<b>89.156,00</b>

## 2.1 ΓΡΑΦΕΙΟ 180X80

Ενδεικτική Τιμή τεμαχίου 140,00 ευρώ + Φ.Π.Α 24%(33,60)=173,60

Θα κατασκευαστεί από μορισανίδα υψηλής πυκνότητας και πάχους 25mm, με πρόσθετη αμφίπλευρη επένδυση από μελαμίνη.

Στην επιφάνεια εργασίας θα υπάρχει ειδική ροζέτα για τη διέλευση καλωδίων.

Τα πλαϊνά σόκαρα θα φέρουν ABS πάχους 2 mm, όλες οι κολλήσεις των περιθωρίων θα είναι με κόλες πολουρεθάνης ώστε να αποφεύγοντα φαινόμενα υγρασίας και φθοράς με την πάροδο του χρόνου. Η στήριξη της επιφάνειας εργασίας με το σκελετό του γραφείου θα γίνει με μεταλλικά φύραμα και βίδες σε ήδη κατάλληλα προσαρμοσμένες φωλιές παρέχοντας την μέγιστη σταθερότητα στο γραφείο. Μεταξύ της επιφάνεια και του σκελετού θα δημιουργείτε μία σκοτία κατάλληλη για την διέλευση των καλωδίων (αυτό θα επιτυγχάνεται μέσω του αποστάτη που συνδέει την επιφάνεια με τα ποδαρικά).

### Β) Σκελετός

Θα κατασκευαστεί από μορισανίδα υψηλής πυκνότητας και πάχους 25mm, με πρόσθετη αμφίπλευρη επένδυση με μελαμίνη και πλαϊνά σόκαρα θα φέρουν ABS πάχους 2 mm, όλες οι κολλήσεις των περιθωρίων θα είναι με κόλες πολουρεθάνης ώστε να αποφεύγοντα φαινόμενα υγρασίας και φθοράς με την πάροδο του χρόνου.

### Γ) Μετώπη

Θα υπάρχει μετώπη από μορισανίδα με επένδυση από μελαμίνη τριών στρώσεων ελάχιστου πάχους 18mm και πλαϊνά σόκαρα θα φέρουν ABS πάχους 2 mm, όλες οι κολλήσεις των περιθωρίων θα είναι με κόλες πολουρεθάνης ώστε να αποφεύγοντα φαινόμενα υγρασίας και φθοράς με την πάροδο του χρόνου. Η στήριξη της μετώπης στο σκελετό θα γίνει ανάλογα με αυτή της επιφάνειας.

### Γενικά Χαρακτηριστικά

Το γραφείο θα είναι λυόμενο επιτρέποντας την εύκολη μεταφορά του καθώς και την αντικατάσταση τμημάτων σε περίπτωση φθοράς τους. Η συναρμολόγηση θα είναι απλή, πλην όμως θα εξασφαλίζει ιδιαίτερα μεγάλη σταθερότητα και αντοχή.

Στο κάτω μέρος θα φέρει ρεγουλατόρους για την ρύθμιση του ύψους.

Οι τελικές επιφάνειες θα είναι αντιθαμβωτικές (ματ), δεν θα επιτρέπουν την συσσώρευση σκόνης, ρύπων, κ.λπ. και θα μπορούν να καθαρίζονται εύκολα με τις συνήθεις καθαριστικές ουσίες χωρίς βλάβη για τις επιφάνειες και χωρίς παραμένουσες ουσίες.

Η απόχρωση και η υφή των διαφόρων στοιχείων (επιφάνεια εργασίας, σκελετός, μετώπη, σόκορο κ.λπ.) θα είναι της απόλυτης επιλογής της Υπηρεσίας, βάσει δειγματολογίων, τα οποία θα προσκομίσει ο προμηθευτής που θα επιλεγεί.

Θα πρέπει απαραίτητα να καλύπτονται με πενταετή εγγύηση καλής λειτουργίας και δεκαπενταετή εγγύηση διαρκούς παρακαταθήκης ανταλλακτικών. Το εργοστάσιο κατασκευής και ο προμηθευτής επί ποινή αποκλεισμού πρέπει απαραίτητα να διαθέτει πιστοποίηση κατά ISO 9001, ISO 14001 και OHSAS 18001 με πεδίο εφαρμογής «Σχεδιασμό, Σέρβις, Πώληση Ξύλινων & Μεταλλικών Επίπλων». Τα παραπάνω πιστοποιητικά πρέπει να κατατεθούν επί ποινή αποκλεισμού.

Θα πρέπει απαραίτητα να προσκομιστούν επίσης τα εξής πιστοποιητικά:

- Πιστοποιητικό ασφάλεια και μηχανικών αντοχών του γραφείου κατά EN 527-1-2-3
- Πιστοποιητικό μελαμίνης E1

- Πιστοποιητικό περιθωρίων από ABS σε μοριοσανίδα με επένδυση μελαμίνης που να αποδεικνύει ότι η ποιότητα της συγκόλλησης των περιθωρίων καλύπτει τις απαιτήσεις για περιθώρια επίπλων.

Να προσκομιστεί φωτογραφία ή σχέδιο που θα επαληθεύει τα τεχνικά χαρακτηριστικά.  
Θα πρέπει απαραίτητα να προσκομιστεί δείγμα από την προηγούμενη ημέρα του διαγωνισμού.  
Τα παραπάνω πιστοποιητικά πρέπει να κατατεθούν επί ποινή αποκλεισμού.

## 2.2 ΒΟΗΘΗΤΙΚΟ 100X55

Ενδεικτική Τιμή τεμαχίου 75,00 ευρώ + Φ.Π.Α 24%(18)=93

Περιλαμβάνει μία επιφάνεια εργασίας. Τα πλαϊνά σόκαρα θα φέρουν ABS πάχους 2 mm, όλες οι κολλήσεις των περιθωρίων θα είναι με κόλες πολυουρεθάνης ώστε να αποφεύγοντα φαινόμενα υγρασίας και φθοράς με την πάροδο του χρόνου. Περιλαμβάνει ένα μεταλλικό πόδι χρωμίου ρυθμιζόμενο στο ύψος. Η στήριξη της επιφάνειας του βοηθητικού με την επιφάνεια εργασίας του γραφείου θα γίνει με κατάλληλες μεταλλικές λάμες γραφείο.

Θα πρέπει απαραίτητα να καλύπτονται με πενταετή εγγύηση καλής λειτουργίας και δεκαπενταετή εγγύηση διαρκούς παρακαταθήκης ανταλλακτικών.

Το εργοστάσιο κατασκευής και ο προμηθευτής πρέπει απαραίτητα να διαθέτουν πιστοποίηση κατά ISO 9001, ISO 14001 και OHSAS 18001 με πεδίο εφαρμογής «Σχεδιασμό, Σέρβις, Πώληση Ξύλινων & Μεταλλικών Επίπλων». Τα παραπάνω πιστοποιητικά πρέπει να κατατεθούν επί ποινή αποκλεισμού.  
Να προσκομιστεί φωτογραφία ή σχέδιο που θα επαληθεύει τα τεχνικά χαρακτηριστικά.

## 2.3 ΓΩΝΙΑ ΣΥΝΔΕΣΗΣ

Ενδεικτική Τιμή τεμαχίου 55,00 ευρώ + Φ.Π.Α 24% (13,20)=68,20

Περιλαμβάνει μία επιφάνεια εργασίας 90°. Τα πλαϊνά σόκαρα θα φέρουν ABS πάχους 2 mm, όλες οι κολλήσεις των περιθωρίων θα είναι με κόλες πολυουρεθάνης ώστε να αποφεύγοντα φαινόμενα υγρασίας και φθοράς με την πάροδο του χρόνου. Περιλαμβάνει ένα μεταλλικό πόδι χρωμίου ρυθμιζόμενο στο ύψος. Η στήριξη της επιφάνειας της γωνίας με την επιφάνεια εργασίας του γραφείου θα γίνει με κατάλληλης μεταλλικές λάμες γραφείο.

Θα πρέπει απαραίτητα να καλύπτονται με πενταετή εγγύηση καλής λειτουργίας και δεκαπενταετή εγγύηση διαρκούς παρακαταθήκης ανταλλακτικών.

Το εργοστάσιο κατασκευής και ο προμηθευτής πρέπει απαραίτητα να διαθέτουν πιστοποίηση κατά ISO 9001, ISO 14001 και OHSAS 18001 με πεδίο εφαρμογής «Σχεδιασμό, Σέρβις, Πώληση Ξύλινων & Μεταλλικών Επίπλων». Τα παραπάνω πιστοποιητικά πρέπει να κατατεθούν επί ποινή αποκλεισμού.

Να προσκομιστεί φωτογραφία ή σχέδιο που θα επαληθεύει τα τεχνικά χαρακτηριστικά.

## 2.4 ΥΠΟΠΟΔΙΟ ΓΡΑΦΕΙΟΥ

Ενδεικτική Τιμή τεμαχίου 28,00 ευρώ + Φ.Π.Α 24%(6,72)=34,72

Ο σκελετός θα είναι μεταλλικός σε χρώμιο και η επιφάνεια θα είναι χρώματος μαύρη από πολυπροπυλένιο υψηλής αντοχής. Το εργοστάσιο κατασκευής και ο προμηθευτής πρέπει απαραίτητα να διαθέτουν πιστοποίηση κατά ISO 9001, ISO 14001 και OHSAS 18001 με πεδίο εφαρμογής «Σχεδιασμό, Σέρβις, Πώληση Ξύλινων & Μεταλλικών Επίπλων». Τα παραπάνω πιστοποιητικά πρέπει

να κατατεθούν επί ποινή αποκλεισμού. Να προσκομιστεί φωτογραφία ή σχέδιο που θα επαληθεύει τα τεχνικά χαρακτηριστικά.

## 2.5 ΚΑΘΙΣΜΑ ΕΡΓΑΣΙΑΣ ΔΙΕΥΘΥΝΤΙΚΟ ΨΗΛΗ ΠΛΑΤΗ ΜΕ ΡΥΘΜΙΖΟΜΕΝΑ ΜΠΡΑΤΣΑ ΕΠΕΝΔΥΣΗ ΜΑΥΡΗ ΔΕΡΜΑΤΙΝΗ. ΒΑΣΗ ΧΡΩΜΙΟΥ

Ενδεικτική Τιμή τεμαχίου 270,00 ευρώ + Φ.Π.Α 24% (64,80)=334,80

Κάθισμα τροχήλατο, με βάση πεντακτινωτή μεταλλική χρωμίου. Οι τροχοί θα είναι δίδυμοι από ενισχυμένο θερμοπλαστικό υλικό. Κάτω και πλευρικά της έδρας θα υπάρχει ειδικός μοχλός που θα ενεργοποιεί το έμβολο αερίου για την ρύθμιση ύψους του καθίσματος. Επιπρόσθετα, θα υπάρχει και ειδικός μηχανισμός ανάκλισης της έδρας/πλάτης που θα μπορεί να κλειδώνει την πλάτη σε διάφορα σημεία. Στο κάτω μέρος του μηχανισμού θα υπάρχει στροφέιο για την ρύθμιση του βάρους.

Η έδρα θα είναι κατασκευασμένη από φύλλα ξύλου, διαμορφωμένα και συγκολλημένα υπό πίεση (κοντραπλακέ) ενδεικτικού πάχους 12mm. Σε κάθε περίπτωση, η έδρα θα είναι ντυμένη με ειδικό μαξιλάρι που θα περιέχει αφρώδη πολουρεθάνη πάχους 60-70mm, το οποίο θα είναι υπενδεδυμένο με τεχνόδερμα, μεγάλης αντοχής στη φθορά.

Η πλάτη θα είναι ψηλή διαστάσεων 47cmX86cm και συνολικό ύψος από το πάτωμα 115-122cm και θα φέρει ανατομικό πλαίσιο, κατασκευασμένο από χαλύβδινη μασίφ βέργα κατάλληλης διαμέτρου, επί του οποίου θα είναι τοποθετημένο ειδικό μαξιλάρι που θα περιέχει αφρώδη πολουρεθάνη πάχους 30-40mm με τρόπο ώστε να κατανέμεται ομοιόμορφα η πίεση. Θα είναι συνδεδεμένη με το μηχανισμό ανάκλισης της έδρας μέσω χαλύβδινης γωνιακής λάμας. Τα μπράτσα του καθίσματος θα έχουν τη δυνατότητα ρύθμισης καθ' ύψος. Τα μπράτσα και οι γωνίες στερέωσής τους στο φορέα της έδρας θα είναι από μέταλλο σε χρώμιο. Τα μπράτσα στο επάνω μέρος θα φέρουν μαύρη ελαστική πολουρεθάνη.

Θα πρέπει απαραίτητα να καλύπτονται με πενταετή εγγύηση καλής λειτουργίας και δεκαπενταετή εγγύηση διαρκούς παρακαταθήκης ανταλλακτικών. Το εργοστάσιο κατασκευής και ο προμηθευτής επί ποινή αποκλεισμού πρέπει απαραίτητα να διαθέτει πιστοποίηση κατά ISO 9001, ISO 14001 και OHSAS 18001 με πεδίο εφαρμογής «Σχεδιασμό, Σέρβις, Πώληση Ξύλινων & Μεταλλικών Επίπλων». Τα παραπάνω πιστοποιητικά πρέπει να κατατεθούν επί ποινή αποκλεισμού,

Θα πρέπει απαραίτητα να προσκομιστούν επίσης τα εξής πιστοποιητικά:

- Πιστοποιητικό ασφάλεια και μηχανικών αντοχών κατά EN 1335-1 ,2,3

Να προσκομιστεί φωτογραφία ή σχέδιο που θα επαληθεύει τα τεχνικά χαρακτηριστικά.

Τα παραπάνω πιστοποιητικά πρέπει να κατατεθούν επί ποινή αποκλεισμού

Θα πρέπει απαραίτητα να προσκομιστεί δείγμα από την προηγούμενη ημέρα του διαγωνισμού.

## 2.6 ΤΡΑΠΕΖΑΚΙ 100X55

Ενδεικτική Τιμή τεμαχίου 75,00 ευρώ + Φ.Π.Α 24% (18,00)=93,00

Το τραπέζακι θα αποτελείται από την επιφάνεια, τα πλαϊνά ποδαρικά και την ποδιά. Η όλες οι ξύλινες επιφάνειες θα κατασκευασθούν από μοριοσανίδα πάχους 25 mm με επένδυση μελαμίνης χρώματος επιλογής σας.

Η ποδιά επίσης από μοριοσανίδα πάχους 18 mm,

Όλα τα πλαϊνά σόκαρα θα είναι ξύλινα μασίφ από οξιά λουστραρισμένο από μονωτικό ένα χέρι Σίλερ δυο χέρια προεργασίας τριών στρώσεων ατοξικό και το τελείωμα θα είναι βερνίκι ματ ή σατινέ (χρώμα επιλογής σας). με 2 – 3 mm, θερμοκολλημένα και στρογγυλεμένα στις άκρες (R=2mm). Το εργοστάσιο κατασκευής και ο προμηθευτής πρέπει απαραίτητα να διαθέτουν πιστοποίηση κατά ISO

9001, ISO 14001 και OHSAS 18001 με πεδίο εφαρμογής «Σχεδιασμό, Σέρβις, Πώληση Ξύλινων & Μεταλλικών Επίπλων». Τα παραπάνω πιστοποιητικά πρέπει να κατατεθούν επί ποινή αποκλεισμού. Να προσκομιστεί φωτογραφία ή σχέδιο που θα επαληθεύει τα τεχνικά χαρακτηριστικά.

## 2.7 ΚΑΘΙΣΜΑ ΠΟΛΛΑΠΛΩΝ ΧΡΗΣΕΩΝ ΜΕ ΜΠΡΑΤΣΑ ΕΔΡΑ ΠΛΑΤΗ ΕΠΕΝΔΥΣΗ ΜΑΥΡΗ ΔΕΡΜΑΤΙΝΗ

Ενδεικτική Τιμή τεμαχίου 70,00 ευρώ + Φ.Π.Α 24%(16,80)=86,80

Κάθισμα επισκεπτών σταθερό με 4 πόδια, με μπράτσα.

Ο σκελετός (ποδαρικά) θα είναι μεταλλικός από μορφοποιημένο χαλυβδοέλασμαΦ20 m χρωμίου. Στα σημεία στήριξης θα υπάρχουν κουμπωτά αντιολισθητικά πέλματα από πολυπροπυλένιο.

Επάνω στο μεταλλικό σκελετό προσαρμόζεται (βιδώνεται) η έδρα του καθίσματος

και η πλάτη. Η πλάτη και η έδρα θα αποτελούνται από εσωτερικό κέλυφος από πολυπροπυλένιο ενισχυμένο με νευρώσεις πάνω στο οποίο τοποθετείται η ταπετσαρία και το εξωτερικό κέλυφος από πολυπροπυλένιο επίσης που διακοσμεί το πίσω μέρος της πλάτης και το κάτω μέρος του καθίσματος.

Οι βραχίονες θα είναι κατασκευασμένοι από χαλυβδοέλασμαΦ15 m χρωμίου και το επάνω μέρος θα είναι πολυπροπυλένιο το οποίο θα εφαρμόζει χωνευτά στο σκελετό το μεταλλικό. Ο μεταλλικός σκελετός από τα μπράτσα θα περνάει κάτω από την έδρα του καθίσματος θα εφάπτεται στο μεταλλικό σκελετό του καθίσματος και θα είναι μονοκόμματος και για τα δύο τα μπράτσα για μεγαλύτερη αντοχή. Από το πίσω μέρος το μπράτσο θα εφαρμόζει στο μεταλλικό σκελετό του καθίσματος που εφαρμόζει και η πλάτη, ο οποίος και είναι κατασκευασμένο από χαλυβδοέλασμαΦ15.

Η εσωτερική επένδυση της έδρας και της πλάτης θα είναι από μαλακή διογκωμένη πολουρεθάνη (αφρολέξ).

Η επένδυση θα είναι από τεχνητό δέρμα (δερματίνη) χρώματος μαύρου.

Ο σκελετός πρέπει να είναι διαμορφωμένος κατά τέτοιο τρόπο, ώστε τα καθίσματα να στοιβάζονται, να αποθηκεύονται και να μεταφέρονται με ευκολία.

Διαστάσεις :

ύψος πλάτης 82εκ, ύψος έδρας 48εκ

πλάτος 64εκ

βάθος 53εκ

Θα πρέπει απαραίτητα να καλύπτονται με πενταετή εγγύηση καλής λειτουργίας και δεκαπενταετή εγγύηση διαρκούς παρακαταθήκης ανταλλακτικών.

Το εργοστάσιο κατασκευής και ο προμηθευτής πρέπει απαραίτητα να διαθέτουν πιστοποίηση κατά ISO 9001, ISO 14001 και OHSAS 18001 με πεδίο εφαρμογής «Σχεδιασμό, Σέρβις, Πώληση Ξύλινων & Μεταλλικών Επίπλων». Τα παραπάνω πιστοποιητικά πρέπει να κατατεθούν επί ποινή αποκλεισμού.

Να προσκομιστεί φωτογραφία ή σχέδιο που θα επαληθεύει τα τεχνικά χαρακτηριστικά.

Θα πρέπει απαραίτητα να προσκομιστεί δείγμα από την προηγούμενη ημέρα του διαγωνισμού.

## 2.8 ΚΑΛΟΓΗΡΟΣ ΜΕΤΑΛΛΙΚΟΣ ΙΝΟΧ

Ενδεικτική Τιμή τεμαχίου 65,00 ευρώ + Φ.Π.Α 24%(15,60)=80,60 με Φ.Π.Α.

Ο καλόγηρος θα είναι από επιχρωμιωμένο μεταλλικό σωλήνα διαμέτρου . Θα απολήγει στο πάνω μέρος του σε 8 κρεμάστρες από μαύρο πολυπροπυλένιο. Στο μέσο περίπου του σωλήνα θα υπάρχουν τέσσερεις κυκλικές θέσεις ομπρελών από μαύρο πολυπροπυλένιο. Στο κάτω μέρος του ο καλόγηρος θα έχει ομπρελοθήκη η οποία θα καταλήγει σε πλαστική βάση η οποία θα εξασφαλίζει σταθερότητα και προστασία του δαπέδου . Το εργοστάσιο κατασκευής και ο προμηθευτής πρέπει απαραίτητα να διαθέτουν πιστοποίηση κατά ISO 9001, ISO 14001 και OHSAS 18001 με πεδίο εφαρμογής



«Σχεδιασμό, Σέρβις, Πώληση Ξύλινων & Μεταλλικών Επίπλων» . Τα παραπάνω πιστοποιητικά πρέπει να κατατεθούν επί ποινή αποκλεισμού. Να προσκομιστεί φωτογραφία ή σχέδιο που θα επαληθεύει τα τεχνικά χαρακτηριστικά.

## 2.9 ΣΥΡΤΑΡΙΕΡΑ ΤΡΟΧΗΛΑΤΗ

Ενδεικτική Τιμή τεμαχίου 125,00 ευρώ + Φ.Π.Α 24%(30,00)=155,00

Συρταριέρα τροχήλατη με 4 συρτάρια (το επάνω συρτάρι θα είναι μολυβοθήκη) θα διαθέτει κεντρική κλειδαριά.

Διαστάσεις συρταροθήκης: Από έως ΠΛΑΤΟΣ	40 cm	45 cm
ΒΑΘΟΣ	50 cm	60 cm
ΥΨΟΣ	50 cm	65 cm

### Τεχνικά Χαρακτηριστικά

Θα αποτελείται από περιμετρικό κουτί με πλάτη (κέλυφος), και ένα (1) συρτάρι για μολυβοθήκη και τρία (3) συρτάρια ίδιου μεγέθους.

Το κουτί (πλαϊνά, βάση, καπάκι) θα είναι από μοριοσανίδα με επένδυση μελαμίνης 18 ΧΙΛ . Τα στοιχεία του κουτιού θα συναρμολογηθούν μεταξύ τους με μεταλλικά φυράκια χωνευτά σε ήδη κατάλληλα προσαρμοσμένες οπές, χωρίς την χρήση κόλλας. Η πλάτη της συρταροθήκης θα είναι ορατή και για τον λόγο αυτό φινιρισμένη και εμφανίσιμη. Η συρταροθήκη θα φέρει 4 διπλούς τροχούς πλήρους περιστροφής που θα τοποθετούνται στο κάτω μέρος της συρταριέρας σε ειδικά φυτευτά πάσα με κούμπωμα για εύκολη αντικατάσταση . Η τοποθέτηση τους θα είναι αφανής. Η μολυβοθήκη θα κατασκευαστεί από ενισχυόμενο πολυαμίδιο ή πολυπροπυλένιο με κατάλληλα διαμορφωμένες κοιλότητες για τα διάφορα είδη γραφείου. Οι μετώπες των συρταριών θα κατασκευασθούν από μοριοσανίδα τριών στρώσεων, ελάχιστου πάχους 18mm επικαλυμμένης αμφίπλευρα με επίστρωση στην ίδια απόχρωση με την υπόλοιπη επίπλωση από μοριοσανίδα με επένδυση από μελαμίνη όπου στα σόκαρα θα φέρουν ABS πάχους 2 mm. Τα συρτάρια θα κινούνται σε οδηγούς κύλισης ακρίβειας, εντός μμεταλλικού προφίλ, έτσι ώστε να μην επιτρέπεται η πλευρική τους μετατόπιση, θα είναι αθόρυβοι και θα έχουν δυνατότητα ανοίγματος τουλάχιστον 80%. Θα είναι κατασκευασμένα από πάτο συρταριού και πλάτη πάχους 18 χιλ και μεταλλικά πλαϊνά ύψους 12 cm. Τα συρτάρια θα φέρουν χειρολαβές.

### Γενικά Χαρακτηριστικά

Η συρταροθήκη θα είναι κατασκευής τέτοιας που να επιτρέπει την εύκολη αντικατάσταση τμημάτων της σε περίπτωση φθοράς τους. Η συναρμολόγηση θα εξασφαλίζει ιδιαίτερα μεγάλη σταθερότητα και αντοχή. Οι τελικές επιφάνειες θα είναι αντιθαμβωτικές (ματ), δεν θα επιτρέπουν την συσσώρευση σκόνης, ρύπων, κ.λπ. και θα μπορούν να καθαρίζονται εύκολα με τις συνήθεις καθαριστικές ουσίες χωρίς βλάβη για τις επιφάνειες και χωρίς παραμένουσες ουσίες. Όλα τα μεταλλικά μέρη θα είναι βαμμένα με ηλεκτροστατική βαφή φούρνου, βάφονται ηλεκτροστατικά με πούδρες, για ομοιόμορφο και καλαίσθητο φινίρισμα και αντοχή στα γδαρσίματα. Η απόχρωση και η υφή των διαφόρων στοιχείων (επιφάνεια εργασίας, σκελετός, μετώπη, σόκορο κ.λπ.) θα είναι της απόλυτης επιλογής της Υπηρεσίας, βάσει δειγματολογίων, τα οποία θα προσκομίσει ο προμηθευτής που θα επιλεγεί.

Θα πρέπει απαραίτητα να καλύπτονται με πενταετή εγγύηση καλής λειτουργίας και δεκαπενταετή εγγύηση διαρκούς παρακαταθήκης ανταλλακτικών. Το εργοστάσιο κατασκευής και ο προμηθευτής επί

ποινή αποκλεισμού πρέπει απαραίτητα να διαθέτει πιστοποίηση κατά ISO 9001, ISO 14001 και OHSAS 18001 με πεδίο εφαρμογής «Σχεδιασμό, Σέρβις, Πώληση Ξύλινων & Μεταλλικών Επίπλων». Τα παραπάνω πιστοποιητικά πρέπει να κατατεθούν επί ποινή αποκλεισμού.

Θα πρέπει απαραίτητα να προσκομιστούν επίσης τα εξής πιστοποιητικά:

- Πιστοποιητικό ασφάλεια και μηχανικών αντοχών της συρταριέρας κατά EN 527-1-2-3, EN 14073-2-3 και EN 14074
- Πιστοποιητικό μελαμίνης E1
- Πιστοποιητικό περιθωρίων από ABS σε μοριοσανίδα με επένδυση μελαμίνης που να αποδεικνύει ότι η ποιότητα της συγκόλλησης των περιθωρίων καλύπτει τις απαιτήσεις για περιθώρια επίπλων.

Να προσκομιστεί φωτογραφία ή σχέδιο που θα επαληθεύει τα τεχνικά χαρακτηριστικά.

Θα πρέπει απαραίτητα να προσκομιστεί δείγμα από την προηγούμενη ημέρα του διαγωνισμού.

Τα παραπάνω πιστοποιητικά πρέπει να κατατεθούν επί ποινή αποκλεισμού.

## **2.10 ΒΙΒΛΙΟΘΗΚΗ ΚΛΕΙΣΤΗ 80X42X200 ΜΕ ΡΑΦΙΑ**

Ενδεικτική Τιμή τεμαχίου 220,00 ευρώ + Φ.Π.Α 24% (52,80)=272,80

Βιβλιοθήκη κλειστή με εσωτερικά τρία κινητά ράφια μεταβαλλόμενων αποστάσεων τοποθέτησης και ένα σταθερό για χώρισμα σε ύψος 80cm από κάτω.

### Σκελετός ερμαριών

Ο σκελετός των ερμαριών (περιμετρικό κουτί και πλάτη) θα κατασκευαστεί από μοριοσανίδα, επικαλυμμένης αμφίπλευρα με μελαμίνη.

Το ελάχιστο πάχος του σκελετού θα είναι τουλάχιστον 18mm, εκτός της πλάτης που θα είναι τουλάχιστον 8mm μέσα σε ειδική γκινισιά.

Οι επιφάνειες θα συνδέονται μεταξύ τους με ξύλινες καβίλιες και μεταλλικά φύραμα χωρίς την χρήση κόλλας, έτσι ώστε να εξασφαλίζεται πλήρως η απόλυτη σταθερότητα των ερμαριών.

### Ράφια εσωτερικά

Στο εσωτερικό των ερμαριών τοποθετούνται τρία ράφια από μοριοσανίδα, ελάχιστου πάχους 25mm με αμφίπλευρη επικάλυψη με μελαμίνη, όμοιου με αυτό του σκελετού του ερμαρίου.

Τα ράφια που είναι κινητά θα στηρίζονται στα πλαϊνά του σκελετού και θα δύνανται να ρυθμίζονται ρυθμιζόμενα καθ' ύψος ανά περίπου 3,2cm.

### Πόρτες ερμαριών

Θα φέρει σε όλο το ύψος 200cm από το έδαφος δύο πόρτες. Οι πόρτες των ερμαριών θα κατασκευαστούν από μοριοσανίδα, ελάχιστου πάχους 18mm, επικαλυμμένης με μελαμίνη. Οι πόρτες θα είναι ανοιγμένες και θα στηρίζονται στο σκελετό με χωνευτούς μεντεσέδες τύπου που να εξασφαλίζεται το αθόρυβο άνοιγμα - κλείσιμο των φύλλων κατά 90ο.

Οι πόρτες θα ασφαλίζουν με κλειδαριά και θα φέρουν χειρολαβές.

### EXTRA καπάκι

Πάνω από το σκελετό θα υπάρχει επιπλέον καπάκι από μοριοσανίδα, ελάχιστου πάχους 25mm με αμφίπλευρη επικάλυψη με μελαμίνη, όμοιου με αυτό του σκελετού του ερμαρίου.

### Γενικά Χαρακτηριστικά

Οι βιβλιοθήκες θα είναι κατάλληλης κατασκευής που θα επιτρέπει την αντικατάσταση τμημάτων τους σε περίπτωση φθοράς. Η συναρμολόγηση θα είναι τέτοια που να εξασφαλίζει ιδιαίτερα μεγάλη σταθερότητα και αντοχή.

Όλα τα πλαϊνά σόκαρα θα φέρουν ABS πάχους 2 mm, όλες οι κολλήσεις των περιθωρίων θα είναι με κόλες πολουρεθάνης ώστε να αποφεύγονται φαινόμενα υγρασίας και φθοράς με την πάροδο του χρόνου.

Θα φέρει κατάλληλα πέλματα ρυθμιζόμενου ύψους για την επίτευξη της οριζοντίωσης. Η ρύθμιση θα επιτυγχάνεται από το εσωτερικό της βιβλιοθήκης.

Η απόχρωση και η υφή της μελαμίνης των διαφόρων στοιχείων θα είναι της απόλυτης επιλογής της Υπηρεσίας, βάσει δειγματολογίων, τα οποία θα προσκομίσει ο προμηθευτής που θα επιλεγεί. Οι τελικές επιφάνειες θα είναι αντιθαμβωτικές (ματ), δεν θα επιτρέπουν την συσσώρευση σκόνης, ρύπων, κλπ. και θα μπορούν να καθαρίζονται εύκολα με τις συνήθεις καθαριστικές ουσίες χωρίς βλάβη για τις επιφάνειες και χωρίς παραμένουσες ουσίες.

Διάσταση: 80M X 42B X200Y

Θα πρέπει απαραίτητα να καλύπτονται με πενταετή εγγύηση καλής λειτουργίας και δεκαπενταετή εγγύηση διαρκούς παρακαταθήκης ανταλλακτικών. Το εργοστάσιο κατασκευής και ο προμηθευτής επί ποινή αποκλεισμού πρέπει απαραίτητα να διαθέτει πιστοποίηση κατά ISO 9001, ISO 14001 και OHSAS 18001 με πεδίο εφαρμογής «Σχεδιασμό, Σέρβις, Πώληση Ξύλινων & Μεταλλικών Επίπλων». Τα παραπάνω πιστοποιητικά πρέπει να κατατεθούν επί ποινή αποκλεισμού.

Θα πρέπει απαραίτητα να προσκομιστούν επίσης τα εξής πιστοποιητικά:

- Πιστοποιητικό ασφάλεια και μηχανικών αντοχών κατά EN 14073-2-3
- Πιστοποιητικό μελαμίνης E1
- Πιστοποιητικό περιθωρίων από ABS σε μοριοσανίδα με επένδυση μελαμίνης που να αποδεικνύει ότι η ποιότητα της συγκόλλησης των περιθωρίων καλύπτει τις απαιτήσεις για περιθώρια επίπλων.

Να προσκομιστεί φωτογραφία ή σχέδιο που θα επαληθεύει τα τεχνικά χαρακτηριστικά.

Τα παραπάνω πιστοποιητικά πρέπει να κατατεθούν επί ποινή αποκλεισμού.

## 2.11 ΒΙΒΛΙΟΘΗΚΗ ΚΑΤΩ ΠΟΡΤΕΣ ΠΑΝΩ ΓΥΑΛΙΝΕΣ ΠΟΡΤΕΣ ΜΕ ΡΑΦΙΑ 80X42X200

Ενδεικτική Τιμή τεμαχίου 245,00 ευρώ + Φ.Π.Α 24%(58,80)=303,80

Βιβλιοθήκη κάτω πόρτες πάνω γυάλινες πόρτες με ράφια με εσωτερικά τρία κινητά ράφια μεταβαλλόμενων αποστάσεων τοποθέτησης και ένα σταθερό για χώρισμα σε ύψος 80cm από κάτω.

### Σκελετός ερμαριών

Ο σκελετός των ερμαριών (περιμετρικό κουτί και πλάτη) θα κατασκευαστεί από μοριοσανίδα, επικαλυμμένης αμφίπλευρα με μελαμίνη.

Το ελάχιστο πάχος του σκελετού θα είναι τουλάχιστον 18mm, εκτός της πλάτης που θα είναι τουλάχιστον 8mm μέσα σε ειδική γκινισιά.

Οι επιφάνειες θα συνδέονται μεταξύ τους με ξύλινες καβίλιες και μεταλλικά φύραμα χωρίς την χρήση κόλλας, έτσι ώστε να εξασφαλίζεται πλήρως η απόλυτη σταθερότητα των ερμαριών.

#### Ράφια εσωτερικά

Στο εσωτερικό των ερμαριών τοποθετούνται τρία ράφια από μοριοσανίδα, ελάχιστου πάχους 25mm με αμφίπλευρη επικάλυψη με μελαμίνη, όμοιου με αυτό του σκελετού του ερμαρίου.

Τα ράφια που είναι κινητά θα στηρίζονται στα πλαϊνά του σκελετού και θα δύνανται να ρυθμίζονται ρυθμιζόμενα καθ' ύψος ανά περίπου 3,2cm.

#### Πόρτες ερμαριών

Θα φέρει σε ύψος 80cm από το έδαφος δύο πόρτες. Οι πόρτες των ερμαριών θα κατασκευαστούν από μοριοσανίδα, ελάχιστου πάχους 18mm, επικαλυμμένης με μελαμίνη. Οι πόρτες θα είναι ανοιγόμενες και θα στηρίζονται στο σκελετό με χωνευτούς μεντεσέδες τύπου που να εξασφαλίζεται το αθόρυβο άνοιγμα - κλείσιμο των φύλλων κατά 90ο.

Οι πόρτες θα ασφαλίζουν με κλειδαριά και θα φέρουν χειρολαβές.

Πάνω από τις ξύλινες πόρτες θα φέρει δύο πόρτες 120cm. Οι πόρτες θα είναι με τελάρο ξύλινο από μοριοσανίδα, ελάχιστου πάχους 18mm, επικαλυμμένης με μελαμίνη και με γυαλί διάφανο ή φιμέ. Θα είναι ανοιγόμενες και θα στηρίζονται στο σκελετό με χωνευτούς μεντεσέδες τύπου που να εξασφαλίζεται το αθόρυβο άνοιγμα - κλείσιμο των φύλλων κατά 90ο.

Οι πόρτες θα ασφαλίζουν με κλειδαριά και θα φέρουν χειρολαβές.

#### EXTRA καπάκι

Πάνω από το σκελετό θα υπάρχει επιπλέον καπάκι από μοριοσανίδα, ελάχιστου πάχους 25mm με αμφίπλευρη επικάλυψη με μελαμίνη, όμοιου με αυτό του σκελετού του ερμαρίου.

#### Γενικά Χαρακτηριστικά

Η βιβλιοθήκης θα είναι κατάλληλης κατασκευής που θα επιτρέπει την αντικατάσταση τμημάτων τους σε περίπτωση φθοράς. Η συναρμολόγηση θα είναι τέτοια που να εξασφαλίζει ιδιαίτερα μεγάλη σταθερότητα και αντοχή.

Όλα τα πλαϊνά σόκαρα θα φέρουν ABS πάχους 2 mm, όλες οι κολλήσεις των περιθωρίων θα είναι με κόλες πολουρεθάνης ώστε να αποφεύγοντα φαινόμενα υγρασίας και φθοράς με την πάροδο του χρόνου.

Θα φέρει κατάλληλα πέλματα ρυθμιζόμενου ύψους για την επίτευξη της οριζοντίωσης. Η ρύθμιση θα επιτυγχάνεται από το εσωτερικό της βιβλιοθήκης.

Η απόχρωση και η υφή της μελαμίνης των διαφόρων στοιχείων θα είναι της απόλυτης επιλογής της Υπηρεσίας, βάσει δειγματολογίων, τα οποία θα προσκομίσει ο προμηθευτής που θα επιλεγεί. Οι τελικές επιφάνειες θα είναι αντιθαμβωτικές (ματ), δεν θα επιτρέπουν την συσσώρευση σκόνης, ρύπων, κλπ. και θα μπορούν να καθαρίζονται εύκολα με τις συνήθεις καθαριστικές ουσίες χωρίς βλάβη για τις επιφάνειες και χωρίς παραμένουσες ουσίες. Διάσταση: 80M X 42B X200Y

Θα πρέπει απαραίτητα να καλύπτονται με πενταετή εγγύηση καλής λειτουργίας και δεκαπενταετή εγγύηση διαρκούς παρακαταθήκης ανταλλακτικών. Το εργοστάσιο κατασκευής και ο προμηθευτής επί ποινή αποκλεισμού πρέπει απαραίτητα να διαθέτει πιστοποίηση κατά ISO 9001, ISO 14001 και OHSAS 18001 με πεδίο εφαρμογής «Σχεδιασμό, Σέρβις, Πώληση Ξύλινων & Μεταλλικών Επίπλων». Τα παραπάνω πιστοποιητικά πρέπει να κατατεθούν επί ποινή αποκλεισμού.

Θα πρέπει απαραίτητα να προσκομιστούν επίσης τα εξής πιστοποιητικά:

- Πιστοποιητικό ασφάλεια και μηχανικών αντοχών κατά EN 14073-2-3

- Πιστοποιητικό μελαμίνης E1
- Πιστοποιητικό περιθωρίων από ABS σε μοριοσανίδα με επένδυση μελαμίνης που να αποδεικνύει ότι η ποιότητα της συγκόλλησης των περιθωρίων καλύπτει τις απαιτήσεις για περιθώρια επίπλων.

Να προσκομιστεί φωτογραφία ή σχέδιο που θα επαληθεύει τα τεχνικά χαρακτηριστικά.  
Θα πρέπει απαραίτητα να προσκομιστεί δείγμα από την προηγούμενη ημέρα του διαγωνισμού.  
Τα παραπάνω πιστοποιητικά πρέπει να κατατεθούν επί ποιινή αποκλεισμού.

**Οι διαστάσεις όλων των ανωτέρω επίπλων θα μπορούν να έχουν απόκλιση  $\pm 5\%$**

### **3. Εξοπλισμός γραφείων ΕΛΚΕ**

#### **Ανάλυση Είδους 3: Εξοπλισμός γραφείων ΕΛΚΕ**

α/α	ΕΙΔΟΣ	Τεμάχια	Ποσό τεμαχίου χωρίς Φ.Π.Α.	Φ.Π.Α. ανά τεμάχιο	Σύνολο τιμής τεμαχίου με Φ.Π.Α.	Σύνολο τιμής χωρίς Φ.Π.Α.	Σύνολο Φ.Π.Α. ειδών	Συνολικό ποσό με Φ.Π.Α.
3.1	ΓΡΑΦΕΙΟ ΜΕ ΒΟΗΘΗΤΙΚΟ ΚΑΙ ΣΥΣΤΗΜΑ ΚΑΛΩΔΙΩΝ	28	1.340,00	321,60	1.661,60	37.520,00	9.004,80	46.524,80
3.2	ΚΑΘΙΣΜΑ ΕΡΓΑΣΙΑΣ	34	340,00	81,60	421,60	11.560,00	2.774,40	14.334,40
3.3	ΔΙΑΧΩΡΙΣΤΙΚΑ ΓΡΑΦΕΙΩΝ	28	260,00	62,40	322,40	7.280,00	1.747,20	9.027,20
3.4	ΓΡΑΦΕΙΟ ΜΕ ΒΟΗΘΗΤΙΚΟ ΚΑΙ ΣΥΣΤΗΜΑ ΚΑΛΩΔΙΩΝ (ΔΙΕΥΘΥΝΤΙΚΟ)	3	1.580,00	379,20	1.959,20	4.740,00	1.137,60	5.877,60
3.5	ΚΑΘΙΣΜΑ ΕΡΓΑΣΙΑΣ ΨΗΛΗ ΠΛΑΤΗ ΜΕ ΡΥΘΜΙΖΟΜΕΝΑ ΜΠΡΑΤΣΑ	3	270,00	64,80	334,80	810,00	194,40	1.004,40
3.6	ΤΡΑΠΕΖΙ ΣΥΝΕΔΡΙΑΚΟ	2	4.500,00	1.080,00	5.580,00	9.000,00	2.160,00	11.160,00
3.7	ΚΑΘΙΣΜΑ ΣΥΝΕΔΡΙΑΣΕΩΝ	35	320,00	76,80	396,80	11.200,00	2.688,00	13.888,00
3.8	ΚΑΘΙΣΜΑ ΣΥΝΕΡΓΑΣΙΑΣ	10	260,00	62,40	322,40	2.600,00	624,00	3.224,00
3.9	ΒΙΒΛΙΟΘΗΚΗ ΜΕ ΠΟΡΤΕΣ	35	430,00	103,20	533,20	15.050,00	3.612,00	18.662,00
3.10	ΓΡΑΦΕΙΟ	2	130,00	31,20	161,20	260,00	62,40	322,40
3.11	ΣΥΡΤΑΡΙΕΡΑ ΤΡΟΧΗΛΑΤΗ	2	125,00	30,00	155,00	250,00	60,00	310,00
3.12	ΚΑΘΙΣΜΑ ΕΡΓΑΣΙΑΣ	4	135,00	32,40	167,40	540,00	129,60	669,60
3.13	ΕΡΜΑΡΙΟ ΜΕ ΠΟΡΤΕΣ	12	130,00	31,20	161,20	1.560,00	374,40	1.934,40
3.14	ΒΙΒΛΙΟΘΗΚΗ ΚΛΕΙΣΤΗ	2	220,00	52,80	272,80	440,00	105,60	545,60

3.15	ΒΙΒΛΙΟΘΗΚΗ ΗΜΙΚΛΕΙΣΤΗ	2	195,00	46,80	241,80	390,00	93,60	483,60
3.16	ΕΠΙΠΛΟ ΚΟΥΖΙΝΑΚΙ ΜΕ ΡΟΛ ΤΟΠ	5	1.290,00	309,60	1.599,60	6.450,00	1.548,00	7.998,00
<b>ΓΕΝΙΚΟ ΣΥΝΟΛΟ</b>						<b>109.650,00</b>	<b>26.316,00</b>	<b>135.966,00</b>

### 3.1 ΓΡΑΦΕΙΟ 140 ΜΕ ΒΟΗΘΗΤΙΚΟ ΚΑΙ ΣΥΣΤΗΜΑ ΚΑΛΩΔΙΩΝ

Ενδεικτική Τιμή τεμαχίου 1.340,00 ευρώ + Φ.Π.Α 24%

ΔΙΑΣΤΑΣΕΙΣ ΓΡΑΦΕΙΟΥ 140 X 70 X 75 Y |

ΔΙΑΣΤΑΣΕΙΣ ΒΟΗΘΗΤΙΚΟΥ ΕΠΙΠΛΟΥ 145X35X63,5Y

#### Γραφείο

Η επιφάνεια εργασίας θα είναι έχει διαστάσεις 140 X 70 εκ. και θα είναι κατασκευασμένη από κόντρα πλακέ θαλάσσης πάχους 26 χιλ. με αμφίπλευρη επένδυση από μελαμίνη σε χρώμα επιλογής της υπηρεσίας, από δειγματολόγιο που θα προσκομίσει ο ανάδοχος προμηθευτής. Το σόκορο θα έχει ειδικό φάλτσο με μαχαίρι επεξεργασμένο σε μηχανήμα CNC και επικάλυψη με διάφανο βερνίκι βραδύκαυστο τριών στρώσεων. Η επιφάνεια στο κάτω μέρος της θα φέρει μεταλλική μπάρα για να μην σκεβρώνει.

Από τη μία πλευρά κατά την έννοια του μήκους η στήριξη θα γίνεται με δύο πόδια τοποθετημένα σε σχήμα 'Λ' ώστε το τελικό ύψος του γραφείου να διαμορφωθεί στα 75 εκ. Τα ποδαρικά θα είναι κατασκευασμένα από μασίφ ξύλο δρυς διατομής τουλάχιστον 8 X 5 εκ. με κατάλληλη εγκοπή για τη διέλευση καλωδίων και καπάκι από το ίδιο υλικό. Τα ποδαρικά θα συνδέονται με την επιφάνεια με κατάλληλους μεταλλικούς συνδέσμους και στο κάτω μέρος θα φέρουν ρεγουλατόρους για τη ρύθμιση του ύψους.

Από την άλλη πλευρά κατά την έννοια του μήκους, το πλάτος της, σε απόσταση 5 εκ. από την άκρη της επιφάνειας και στο μέσο των 70 εκ. πλάτους της επιφάνειας, θα τοποθετηθεί χωνευτό σύστημα καλωδίωσης μέσα σε κουτί αλουμινίου και ενσωματωμένο στον αποστάτη που θα συνδέει την επιφάνεια του γραφείου με το βοηθητικό επίπλο. Το σύστημα καλωδίωσης θα περιλαμβάνει 1 πρίζα ρεύματος, 1 UPS, 1 δικτύου, 1 τηλεφώνου, 1 HDMI.

#### Μετώπη

Στο μπροστινό μέρος τους γραφείου, κάτω και κάθετα ως προς την επιφάνεια θα αναρτηθεί με κατάλληλους μεταλλικούς συνδέσμους μετώπη διαστάσεων 90 X 35, η οποία θα κατασκευαστεί από mdf 18mm. Η μετώπη θα είναι χρωματισμένη με λάκα στην ίδια απόχρωση με την επιφάνεια τους γραφείου και τον σκελετό του βοηθητικού επίπλου και θα είναι διάτρητη, διακοσμημένη με μοτίβο ελεύθερο σχέδιο.

#### Βοηθητικό επίπλο

Το βοηθητικό επίπλο θα έχει εξωτερικές διαστάσεις 145 X 35 X 63 εκ.

Το πλαίσιο-σκελετός του βοηθητικού επίπλου θα κατασκευαστεί από μοριοσανίδα υψηλής πυκνότητας πάχους 18mm, με πρόσθετη αμφίπλευρη επένδυση από μελαμίνη τριών στρώσεων, στην ίδια απόχρωση με την επιφάνεια του γραφείου. Η πλάτη και τα πλαϊνά θα είναι ψηλότερα από την τελική επιφάνεια του επίπλου κατά 6 εκ. Στο μπροστινό μέρος οι πάνω άκρες των πλαϊνών θα είναι καμπυλωμένες (ρ=4εκ).

Στο κέντρο της επιφάνειας εργασίας θα υπάρχει ειδική ανοξείδωτη ροζέτα με βούρτσα για τη διέλευση καλωδίων.

Το βοηθητικό θα φέρει δύο πορτάκια μήκους 45cm δεξιά και αριστερά. Τα πορτάκια των ντουλαπιών θα είναι κατασκευασμένα από μοριοσανίδα υψηλής πυκνότητας πάχους 18mm επικαλυμμένης αμφίπλευρα με μελαμίνη. Κάθε πορτάκι θα φέρει 2 αυτόματους μεντεσέδες με φρένο. Το βοηθητικό έπιπλο θα φέρει επίσης 3 συρτάρια στο μέσο του. Οι μετώπες και ο σκελετός από τη συρταριέρα θα είναι επίσης κατασκευασμένα από μοριοσανίδα υψηλής πυκνότητας πάχους 18mm επικαλυμμένης αμφίπλευρα με μελαμίνη. Τέλος τα συρτάρια θα φέρουν τηλεσκοπικό οδηγό με άνοιγμα 100%, πλαϊνό ύψους 9 εκ. και φρένο. Τα πορτάκια και οι μετώπες των συρταριών θα φέρουν κατάλληλη στρόγγυλη χειρολαβή - ξύλινο χερούλι βαμμένο με λάκα διαμέτρου Φ40mm.

Όλα τα σόκορα θα φέρουν ABS πάχους 2 χιλ. Όλες οι κολλήσεις των περιθωρίων θα είναι με κόλλες πολυουρεθάνης ώστε να αποφεύγονται φαινόμενα υγρασίας και φθοράς με την πάροδο του χρόνου.

Στο κάτω μέρος θα φέρει μασίφ δρύινα ποδαρικά ύψους 8 εκ. με ρεγουλατόρους για την ρύθμιση του ύψους.

### Γενικά Χαρακτηριστικά

Το γραφείο θα είναι λυόμενο επιτρέποντας την εύκολη μεταφορά του καθώς και την αντικατάσταση τμημάτων σε περίπτωση φθοράς τους. Η συναρμολόγηση θα είναι απλή, πλην όμως θα εξασφαλίζει ιδιαίτερα μεγάλη σταθερότητα και αντοχή.

Όλες οι συνδέσεις των επιμέρους επιφανειών θα γίνουν με μεταλλικά φεράμια και βίδες σε ήδη κατάλληλα προσαρμοσμένες φωλιές παρέχοντας την μέγιστη σταθερότητα.

Οι τελικές επιφάνειες θα είναι αντιθαμβωτικές (ματ), δεν θα επιτρέπουν την συσσώρευση σκόνης, ρύπων, κ.λπ. και θα μπορούν να καθαρίζονται εύκολα με τις συνήθεις καθαριστικές ουσίες χωρίς βλάβη για τις επιφάνειες και χωρίς παραμένουσες ουσίες.

Το γραφείο με βοηθητικό έπιπλο θα πρέπει απαραίτητα να καλύπτεται από πενταετή εγγύηση καλής λειτουργίας και δεκαπενταετή εγγύηση διαρκούς παρακαταθήκης ανταλλακτικών. Το εργοστάσιο κατασκευής και ο προμηθευτής επί ποινή αποκλεισμού θα πρέπει απαραίτητα να διαθέτει πιστοποίηση κατά ISO 9001, ISO 14001 και OHSAS 18001 με πεδίο εφαρμογής «Σχεδιασμό, Σέρβις, Πώληση Ξύλινων & Μεταλλικών Επίπλων». Τα παραπάνω πιστοποιητικά πρέπει να κατατεθούν επί ποινή αποκλεισμού.

Θα πρέπει απαραίτητα να προσκομιστούν επίσης επί ποινή αποκλεισμού τα εξής πιστοποιητικά:

- Πιστοποιητικό μελαμίνης E1
- Πιστοποιητικό περιθωρίων από ABS σε μοριοσανίδα με επένδυση μελαμίνης που να αποδεικνύει ότι η ποιότητα της συγκόλλησης των περιθωρίων καλύπτει τις απαιτήσεις για περιθώρια επίπλων.

Να προσκομιστεί απαραίτητα φωτογραφία ή σχέδιο που θα επαληθεύει τα τεχνικά χαρακτηριστικά.

Θα πρέπει απαραίτητα να προσκομιστεί δείγμα από την προηγούμενη ημέρα του διαγωνισμού επί ποινή αποκλεισμού.

### 3.2 ΚΑΘΙΣΜΑ ΕΡΓΑΣΙΑΣ

Ενδεικτική Τιμή τεμαχίου 340,00 ευρώ + Φ.Π.Α 24%

#### Κατασκευή του καθίσματος

Η σύνδεση έδρα και πλάτη του καθίσματος θα ορίζεται από δυο κατάλληλα διαμορφωμένους μεταλλικούς σωλήνες χρωμίου που φέρει τη μορφή της πλάτης και της έδρας ως ενιαία, αποτελείται από σωλήνα στρόγγυλη διατομής φ25mm. Πάνω σε αυτούς τους δύο μεταλλικούς οπλισμούς συνδέονται εσωτερικά με τέσσερις κατάλληλες αλενόβιδες δεξιά και αριστερά έκαστος δυο έννοιες σωλήνες χρωμίου διατομής φ15mm πάνω στα οποία τοποθετείται περιμετρικά με κατάλληλα ενισχυμένα γαζιά στην πλάτη δίχτυ και στη έδρα μαλακή πολουρεθάνη υπενδεδυμένη από τεχνόδερμα υψηλής αντοχής και ποιότητας.

Το κάθισμα θα είναι ανατομικά σχεδιασμένο από ανατομικής μορφής (φόρμα).

#### Επένδυση του καθίσματος

Η επένδυση της πλάτης γίνεται με δίχτυ υψηλής ποιότητας, η επιλογή του χρώματος θα είναι υποχρεωτικά από δειγματολόγιο τουλάχιστον οχτώ αποχρώσεων. Οι ίδιες αποχρώσεις θα υπάρχουν για το τεχνόδερμα που θα χρησιμοποιηθεί στην έδρα. Το δίχτυ στην πλάτη ενώνει με την δερματίνη στην έδρα με κατάλληλα ενισχυμένα γαζιά προσφέροντας ενιαία έδρα και πλάτη.

Σύνδεση έδρας – πλάτης – μπράτσων

Οι δύο κατάλληλα διαμορφωμένοι μεταλλικοί σωλήνες χρωμίου που φέρει τη μορφή της πλάτης και της έδρας ως ενιαία ενώνουν στο πίσω μέρος της πλάτης με σωλήνα οβάλ διατομής κατάλληλης ενίσχυσης και επιχρωμιωμένη. Στο κάτω μέρος ενώνουν με δύο λάμες χρωμίου μασίφάρδος 30mm και πάχους 8mm, πάνω στους οποίους τοποθετείται ο μηχανισμός ανάκλησης.

Οι δύο κατάλληλα διαμορφωμένοι μεταλλικοί σωλήνες χρωμίου που φέρει τη μορφή της πλάτης και της έδρας ως ενιαία συνδέονται και τα μπράτσα τα οποία θα είναι κατασκευασμένα από μεταλλική σωλήνα χρωμίου οβάλ 25mmX 10mm, στο εμπρόσθιο και επάνω μέρος θα φέρουν επικαλύμματα από πολουρεθάνη χρώματος μαύρο.

#### Βάση καθίσματος

Είναι τροχήλατη θα φέρει ειδικός μηχανισμός ανάκλησης της έδρας/πλάτης που θα μπορεί να κλειδώνει την πλάτη σε διάφορα σημεία. Στο κάτω μέρος του μηχανισμού θα υπάρχει στροφέιο για την ρύθμιση του βάρους, το αμορτισέρ θα είναι επιχρωμιωμένο, ο αστερίας θα είναι μεταλλικός επιχρωμιωμένος, όλοι οι τροχοί θα φέρουν στο επάνω μέρος του επιχρωμιωμένο καπάκι.

#### Διαστάσεις

Φάρδος 600mm

Βάθος 580mm

Ύψος πλάτης εσωτερικά 590mm

Ύψος πλάτης από έδαφος 104-110mm

Ύψος από έδρα 440-520mm

Θα πρέπει απαραίτητα να καλύπτονται με πενταετή εγγύηση καλής λειτουργίας και δεκαπενταετή εγγύηση διαρκούς παρακαταθήκης ανταλλακτικών. Το εργοστάσιο κατασκευής και ο προμηθευτής επί ποιινή αποκλεισμού πρέπει απαραίτητα να διαθέτει πιστοποίηση κατά ISO 9001, ISO 14001 και OHSAS



18001 με πεδίο εφαρμογής «Σχεδιασμό, Σέρβις, Πώληση Ξύλινων & Μεταλλικών Επίπλων». Τα παραπάνω πιστοποιητικά πρέπει να κατατεθούν επί ποινή αποκλεισμού.

Να προσκομιστεί φωτογραφία ή σχέδιο που θα επαληθεύει τα τεχνικά χαρακτηριστικά.

Τα παραπάνω πιστοποιητικά πρέπει να κατατεθούν επί ποινή αποκλεισμού

Θα πρέπει απαραίτητα επί ποινή αποκλεισμού να προσκομιστεί δείγμα από την προηγούμενη ημέρα του διαγωνισμού, καθώς επίσης και δειγματολόγιο για την επένδυση του σε δίχτυ και τεχνόδερμα υποχρεωτικά από δειγματολόγιο τουλάχιστον οχτώ αποχρώσεων.

### 3.3 ΔΙΑΧΩΡΙΣΤΙΚΑ ΓΡΑΦΕΙΩΝ

ΔΙΑΣΤΑΣΕΙΣ 120 X 3 X 35 Y

Ενδεικτική Τιμή τεμαχίου 260,00 ευρώ + Φ.Π.Α 24%

Διαχωριστική επιφάνεια από μοριοσανίδα πάχους 18 χιλ. με αμφίπλευρη επικάλυψη κατάλληλου ηχοαπορροφητικού αφρώδους υλικού και επένδυση με βραδύκαυστο ύφασμα σε χρώμα επιλογής της υπηρεσίας από δειγματολόγιο που θα προσκομίσει ο προμηθευτής. Το τελείωμα της επένδυσης θα είναι με λεπτό γαζί.

Τα διαχωριστικά πανέλα θα έχουν διαστάσεις 120 X 25 εκ. και όλες οι άκρες τους θα είναι διαμορφωμένες σε καμπύλες ( $\rho=5\text{εκ}$ ). Θα αναρτώνται στην μπροστά πλευρά της επιφάνειας του γραφείου με κατάλληλους μεταλλικούς αποστάτες.

Θα πρέπει απαραίτητα να καλύπτονται με πενταετή εγγύηση καλής λειτουργίας και δεκαπενταετή εγγύηση διαρκούς παρακαταθήκης ανταλλακτικών. Το εργοστάσιο κατασκευής και ο προμηθευτής επί ποινή αποκλεισμού πρέπει απαραίτητα να διαθέτει πιστοποίηση κατά ISO 9001, ISO 14001 και OHSAS 18001 με πεδίο εφαρμογής «Σχεδιασμό, Σέρβις, Πώληση Ξύλινων & Μεταλλικών Επίπλων». Τα παραπάνω πιστοποιητικά πρέπει να κατατεθούν επί ποινή αποκλεισμού.

Να προσκομιστεί φωτογραφία ή σχέδιο που θα επαληθεύει τα τεχνικά χαρακτηριστικά.

Τα παραπάνω πιστοποιητικά πρέπει να κατατεθούν επί ποινή αποκλεισμού.

### 3.4 ΓΡΑΦΕΙΑ 240 ΜΕ ΒΟΗΘΗΤΙΚΟ ΚΑΙ ΣΥΣΤΗΜΑ ΚΑΛΩΔΙΩΝ (ΔΙΕΥΘΥΝΤΙΚΟ)

ΔΙΑΣΤΑΣΕΙΣ ΓΡΑΦΕΙΟΥ 240 X 80 X 75 Y | ΔΙΑΣΤΑΣΕΙΣ ΒΟΗΘΗΤΙΚΟΥ ΕΠΙΠΛΟΥ 145X50X63Y

Ενδεικτική Τιμή τεμαχίου 1.580,00 ευρώ + Φ.Π.Α 24%

#### Γραφείο

Η επιφάνεια εργασίας θα έχει διαστάσεις 240 X 80 εκ. και θα είναι κατασκευασμένη από κόντρα πλακέ θαλάσσης πάχους 26 χιλ. με αμφίπλευρη επένδυση από μελαμίνη σε χρώμα επιλογής της υπηρεσίας, από δειγματολόγιο που θα προσκομίσει ο ανάδοχος προμηθευτής. Το σόκορο θα έχει ειδικό φάλτσο με μαχαίρι επεξεργασμένο σε μηχανήμα CNC και επικάλυψη με διάφανο βερνίκι βραδύκαυστο τριών στρώσεων. Η επιφάνεια στο κάτω μέρος της θα φέρει μεταλλική μπάρα για να μην σκεβρώνει.

Από τη μία πλευρά κατά την έννοια του μήκους θα καταλήγει σε ημικύκλιο ( $\rho=40\text{εκ}$ ) και η στήριξη θα γίνεται με δύο πόδια τοποθετημένα σε σχήμα 'Λ' ώστε το τελικό ύψος του γραφείου να διαμορφωθεί στα

75 εκ. Τα ποδαρικά θα είναι κατασκευασμένα από μασίφ ξύλο δρυς διατομής τουλάχιστον 8 X 5 εκ. με κατάλληλη εγκοπή για τη διέλευση καλωδίων και καπάκι από το ίδιο υλικό. Τα ποδαρικά θα συνδέονται με την επιφάνεια με κατάλληλους μεταλλικούς συνδέσμους και στο κάτω μέρος θα φέρουν ρεγυλατόρους για τη ρύθμιση του ύψους.

Από την άλλη πλευρά κατά την έννοια του μήκους, το πλάτος της επιφάνειας -έχοντας στενέψει ομαλά και προοδευτικά- θα φτάσει στα 70 εκ. ενώ οι δύο άκρες θα είναι καμπυλωμένες ( $\rho=15\text{εκ}$ ). Σε απόσταση 5 εκ. από την άκρη της επιφάνειας και στο μέσο των 70 εκ. πλάτους της επιφάνειας, θα τοποθετηθεί χωνευτό σύστημα καλωδίωσης μέσα σε κουτί αλουμινίου και ενσωματωμένο στον αποστάτη που θα συνδέει την επιφάνεια του γραφείου με το βοηθητικό επίπλο. Το σύστημα καλωδίωσης θα περιλαμβάνει 1 πρίζα ρεύματος, 1 UPS, 1 δικτύου, 1 τηλεφώνου, 1 HDMI.

### Βοηθητικό επίπλο

Το βοηθητικό επίπλο θα έχει εξωτερικές διαστάσεις 145 X 50 X 63 εκ.

Το πλαίσιο-σκελετός του βοηθητικού επίπλου θα κατασκευαστεί από μοριοσανίδα υψηλής πυκνότητας πάχους 18mm, με πρόσθετη αμφίπλευρη επένδυση από μελαμίνη τριών στρώσεων, στην ίδια απόχρωση με την επιφάνεια του γραφείου. Η πλάτη και τα πλαϊνά θα είναι ψηλότερα από την τελική επιφάνεια του επίπλου κατά 6 εκ. Στο μπροστινό μέρος οι πάνω άκρες των πλαϊνών θα είναι καμπυλωμένες ( $\rho=4\text{εκ}$ ).

Στο κέντρο της επιφάνειας εργασίας θα υπάρχει ειδική ανοξεϊδωτη ροζέτα με βούρτσα για Το βοηθητικό θα φέρει δύο πορτάκια μήκους 45cm δεξιά και αριστερά. Τα πορτάκια των ντουλαπιών θα είναι κατασκευασμένα από μοριοσανίδα υψηλής πυκνότητας πάχους 18mm επικαλυμμένης αμφίπλευρα με μελαμίνη. Κάθε πορτάκι θα φέρει 2 αυτόματους μεντεσέδες με φρένο. Το βοηθητικό επίπλο θα φέρει επίσης 3 συρτάρια στο μέσο του. Οι μετώπες και ο σκελετός από τη συρταριέρα θα είναι επίσης κατασκευασμένα από μοριοσανίδα υψηλής πυκνότητας πάχους 18mm επικαλυμμένης αμφίπλευρα με μελαμίνη. Τέλος τα συρτάρια θα φέρουν τηλεσκοπικό οδηγό με άνοιγμα 100%, πλαϊνό ύψους 9 εκ. και φρένο. Τα πορτάκια και οι μετώπες των συρταριών θα φέρουν κατάλληλη στρόγγυλη χειρολαβή - ξύλινο χερούλι βαμμένο με λάκα διαμέτρου  $\Phi 40\text{mm}$ .

Όλα τα σόκορα θα φέρουν ABS πάχους 2 χιλ. Όλες οι κολλήσεις των περιθωρίων θα είναι με κόλλες πολυουρεθάνης ώστε να αποφεύγοντα φαινόμενα υγρασίας και φθοράς με την πάροδο του χρόνου.

Στο κάτω μέρος θα φέρει μασίφ δρύινα ποδαρικά ύψους 8 εκ. με ρεγυλατόρους για την ρύθμιση του ύψους.

### Γενικά Χαρακτηριστικά

Το γραφείο θα είναι λύομενο επιτρέποντας την εύκολη μεταφορά του καθώς και την αντικατάσταση τμημάτων σε περίπτωση φθοράς τους. Η συναρμολόγηση θα είναι απλή, πλην όμως θα εξασφαλίζει ιδιαίτερα μεγάλη σταθερότητα και αντοχή.

Όλες οι συνδέσεις των επι μέρους επιφανειών θα γίνουν με μεταλλικά φεράμια και βίδες σε ήδη κατάλληλα προσαρμοσμένες φωλιές παρέχοντας την μέγιστη σταθερότητα.

Οι τελικές επιφάνειες θα είναι αντιθαμβωτικές (ματ), δεν θα επιτρέπουν την συσσώρευση σκόνης, ρύπων, κ.λπ. και θα μπορούν να καθαρίζονται εύκολα με τις συνήθεις καθαριστικές ουσίες χωρίς βλάβη για τις επιφάνειες και χωρίς παραμένουσες ουσίες.

Το γραφείο με βοηθητικό έπιπλο θα πρέπει απαραίτητα να καλύπτεται από πενταετή εγγύηση καλής λειτουργίας και δεκαπενταετή εγγύηση διαρκούς παρακαταθήκης ανταλλακτικών. Το εργοστάσιο κατασκευής και ο προμηθευτής επί ποιινή αποκλεισμού θα πρέπει απαραίτητα να διαθέτει πιστοποίηση κατά ISO 9001, ISO 14001 και OHSAS 18001 με πεδίο εφαρμογής «Σχεδιασμό, Σέρβις, Πώληση Ξύλινων & Μεταλλικών Επίπλων». Τα παραπάνω πιστοποιητικά πρέπει να κατατεθούν επί ποιινή αποκλεισμού.

Θα πρέπει απαραίτητα να προσκομιστούν επίσης επί ποιινή αποκλεισμού τα εξής πιστοποιητικά:

- Πιστοποιητικό μελαμίνης E1
- Πιστοποιητικό περιθωρίων από ABS σε μοριοσανίδα με επένδυση μελαμίνης που να αποδεικνύει ότι η ποιότητα της συγκόλλησης των περιθωρίων καλύπτει τις απαιτήσεις για περιθώρια επίπλων.

Να προσκομιστεί φωτογραφία ή σχέδιο που θα επαληθεύει τα τεχνικά χαρακτηριστικά.

### **3.5 ΚΑΘΙΣΜΑ ΕΡΓΑΣΙΑΣ ΨΗΛΗ ΠΛΑΤΗ ΜΕ ΡΥΘΜΙΖΟΜΕΝΑ ΜΠΡΑΤΣΑ ΕΠΕΝΔΥΣΗ ΜΑΥΡΗ ΔΕΡΜΑΤΙΝΗ. ΒΑΣΗ ΧΡΩΜΙΟΥ**

Ενδεικτική Τιμή τεμαχίου 270,00 ευρώ + Φ.Π.Α 24%

Κάθισμα τροχήλατο, με βάση πεντακτινωτή μεταλλική χρωμίου. Οι τροχοί θα είναι δίδυμοι από ενισχυμένο θερμοπλαστικό υλικό. Κάτω και πλευρικά της έδρας θα υπάρχει ειδικός μοχλός που θα ενεργοποιεί το έμβολο αερίου για την ρύθμιση ύψους του καθίσματος. Επιπρόσθετα, θα υπάρχει και ειδικός μηχανισμός ανάκλισης της έδρας/πλάτης που θα μπορεί να κλειδώνει την πλάτη σε διάφορα σημεία. Στο κάτω μέρος του μηχανισμού θα υπάρχει στροφείο για την ρύθμιση του βάρους.

Η έδρα θα είναι κατασκευασμένη από φύλλα ξύλου, διαμορφωμένα και συγκολλημένα υπό πίεση (κοντραπλακέ) ενδεικτικού πάχους 12mm. Σε κάθε περίπτωση, η έδρα θα είναι ντυμένη με ειδικό μαξιλάρι που θα περιέχει αφρώδη πολυουρεθάνη πάχους 60-70mm, το οποίο θα είναι υπενδεδυμένο με τεχνόδερμα, μεγάλης αντοχής στη φθορά.

Η πλάτη θα είναι ψηλή διαστάσεων 47cmX86cm και συνολικό ύψος από το πάτωμα 115-122cm και θα φέρει ανατομικό πλαίσιο, κατασκευασμένο από χαλύβδινη μασίφ βέργα κατάλληλης διαμέτρου, επί του οποίου θα είναι τοποθετημένο ειδικό μαξιλάρι που θα περιέχει αφρώδη πολυουρεθάνη πάχους 30-40mm με τρόπο ώστε να κατανέμεται ομοιόμορφα η πίεση. Θα είναι συνδεδεμένη με το μηχανισμό ανάκλισης της έδρας μέσω χαλύβδινης γωνιακής λάμας,. Τα μπράτσα του καθίσματος θα έχουν τη δυνατότητα ρύθμισης καθ' ύψος. Τα μπράτσα και οι γωνίες στερέωσής τους στο φορέα της έδρας θα είναι από μέταλλο σε χρώμιο . Τα μπράτσα στο επάνω μέρος θα φέρουν μαύρη ελαστική πολυουρεθάνη.

Θα πρέπει απαραίτητα να καλύπτονται με πενταετή εγγύηση καλής λειτουργίας και δεκαπενταετή εγγύηση διαρκούς παρακαταθήκης ανταλλακτικών. Το εργοστάσιο κατασκευής και ο προμηθευτής επί ποιινή αποκλεισμού πρέπει απαραίτητα να διαθέτει πιστοποίηση κατά ISO 9001, ISO 14001 και OHSAS

18001 με πεδίο εφαρμογής «Σχεδιασμό, Σέρβις, Πώληση Ξύλινων & Μεταλλικών Επίπλων». Τα παραπάνω πιστοποιητικά πρέπει να κατατεθούν επί ποινή αποκλεισμού

Θα πρέπει απαραίτητα να προσκομιστούν επίσης τα εξής πιστοποιητικά:

- Πιστοποιητικό ασφάλεια και μηχανικών αντοχών κατά EN 1335-1 ,2,3

Να προσκομιστεί φωτογραφία ή σχέδιο που θα επαληθεύει τα τεχνικά χαρακτηριστικά.

Τα παραπάνω πιστοποιητικά πρέπει να κατατεθούν επί ποινή αποκλεισμού

Θα πρέπει απαραίτητα να προσκομιστεί δείγμα από την προηγούμενη ημέρα του διαγωνισμού.

### 3.6 ΤΡΑΠΕΖΙ ΣΥΝΕΔΡΙΑΚΟ

ΔΙΑΣΤΑΣΕΙΣ 260 +260 X 120-150 X 75 Y

Ενδεικτική Τιμή τεμαχίου 4.500,00 ευρώ + Φ.Π.Α 24%

Η επιφάνεια εργασίας θα έχει διαστάσεις 240 + 240 X 120-150 εκ. και θα είναι κατασκευασμένη από κόντρα πλακέ θαλάσσης πάχους 26 χιλ. με αμφίπλευρη επένδυση από μελαμίνη σε χρώμα επιλογής της υπηρεσίας, από δειγματολόγιο που θα προσκομίσει ο ανάδοχος προμηθευτής. Το σόκορο θα έχει ειδικό φάλτσο με μαχαίρι επεξεργασμένο σε μηχανήμα CNC και επικάλυψη με διάφανο βερνίκι βραδύκαυστο τριών στρώσεων. Η επιφάνεια στο κάτω μέρος της θα φέρει μεταλλική μπάρα για να μην σκεβρώνει.

Στο κέντρο της θα φέρει δύο χωνευτά συστήματα καλωδίωσης μέσα σε κουτί αλουμινίου Το σύστημα καλωδίωσης θα περιλαμβάνει 1 πρίζα ρεύματος, 1 UPS, 1 δικτύου, 1 τηλεφώνου, 1 HDMI. Στο κέντρο και κατά μήκος της επιφάνειας εργασίας θα υπάρχουν επίσης τουλάχιστον δύο ειδικές ανοξείδωτες ροζέτες με βούρτσα για τη διέλευση καλωδίων.

Η στήριξη θα γίνεται με τουλάχιστον δύο ζεύγη ποδιών τοποθετημένα σε κλίση ώστε το τελικό ύψος του γραφείου να διαμορφωθεί στα 75 εκ. Τα ποδαρικά θα είναι κατασκευασμένα από μασίφ ξύλο δρυς διατομής τουλάχιστον 8 X 5 εκ. με κατάλληλη εγκοπή για τη διέλευση καλωδίων και καπάκι από το ίδιο υλικό. Τα ποδαρικά θα συνδέονται με την επιφάνεια με κατάλληλους μεταλλικούς συνδέσμους και στο κάτω μέρος θα φέρουν ρεγουλατόρους για τη ρύθμιση του ύψους. Η τοποθέτηση των ποδαρικών θα γίνεται ανά 140cm ανάλογα με το σχήμα του συνεδριακού ώστε να υπάρχει απόλυτη σταθερότητα στην κατασκευή. Η επιφάνεια εργασία μπορεί να είναι ενιαία ή σε 2-3 τμήματα κατόπιν επιλογής της υπηρεσίας.

#### Γενικά Χαρακτηριστικά

Το τραπέζι θα είναι λυόμενο επιτρέποντας την εύκολη μεταφορά του καθώς και την αντικατάσταση τμημάτων σε περίπτωση φθοράς τους. Η συναρμολόγηση θα είναι απλή, πλην όμως θα εξασφαλίζει ιδιαίτερα μεγάλη σταθερότητα και αντοχή.

Όλες οι συνδέσεις των επιμέρους επιφανειών θα γίνουν με μεταλλικά φεράμια και βίδες σε ήδη κατάλληλα προσαρμοσμένες φωλιές παρέχοντας την μέγιστη σταθερότητα.

Οι τελικές επιφάνειες θα είναι αντιθαμβωτικές (ματ), δεν θα επιτρέπουν την συσσώρευση σκόνης, ρύπων, κ.λπ. και θα μπορούν να καθαρίζονται εύκολα με τις συνήθεις καθαριστικές ουσίες χωρίς βλάβη για τις επιφάνειες και χωρίς παραμένουσες ουσίες.

Το τραπέζι συνεδριάσεων θα πρέπει απαραίτητα να καλύπτεται από πενταετή εγγύηση καλής λειτουργίας και δεκαπενταετή εγγύηση διαρκούς παρακαταθήκης ανταλλακτικών. Το εργοστάσιο κατασκευής και ο προμηθευτής επί ποινή αποκλεισμού θα πρέπει απαραίτητα να διαθέτει πιστοποίηση κατά ISO 9001, ISO 14001 και OHSAS 18001 με πεδίο εφαρμογής «Σχεδιασμό, Σέρβις, Πώληση Ξύλινων & Μεταλλικών Επίπλων». Τα παραπάνω πιστοποιητικά πρέπει να κατατεθούν επί ποινή αποκλεισμού.

Να προσκομιστεί φωτογραφία ή σχέδιο που θα επαληθεύει τα τεχνικά χαρακτηριστικά.

### **3.7 ΚΑΘΙΣΜΑ ΣΥΝΕΔΡΙΑΣΕΩΝ**

Ενδεικτική Τιμή τεμαχίου 320,00 ευρώ + Φ.Π.Α 24%

#### Κατασκευή του καθίσματος

Η σύνδεση έδρα και πλάτη του καθίσματος θα ορίζεται από δυο κατάλληλα διαμορφωμένους μεταλλικούς σωλήνες χρωμίου που φέρει τη μορφή της πλάτης και της έδρας ως ενιαία , αποτελείται από σωλήνα στρόγγυλη διατομής φ25mm . Πάνω σε αυτούς τους δύο μεταλλικούς οπλισμούς συνδέονται εσωτερικά με τέσσερις κατάλληλες αλενόβιδες δεξιά και αριστερά έκαστος δυο έννοιες σωλήνες χρωμίου διατομής φ15mm πάνω στα οποία τοποθετείται περιμετρικά με κατάλληλα ενισχυμένα γαζιά στην πλάτη δίχτυ και στη έδρα μαλακή πολυουρεθάνη υπενδεδυμένη από τεχνόδερμα υψηλής αντοχής και ποιότητας.

Το κάθισμα θα είναι ανατομικά σχεδιασμένο από πλευράς μορφής (φόρμα).

#### Επένδυση του καθίσματος

Η επένδυση της πλάτης γίνεται με δίχτυ υψηλής ποιότητας, η επιλογή του χρώματος θα είναι υποχρεωτικά από δειγματολόγιο τουλάχιστον οχτώ αποχρώσεων. Οι ίδιες αποχρώσεις θα υπάρχουν για το τεχνόδερμα που θα χρησιμοποιηθεί στην έδρα. Το δίχτυ στην πλάτη ενώνει με την δερματίνη στην έδρα με κατάλληλα ενισχυμένα γαζιά προσφέροντας ενιαία έδρα και πλάτη.

#### Σύνδεση έδρας – πλάτης – μπράτσων

Οι δύο κατάλληλα διαμορφωμένοι μεταλλικοί σωλήνες χρωμίου που φέρει τη μορφή της πλάτης και της έδρας ως ενιαία ενώνουν στο πίσω μέρος της πλάτης με σωλήνα οβάλ διατομής κατάλληλης ενίσχυσης και επιχρωμιωμένη. Στο κάτω μέρος ενώνουν με δύο λάμες χρωμίου μασίφ φάρδος 30mm και πάχους 8mm, πάνω στους οποίους τοποθετείται ο μηχανισμός ανάκλισης.

Οι δύο κατάλληλα διαμορφωμένοι μεταλλικοί σωλήνες χρωμίου που φέρει τη μορφή της πλάτης και της έδρας ως ενιαία συνδέονται και τα μπράτσα τα οποία θα είναι κατασκευασμένα από μεταλλική σωλήνα χρωμίου οβάλ 25mmX 10mm, στο εμπρόσθιων και επάνω μέρος θα φέρουν επικαλύμματα από πολυουρεθάνη χρώματος μαύρο.

#### Βάση καθίσματος

Είναι τροχήλατη και θα φέρει ειδικό μηχανισμό ανάκλισης της έδρας/πλάτης που θα μπορεί να κλειδώνει την πλάτη σε διάφορα σημεία. Στο κάτω μέρος του μηχανισμού θα υπάρχει στροφέιο για την ρύθμιση του βάρους, το αμορτισέρ θα είναι επιχρωμιωμένο, ο αστερίας θα είναι μεταλλικός επιχρωμιωμένος, όλοι οι τροχοί θα φέρουν στο επάνω μέρος του επιχρωμιωμένο καπάκι.

Διαστάσεις

Φάρδος 600mm

Βάθος 580mm

Ύψος πλάτης εσωτερικά 380mm

Ύψος πλάτης από έδαφος 90mm

Ύψος από έδρα 510mm

Θα πρέπει απαραίτητα να καλύπτονται με πενταετή εγγύηση καλής λειτουργίας και δεκαπενταετή εγγύηση διαρκούς παρακαταθήκης ανταλλακτικών. Το εργοστάσιο κατασκευής και ο προμηθευτής επί ποινή αποκλεισμού πρέπει απαραίτητα να διαθέτει πιστοποίηση κατά ISO 9001, ISO 14001 και OHSAS 18001 με πεδίο εφαρμογής «Σχεδιασμό, Σέρβις, Πώληση Ξύλινων & Μεταλλικών Επίπλων». Τα παραπάνω πιστοποιητικά πρέπει να κατατεθούν επί ποινή αποκλεισμού.

Να προσκομιστεί φωτογραφία ή σχέδιο που θα επαληθεύει τα τεχνικά χαρακτηριστικά.

Τα παραπάνω πιστοποιητικά πρέπει να κατατεθούν επί ποινή αποκλεισμού

**3.8 ΚΑΘΙΣΜΑ ΣΥΝΕΡΓΑΣΙΑΣ**

Ενδεικτική Τιμή τεμαχίου 260,00 ευρώ + Φ.Π.Α 24%

Κατασκευή του καθίσματος

Η σύνδεση έδρα και πλάτη του καθίσματος θα ορίζεται από δυο κατάλληλα διαμορφωμένους μεταλλικούς σωλήνες χρωμίου που φέρει τη μορφή της πλάτης και της έδρας ως ενιαία, αποτελείται από σωλήνα στρόγγυλη διατομής φ25mm . Πάνω σε αυτούς τους δύο μεταλλικούς οπλισμούς συνδέονται εσωτερικά με τέσσερις κατάλληλες αλενόβιδες δεξιά και αριστερά έκαστος δυο έννοιες σωλήνες χρωμίου διατομής φ15mm πάνω στα οποία τοποθετείται περιμετρικά με κατάλληλα ενισχυμένα γαζιά στην πλάτη δίχτυ και στη έδρα μαλακή πολυουρεθάνη υπενδεδυμένη από τεχνόδερμα υψηλής αντοχής και ποιότητας.

Το κάθισμα θα είναι ανατομικά σχεδιασμένο από ανατομικής μορφής (φόρμα).

Επένδυση του καθίσματος

Η επένδυση της πλάτης γίνεται με δίχτυ υψηλής ποιότητας, η επιλογή του χρώματος θα είναι υποχρεωτικά από δειγματολόγιο τουλάχιστον οχτώ αποχρώσεων. Οι ίδιες αποχρώσεις θα υπάρχουν για το τεχνόδερμα που θα χρησιμοποιηθεί στην έδρα. Το δίχτυ στην πλάτη ενώνει με την δερματίνη στην έδρα με κατάλληλα ενισχυμένα γαζιά προσφέροντας ενιαία έδρα και πλάτη.

Σύνδεση έδρας – πλάτης – μπράτσων

Οι δύο κατάλληλα διαμορφωμένοι μεταλλικοί σωλήνες χρωμίου που φέρει τη μορφή της πλάτης και της έδρας ως ενιαία ενώνουν στο πίσω μέρος της πλάτης με σωλήνα οβάλ διατομής κατάλληλης ενίσχυσης και επιχρωμιωμένη. Στο κάτω μέρος ενώνουν με δύο λάμες χρωμίου μασίφ φάρδος 30mm και πάχους 8mm, πάνω στους οποίους τοποθετείται ο μηχανισμός ανάκλισης.

Οι δύο κατάλληλα διαμορφωμένοι μεταλλικοί σωλήνες χρωμίου που φέρει τη μορφή της πλάτης και της έδρας ως ενιαία συνδέονται και τα μπράτσα τα οποία θα είναι κατασκευασμένα από μεταλλική σωλήνα χρωμίου οβάλ 25mmX 10mm, στο εμπρόσθιο και επάνω μέρος θα φέρουν επικαλύμματα από πολυουρεθάνη χρώματος μαύρο.

## Βάση καθίσματος

Είναι σταθερή θα φέρει ειδικός μηχανισμός για περιστροφή. Το αμορτισέρ θα είναι επιχρωμιωμένο, ο αστερίας θα είναι μεταλλικός επιχρωμιωμένος και θα φέρει πέντε σταθερές καμπάνες χρωμίου.

## Διαστάσεις

Φάρδος 600mm

Βάθος 580mm

Ύψος πλάτης εσωτερικά 590mm

Ύψος πλάτης από έδαφος 84-90mm

Ύψος από έδρα 440-520mm

Θα πρέπει απαραίτητα να καλύπτονται με πενταετή εγγύηση καλής λειτουργίας και δεκαπενταετή εγγύηση διαρκούς παρακαταθήκης ανταλλακτικών. Το εργοστάσιο κατασκευής και ο προμηθευτής επί ποινή αποκλεισμού πρέπει απαραίτητα να διαθέτει πιστοποίηση κατά ISO 9001, ISO 14001 και OHSAS 18001 με πεδίο εφαρμογής «Σχεδιασμό, Σέρβις, Πώληση Ξύλινων & Μεταλλικών Επίπλων». Τα παραπάνω πιστοποιητικά πρέπει να κατατεθούν επί ποινή αποκλεισμού.

Να προσκομιστεί φωτογραφία ή σχέδιο που θα επαληθεύει τα τεχνικά χαρακτηριστικά.

Τα παραπάνω πιστοποιητικά πρέπει να κατατεθούν επί ποινή αποκλεισμού.

Θα πρέπει απαραίτητα επί ποινή αποκλεισμού να προσκομιστεί δείγμα από την προηγούμενη ημέρα του διαγωνισμού, καθώς επίσης και δειγματολόγιο για την επένδυση του σε δίχτυ και τεχνόδεσμα υποχρεωτικά από δειγματολόγιο τουλάχιστον οχτώ αποχρώσεων.

## **3.9 ΒΙΒΛΙΟΘΗΚΕΣ ΜΕ ΠΟΡΤΕΣ**

Ενδεικτική Τιμή τεμαχίου 430,00 ευρώ + Φ.Π.Α 24%

Βιβλιοθήκη κλειστή με εσωτερικά τέσσερα ράφια κινητά ράφια μεταβαλλόμενων αποστάσεων τοποθέτησης και ένα σταθερό για χώρισμα σε ύψος 80cm από κάτω.

## Σκελετός ερμαριών

Ο σκελετός των ερμαριών (περιμετρικό κουτί και πλάτη) θα κατασκευαστεί από μοριοσανίδα, επικαλυμμένης αμφίπλευρα με μελαμίνη.

Το ελάχιστο πάχος του σκελετού θα είναι τουλάχιστον 18mm, εκτός της πλάτης που θα είναι τουλάχιστον 8mm μέσα σε ειδική κινησιά.

Οι επιφάνειες θα συνδέονται μεταξύ τους με ξύλινες καβίλιες και μεταλλικά φεράμια χωρίς την χρήση κόλλας, έτσι ώστε να εξασφαλίζεται πλήρως η απόλυτη σταθερότητα των ερμαριών.

## Ράφια εσωτερικά

Στο εσωτερικό των ερμαριών τοποθετούνται τέσσερα ράφια από μοριοσανίδα, ελάχιστου πάχους 25mm με αμφίπλευρη επικάλυψη με μελαμίνη, όμοιου με αυτό του σκελετού του ερμαρίου.

Τα ράφια που είναι κινητά θα στηρίζονται στα πλαϊνά του σκελετού με μεταλλικά γαντζάκια και θα δύνανται να ρυθμίζονται ρυθμιζόμενα καθ' ύψος ανά περίπου 3,2cm.

#### Πόρτες ερμαριών

Σε ύψος 80cm από το έδαφος θα φέρει σταθερό χώρισμα από μοριοσανίδα, ελάχιστου πάχους 25mm με αμφίπλευρη επικάλυψη με μελαμίνη, όμοιου με αυτό του σκελετού του ερμαρίου. Σε ύψος 80cm από το έδαφος θα φέρει δύο συρόμενες πόρτες με χωνευτά χερούλια ανά πόρτα από μοριοσανίδα, ελάχιστου πάχους 18mm με αμφίπλευρη επικάλυψη με μελαμίνη, όμοιου με αυτό του σκελετού του ερμαρίου. Στο επάνω μέρος θα φέρει σε όλο το ύψος δύο πόρτες. Οι πόρτες των ερμαριών θα κατασκευαστούν από μοριοσανίδα, ελάχιστου πάχους 18mm, επικαλυμμένης με μελαμίνη. Οι πόρτες θα είναι ανοιγόμενες και θα στηρίζονται στο σκελετό με χωνευτούς μεντεσέδες τύπου που να εξασφαλίζεται το αθόρυβο άνοιγμα - κλείσιμο των φύλλων κατά 90ο, με φρένο.

Οι πόρτες θα ασφαλίζουν με κλειδαριά και θα φέρουν χειρολαβές.

#### ΕΞΤΡΑ καπάκι

Πάνω από το σκελετό θα υπάρχει επιπλέον καπάκι από μοριοσανίδα, ελάχιστου πάχους 25mm με αμφίπλευρη επικάλυψη με μελαμίνη, όμοιου με αυτό του σκελετού του ερμαρίου.

#### Γενικά Χαρακτηριστικά

Οι βιβλιοθήκες θα είναι κατάλληλης κατασκευής που θα επιτρέπει την αντικατάσταση τμημάτων τους σε περίπτωση φθοράς. Η συναρμολόγηση θα είναι τέτοια που να εξασφαλίζει ιδιαίτερα μεγάλη σταθερότητα και αντοχή.

Όλα τα πλαϊνά σόκαρα θα φέρουν ABS πάχους 2 mm, όλες οι κολλήσεις των περιθωρίων θα είναι με κόλες πολυουρεθάνης ώστε να αποφεύγονται φαινόμενα υγρασίας και φθοράς με την πάροδο του χρόνου.

Θα φέρει κατάλληλα πέλματα ρυθμιζόμενου ύψους για την επίτευξη της οριζοντίωσης. Η ρύθμιση θα επιτυγχάνεται από το εσωτερικό της βιβλιοθήκης.

Η απόχρωση και η υφή της μελαμίνης των διαφόρων στοιχείων θα είναι της απόλυτης επιλογής της Υπηρεσίας, βάσει δειγματολογίων, τα οποία θα προσκομίσει ο προμηθευτής που θα επιλεγεί. Οι τελικές επιφάνειες θα είναι αντιθαμβωτικές (ματ), δεν θα επιτρέπουν την συσσώρευση σκόνης, ρύπων, κλπ. και θα μπορούν να καθαρίζονται εύκολα με τις συνήθεις καθαριστικές ουσίες χωρίς βλάβη για τις επιφάνειες και χωρίς παραμένουσες ουσίες.

Διάσταση: 80M X 42B X250Y

Θα πρέπει απαραίτητα να καλύπτονται με πενταετή εγγύηση καλής λειτουργίας και δεκαπενταετή εγγύηση διαρκούς παρακαταθήκης ανταλλακτικών. Το εργοστάσιο κατασκευής και ο προμηθευτής επί ποινή αποκλεισμού πρέπει απαραίτητα να διαθέτει πιστοποίηση κατά ISO 9001, ISO 14001 και OHSAS 18001 με πεδίο εφαρμογής «Σχεδιασμό, Σέρβις, Πώληση Ξύλινων & Μεταλλικών Επίπλων». Τα παραπάνω πιστοποιητικά πρέπει να κατατεθούν επί ποινή αποκλεισμού.

Θα πρέπει απαραίτητα να προσκομιστούν επίσης τα εξής πιστοποιητικά:

- Πιστοποιητικό μελαμίνης E1



- Πιστοποιητικό περιθωρίων από ABS σε μοριοσανίδα με επένδυση μελαμίνης που να αποδεικνύει ότι η ποιότητα της συγκόλλησης των περιθωρίων καλύπτει τις απαιτήσεις για περιθώρια επίπλων.

Να προσκομιστεί φωτογραφία ή σχέδιο που θα επαληθεύει τα τεχνικά χαρακτηριστικά.

Τα παραπάνω πιστοποιητικά πρέπει να κατατεθούν επί ποινή αποκλεισμού.

### 3.10 ΓΡΑΦΕΙΟ

Ενδεικτική Τιμή τεμαχίου 130,00 ευρώ + Φ.Π.Α 24%

Θα κατασκευαστεί από μοριοσανίδα υψηλής πυκνότητας και πάχους 25mm, με πρόσθετη αμφίπλευρη επένδυση από μελαμίνη.

Στην επιφάνεια εργασίας θα υπάρχει ειδική ροζέτα για τη διέλευση καλωδίων.

Τα πλαϊνά σόκαρα θα φέρουν ABS πάχους 2 mm, όλες οι κολλήσεις των περιθωρίων θα είναι με κόλλες πολουρεθάνης ώστε να αποφεύγονται φαινόμενα υγρασίας και φθοράς με την πάροδο του χρόνου. Η στήριξη της επιφάνειας εργασίας με το σκελετό του γραφείου θα γίνει με μεταλλικά φεράμια και βίδες σε ήδη κατάλληλα προσαρμοσμένες φωλιές παρέχοντας την μέγιστη σταθερότητα στο γραφείο. Μεταξύ της επιφάνεια και του σκελετού θα δημιουργείται μία σκοτία κατάλληλη για την διέλευση των καλωδίων (αυτό θα επιτυγχάνεται μέσω του αποστάτη που συνδέει την επιφάνεια με τα ποδαρικά).

#### Σκελετός

Θα κατασκευαστεί από μοριοσανίδα υψηλής πυκνότητας και πάχους 25mm, με πρόσθετη αμφίπλευρη επένδυση με μελαμίνη και πλαϊνά σόκαρα θα φέρουν ABS πάχους 2 mm, όλες οι κολλήσεις των περιθωρίων θα είναι με κόλλες πολουρεθάνης ώστε να αποφεύγονται φαινόμενα υγρασίας και φθοράς με την πάροδο του χρόνου.

#### Μετώπη

Θα υπάρχει μετώπη από μοριοσανίδα με επένδυση από μελαμίνη τριών στρώσεων ελάχιστου πάχους 18mm και πλαϊνά σόκαρα θα φέρουν ABS πάχους 2 mm. Όλες οι κολλήσεις των περιθωρίων θα είναι με κόλλες πολουρεθάνης ώστε να αποφεύγονται φαινόμενα υγρασίας και φθοράς με την πάροδο του χρόνου

Η στήριξη της μετώπης στο σκελετό θα γίνει ανάλογα με αυτή της επιφάνειας.

#### Γενικά Χαρακτηριστικά

Το γραφείο θα είναι λυόμενο επιτρέποντας την εύκολη μεταφορά του καθώς και την αντικατάσταση τμημάτων σε περίπτωση φθοράς τους. Η συναρμολόγηση θα είναι απλή, πλην όμως θα εξασφαλίζει ιδιαίτερα μεγάλη σταθερότητα και αντοχή.

Στο κάτω μέρος θα φέρει ρεγουλατόρους για την ρύθμιση του ύψους.

Οι τελικές επιφάνειες θα είναι αντιθαμβωτικές (ματ), δεν θα επιτρέπουν την συσσώρευση σκόνης, ρύπων, κ.λπ. και θα μπορούν να καθαρίζονται εύκολα με τις συνήθεις καθαριστικές ουσίες χωρίς βλάβη για τις επιφάνειες και χωρίς παραμένουσες ουσίες.

Η απόχρωση και η υφή των διαφόρων στοιχείων (επιφάνεια εργασίας, σκελετός, μετώπη, σόκορο κ.λπ.) θα είναι της απόλυτης επιλογής της Υπηρεσίας, βάσει δειγματολογίων, τα οποία θα προσκομίσει ο προμηθευτής που θα επιλεγεί.

Διάσταση 160x80cm

Θα πρέπει απαραίτητα να καλύπτονται με πενταετή εγγύηση καλής λειτουργίας και δεκαπενταετή εγγύηση διαρκούς παρακαταθήκης ανταλλακτικών. Το εργοστάσιο κατασκευής και ο προμηθευτής επί ποινή αποκλεισμού πρέπει απαραίτητα να διαθέτει πιστοποίηση κατά ISO 9001, ISO 14001 και OHSAS 18001 με πεδίο εφαρμογής «Σχεδιασμό, Σέρβις, Πώληση Ξύλινων & Μεταλλικών Επίπλων». Τα παραπάνω πιστοποιητικά πρέπει να κατατεθούν επί ποινή αποκλεισμού.

Θα πρέπει απαραίτητα να προσκομιστούν επίσης τα εξής πιστοποιητικά:

- Πιστοποιητικό ασφάλεια και μηχανικών αντοχών του γραφείου κατά EN 527-1-2-3
- Πιστοποιητικό μελαμίνης E1
- Πιστοποιητικό περιθωρίων από ABS σε μοριοσανίδα με επένδυση μελαμίνης που να αποδεικνύει ότι η ποιότητα της συγκόλλησης των περιθωρίων καλύπτει τις απαιτήσεις για περιθώρια επίπλων.

Να προσκομιστεί φωτογραφία ή σχέδιο που θα επαληθεύει τα τεχνικά χαρακτηριστικά.

Τα παραπάνω πιστοποιητικά πρέπει να κατατεθούν επί ποινή αποκλεισμού.

### 3.11 ΣΥΡΤΑΡΙΕΡΑ ΤΡΟΧΗΛΑΤΗ

Ενδεικτική Τιμή τεμαχίου 125,00 ευρώ + Φ.Π.Α 24%

Συρταριέρα τροχήλατη με 4 συρτάρια (το επάνω συρτάρι θα είναι μολυβοθήκη) θα διαθέτει κεντρική κλειδαριά

Διαστάσεις συρταροθήκης από έως: ΠΛΑΤΟΣ 40 CM 45 CM

ΒΑΘΟΣ 50 CM 60 CM

ΥΨΟΣ 50 CM 65 CM

#### Τεχνικά Χαρακτηριστικά

Θα αποτελείται από περιμετρικό κουτί με πλάτη (κέλυφος), και ένα (1) συρτάρι για μολυβοθήκη και τρία (3) συρτάρια ίδιου μεγέθους.

Το κουτί (πλαϊνά, βάση, καπάκι) θα είναι από μοριοσανίδα με επένδυση μελαμίνης 18 ΧΙΛ . Τα στοιχεία του κουτιού θα συναρμολογηθούν μεταξύ τους με μμεταλλικά φεράμια χωνευτά σε ήδη κατάλληλα προσαρμοσμένες οπές, χωρίς την χρήση κόλλας. Η πλάτη της συρταροθήκης θα είναι ορατή και για τον λόγο αυτό φινιρισμένη και εμφανίσιμη. Η συρταροθήκη θα φέρει 4 διπλούς τροχούς πλήρους περιστροφής που θα τοποθετούνται στο κάτω μέρος της συρταριέρας σε ειδικά φυτευτά πάσα με κούμπωμα για εύκολη αντικατάσταση . Η τοποθέτηση τους θα είναι αφανής. Η μολυβοθήκη θα κατασκευαστεί από ενισχυόμενο πολυαμίδιο ή πολυπροπυλένιο με κατάλληλα διαμορφωμένες κοιλότητες για τα διάφορα είδη γραφείου. Οι μετώπες των συρταριών θα κατασκευασθούν από μοριοσανίδα τριών στρώσεων, ελάχιστου πάχους 18mm επικαλυμμένης αμφίπλευρα με επίστρωση στην ίδια απόχρωση με την υπόλοιπη επίπλωση από μοριοσανίδα με επένδυση από μελαμίνη όπου στα σόκαρα θα φέρουν ABS πάχους 2 mm. Τα συρτάρια θα κινούνται σε οδηγούς κύλισης ακρίβειας, εντός μεταλλικού προφίλ, έτσι ώστε να μην επιτρέπεται η πλευρική τους μετατόπιση, θα είναι αθόρυβοι και θα έχουν δυνατότητα ανοίγματος τουλάχιστον 80%. Θα είναι κατασκευασμένα από πάτο συρταριού και πλάτη πάχους 18 χιλ και μεταλλικά πλαϊνά ύψους 12 cm. Τα συρτάρια θα φέρουν χειρολαβές.

#### Γενικά Χαρακτηριστικά

Η συρταροθήκη θα είναι κατασκευής τέτοιας που να επιτρέπει την εύκολη αντικατάσταση τμημάτων της σε περίπτωση φθοράς τους. Η συναρμολόγηση θα εξασφαλίζει ιδιαίτερα μεγάλη σταθερότητα και αντοχή. Οι τελικές επιφάνειες θα είναι αντιθαμβωτικές (ματ), δεν θα επιτρέπουν την συσσώρευση σκόνης, ρύπων, κ.λπ. και θα μπορούν να καθαρίζονται εύκολα με τις συνήθεις καθαριστικές ουσίες χωρίς βλάβη για τις επιφάνειες και χωρίς παραμένουσες ουσίες. Όλα τα μμεταλλικά μέρη θα είναι βαμμένα με ηλεκτροστατική βαφή φούρνου, ηλεκτροστατικά με πούδρες, για ομοιόμορφο και καλαίσθητο φινίρισμα και αντοχή στα γδαρσίματα. Η απόχρωση και η υφή των διαφόρων στοιχείων (επιφάνεια εργασίας, σκελετός, μετώπη, σόκορο κ.λπ.) θα είναι της απόλυτης επιλογή της Υπηρεσίας, βάσει δειγματολογίων, τα οποία θα προσκομίσει ο προμηθευτής που θα επιλεγεί.

Θα πρέπει απαραίτητα να καλύπτονται με πενταετή εγγύηση καλής λειτουργίας και δεκαπενταετή εγγύηση διαρκούς παρακαταθήκης ανταλλακτικών. Το εργοστάσιο κατασκευής και ο προμηθευτής επί ποινή αποκλεισμού πρέπει απαραίτητα να διαθέτει πιστοποίηση κατά ISO 9001, ISO 14001 και OHSAS 18001 με πεδίο εφαρμογής «Σχεδιασμό, Σέρβις, Πώληση Ξύλινων & Μεταλλικών Επίπλων». Τα παραπάνω πιστοποιητικά πρέπει να κατατεθούν επί ποινή αποκλεισμού.

Θα πρέπει απαραίτητα να προσκομιστούν επίσης τα εξής πιστοποιητικά:

- Πιστοποιητικό ασφάλεια και μηχανικών αντοχών της συρταριέρας κατά EN 527-1-2-3, EN 14073-2-3 και EN 14074
- Πιστοποιητικό μελαμίνης E1
- Πιστοποιητικό περιθωρίων από ABS σε μοριοσανίδα με επένδυση μελαμίνης που να αποδεικνύει ότι η ποιότητα της συγκόλλησης των περιθωρίων καλύπτει τις απαιτήσεις για περιθώρια επίπλων.

Να προσκομιστεί φωτογραφία ή σχέδιο που θα επαληθεύει τα τεχνικά χαρακτηριστικά.

Τα παραπάνω πιστοποιητικά πρέπει να κατατεθούν επί ποινή αποκλεισμού.

### **3.12 ΚΑΘΙΣΜΑ ΕΡΓΑΣΙΑΣ ΜΕ ΜΠΡΑΤΣΑ ΕΠΕΝΔΥΣΗ ΜΑΥΡΟ ΥΦΑΣΜΑ (τύπου aerospace) ΜΠΡΑΤΣΑ ΚΑΙ ΒΑΣΗ ΧΡΩΜΙΟΥ**

Ενδεικτική Τιμή τεμαχίου 135,00 ευρώ + Φ.Π.Α 24%

Κάθισμα γραφείου με ψηλή πλάτη, περιστρεφόμενο και τροχήλατο, αποτελούμενο από βάση, έδρα, πλάτη, μπράτσα, και τους ειδικούς μηχανισμούς, επενδυμένο με ύφασμα με κυψέλες (τύπου aerospace) χρώματος μαύρο. Διαστάσεις ύψος 1100-1200mm, έδρα 480-480mm, πλάτη 470-570mm με απόκλιση  $\pm 50$ mm. Η βάση του καθίσματος θα είναι μεταλλική χρωμίου πεντακτινωτή, αποτελούμενη από πέντε οριζόντιες ισομήκεις ακτίνες, ώστε να εξασφαλίζεται πλήρως η σταθερότητα του καθίσματος. Οι τροχοί θα είναι δίδυμοι από ενισχυμένο θερμοπλαστικό υλικό. Ο άξονας του καθίσματος θα είναι μεταλλικός χρωμίου διαμέτρου τουλάχιστον  $\Phi 50$ . Μέσα σ' αυτόν θα κινείται άλλος άξονας, πάνω στον οποίο θα στηρίζεται η έδρα. Με κατάλληλα αντιτριβικά δακτυλίδια (οδηγούς) και τσιμούχες το όλο σύστημα θα λειτουργεί σαν αμορτισέρ αερίου. Το αμορτισέρ θα είναι ασφαλείας, πεπιεσμένου ειδικού αερίου και μέσω αυτού θα επιτυγχάνεται η ρύθμιση του ύψους της έδρας του καθίσματος.

Η έδρα και η πλάτη θα είναι κατασκευασμένες από θερμοπλαστικό πολυαμίδιο. Επί της έδρας και της πλάτης τοποθετείται μαξιλάρι από χυτή πολουρεθάνη με ανατομικές καμπύλες πάχους 40mm και όχι αφρώδες πολουρεθάνη (αφρολέξ), το οποίο επενδύεται με ύφασμα με κυψέλες (τύπου aerospace) χρώματος μαύρο. Η πλάτη ρυθμίζεται στο ύψος με κοχλία στο κάτω μέρος της πλάτης. Η κλίση της πλάτης ρυθμίζεται με μηχανισμό που βρίσκεται κάτω από τον πάτο του καθίσματος και είναι μοχλός ο οποίος μπορεί να σταθεροποιήσει το κάθισμα σε πολλαπλές θέσεις. Το κάθισμα θα είναι περιστρεφόμενο και θα έχει τη δυνατότητα κίνησης καθ' ύψος. Η αυξομείωση θα γίνεται με αμορτισέρ

αερίου και η διαδρομή θα είναι περίπου 10-15cm. Ο μηχανισμός θα ενεργοποιείται με την χρήση μοχλού, ο οποίος θα είναι κάτω από την έδρα. Τα μπράτσα θα είναι ανατομικά και θα συνδέονται κατάλληλα στην έδρα. Θα είναι κατασκευασμένα από χαλύβδινο σωλήνα φ5cm και θα είναι επιχρωμιωμένα. Θα φέρουν, όπου ακουμπούν τα χέρια, κελύφη από καλουπωτό θερμοπλαστικό υλικό. Τα μπράτσα θα είναι σταθερά και όχι ρυθμιζόμενα.

Θα πρέπει απαραίτητα να καλύπτονται με πενταετή εγγύηση καλής λειτουργίας και δεκαπενταετή εγγύηση διαρκούς παρακαταθήκης ανταλλακτικών. Το εργοστάσιο κατασκευής και ο προμηθευτής επί ποινή αποκλεισμού πρέπει απαραίτητα να διαθέτει πιστοποίηση κατά ISO 9001, ISO 14001 και OHSAS 18001 με πεδίο εφαρμογής «Σχεδιασμό, Σέρβις, Πώληση Ξύλινων & Μεταλλικών Επίπλων». Τα παραπάνω πιστοποιητικά πρέπει να κατατεθούν επί ποινή αποκλεισμού.

Θα πρέπει απαραίτητα να προσκομιστούν επίσης τα εξής πιστοποιητικά:

- Πιστοποιητικό ασφάλεια και μηχανικών αντοχών κατά EN 1335-1 ,2,3

Να προσκομιστεί φωτογραφία ή σχέδιο που θα επαληθεύει τα τεχνικά χαρακτηριστικά.

Τα παραπάνω πιστοποιητικά πρέπει να κατατεθούν επί ποινή αποκλεισμού

Θα πρέπει απαραίτητα να προσκομιστεί δείγμα από την προηγούμενη ημέρα του διαγωνισμού.

### **3.13 ΕΡΜΑΡΙΟ 80X42X80Y ΜΕ ΡΑΦΙ ΚΑΙ ΠΟΡΤΕΣ**

Ενδεικτική Τιμή τεμαχίου 130,00 ευρώ + Φ.Π.Α 24%

Ερμάριο με δύο πόρτες και εσωτερικά ένα κινητό ράφι μεταβαλλόμενων αποστάσεων τοποθέτησης.

#### Σκελετός ερμαριών

Ο σκελετός των ερμαριών (περιμετρικό κουτί και πλάτη) θα κατασκευαστεί από μορισανίδα, επικαλυμμένης αμφίπλευρα με μελαμίνη.

Το ελάχιστο πάχος του σκελετού θα είναι τουλάχιστον 18mm, εκτός της πλάτης που θα είναι τουλάχιστον 8mm μέσα σε ειδική κινησιά.

Οι επιφάνειες θα συνδέονται μεταξύ τους με ξύλινες καβίλιες και μεταλλικά φεράμιαχωρίς την χρήση κόλλας, έτσι ώστε να εξασφαλίζεται πλήρως η απόλυτη σταθερότητα των ερμαριών.

#### Ράφια εσωτερικά

Στο εσωτερικό των ερμαριών τοποθετείται 1 ράφι από μορισανίδα, ελάχιστου πάχους 25mm με αμφίπλευρη επικάλυψη με μελαμίνη, όμοιου με αυτό του σκελετού του ερμαρίου.

Το ράφι που είναι κινητό θα στηρίζεται στα πλαϊνά του σκελετού και θα είναι δύνανται να ρυθμίζονται ρυθμιζόμενα καθ' ύψος ανά περίπου 3,2cm.

#### Πόρτες ερμαριών

Οι πόρτες των ερμαριών θα κατασκευαστούν από μορισανίδα, ελάχιστου πάχους 18mm, επικαλυμμένης με μελαμίνη. Οι πόρτες θα είναι ανοιγόμενες και θα στηρίζονται στο σκελετό με χωνευτούς μεντεσέδες τύπου που να εξασφαλίζεται το αθόρυβο άνοιγμα - κλείσιμο των φύλλων κατά 90ο.

Οι πόρτες θα ασφαλίζουν με κλειδαριά και θα φέρουν χειρολαβές.

ΕΞΤΡΑ καπάκι

Πάνω από το σκελετό θα υπάρχει επιπλέον καπάκι από μοριοσανίδα, ελάχιστου πάχους 25mm με αμφίπλευρη επικάλυψη με μελαμίνη, όμοιου με αυτό του σκελετού του ερμαρίου.

Γενικά Χαρακτηριστικά

Τα ερμάρια θα είναι κατάλληλης κατασκευής που θα επιτρέπει την αντικατάσταση τμημάτων τους σε περίπτωση φθοράς. Η συναρμολόγηση θα είναι τέτοια που να εξασφαλίζει ιδιαίτερα μεγάλη σταθερότητα και αντοχή.

Όλα τα πλαϊνά σόκαρα θα φέρουν ABS πάχους 2 mm, όλες οι κολλήσεις των περιθωρίων θα είναι με κόλλες πολυουρεθάνης ώστε να αποφεύγονται φαινόμενα υγρασίας και φθοράς με την πάροδο του χρόνου.

Θα φέρει κατάλληλα πέλματα ρυθμιζόμενου ύψους για την επίτευξη της οριζοντίωσης. Η ρύθμιση θα επιτυγχάνεται από το εσωτερικό του ερμαρίου.

Η απόχρωση και η υφή της μελαμίνης των διαφόρων στοιχείων θα είναι της απόλυτης επιλογής της Υπηρεσίας, βάσει δειγματολογίων, τα οποία θα προσκομίσει ο προμηθευτής που θα επιλεγεί. Οι τελικές επιφάνειες θα είναι αντιθαμβωτικές (ματ), δεν θα επιτρέπουν την συσσώρευση σκόνης, ρύπων, κλπ. και θα μπορούν να καθαρίζονται εύκολα με τις συνήθεις καθαριστικές ουσίες χωρίς βλάβη για τις επιφάνειες και χωρίς παραμένουσες ουσίες.

Διάσταση: 80M X 42B X80Y

Θα πρέπει απαραίτητα να καλύπτονται με πενταετή εγγύηση καλής λειτουργίας και δεκαπενταετή εγγύηση διαρκούς παρακαταθήκης ανταλλακτικών. Το εργοστάσιο κατασκευής και ο προμηθευτής επί ποινή αποκλεισμού πρέπει απαραίτητα να διαθέτει πιστοποίηση κατά ISO 9001, ISO 14001 και OHSAS 18001 με πεδίο εφαρμογής «Σχεδιασμό, Σέρβις, Πώληση Ξύλινων & Μεταλλικών Επίπλων». Τα παραπάνω πιστοποιητικά πρέπει να κατατεθούν επί ποινή αποκλεισμού.

Θα πρέπει απαραίτητα να προσκομιστούν επίσης τα εξής πιστοποιητικά:

- Πιστοποιητικό ασφάλεια και μηχανικών αντοχών κατά EN 14073-2-3
- Πιστοποιητικό μελαμίνης E1
- Πιστοποιητικό περιθωρίων από ABS σε μοριοσανίδα με επένδυση μελαμίνης που να αποδεικνύει ότι η ποιότητα της συγκόλλησης των περιθωρίων καλύπτει τις απαιτήσεις για περιθώρια επίπλων.

Να προσκομιστεί φωτογραφία ή σχέδιο που θα επαληθεύει τα τεχνικά χαρακτηριστικά.

Τα παραπάνω πιστοποιητικά πρέπει να κατατεθούν επί ποινή αποκλεισμού.

**3.14 ΒΙΒΛΙΟΘΗΚΗ ΚΛΕΙΣΤΗ 80X42X200 ΜΕ ΡΑΦΙΑ**

Ενδεικτική Τιμή τεμαχίου 220,00 ευρώ + Φ.Π.Α 24%

Βιβλιοθήκη κλειστή με εσωτερικά τρία κινητά ράφια μεταβαλλόμενων αποστάσεων τοποθέτησης και ένα σταθερό για χώρισμα σε ύψος 80cm από κάτω.

Σκελετός ερμαριών

Ο σκελετός των ερμαρίων (περιμετρικό κουτί και πλάτη) θα κατασκευαστεί από μοριοσανίδα, επικαλυμμένης αμφίπλευρα με μελαμίνη.

Το ελάχιστο πάχος του σκελετού θα είναι τουλάχιστον 18mm, εκτός της πλάτης που θα είναι τουλάχιστον 8mm μέσα σε ειδική γκινισιά.

Οι επιφάνειες θα συνδέονται μεταξύ τους με ξύλινες καβίλιες και μεταλλικά φεράμια χωρίς την χρήση κόλλας, έτσι ώστε να εξασφαλίζεται πλήρως η απόλυτη σταθερότητα των ερμαρίων.

### Ράφια εσωτερικά

Στο εσωτερικό των ερμαρίων τοποθετούνται τρία ράφια από μοριοσανίδα, ελάχιστου πάχους 25mm με αμφίπλευρη επικάλυψη με μελαμίνη, όμοιου με αυτό του σκελετού του ερμαρίου.

Τα ράφια που είναι κινητά θα στηρίζονται στα πλαϊνά του σκελετού και θα δύνανται να ρυθμίζονται ρυθμιζόμενα καθ' ύψος ανά περίπου 3,2cm.

### Πόρτες ερμαρίων

Θα φέρει σε όλο το ύψος 200cm από το έδαφος δύο πόρτες. Οι πόρτες των ερμαρίων θα κατασκευαστούν από μοριοσανίδα, ελάχιστου πάχους 18mm, επικαλυμμένης με μελαμίνη. Οι πόρτες θα είναι ανοιγόμενες και θα στηρίζονται στο σκελετό με χωνευτούς μεντεσέδες τύπου που να εξασφαλίζεται το αθόρυβο άνοιγμα - κλείσιμο των φύλλων κατά 90ο.

Οι πόρτες θα ασφαλισουν με κλειδαριά και θα φέρουν χειρολαβές.

### ΕΞΤΡΑ καπάκι

Πάνω από το σκελετό θα υπάρχει επιπλέον καπάκι από μοριοσανίδα, ελάχιστου πάχους 25mm με αμφίπλευρη επικάλυψη με μελαμίνη, όμοιου με αυτό του σκελετού του ερμαρίου.

### Γενικά Χαρακτηριστικά

Οι βιβλιοθήκες θα είναι κατάλληλης κατασκευής που θα επιτρέπει την αντικατάσταση τμημάτων τους σε περίπτωση φθοράς. Η συναρμολόγηση θα είναι τέτοια που να εξασφαλίζει ιδιαίτερα μεγάλη σταθερότητα και αντοχή.

Όλα τα πλαϊνά σόκαρα θα φέρουν ABS πάχους 2 mm, όλες οι κολλήσεις των περιθωρίων θα είναι με κόλες πολυουρεθάνης ώστε να αποφεύγοντα φαινόμενα υγρασίας και φθοράς με την πάροδο του χρόνου.

Θα φέρει κατάλληλα πέλματα ρυθμιζόμενου ύψους για την επίτευξη της οριζοντίωσης. Η ρύθμιση θα επιτυγχάνεται από το εσωτερικό της βιβλιοθήκης.

Η απόχρωση και η υφή της μελαμίνης των διαφόρων στοιχείων θα είναι της απόλυτης επιλογής της Υπηρεσίας, βάσει δειγματολογίων, τα οποία θα προσκομίσει ο προμηθευτής που θα επιλεγεί. Οι τελικές επιφάνειες θα είναι αντιθαμβωτικές (ματ), δεν θα επιτρέπουν την συσσώρευση σκόνης, ρύπων, κλπ. και θα μπορούν να καθαρίζονται εύκολα με τις συνήθεις καθαριστικές ουσίες χωρίς βλάβη για τις επιφάνειες και χωρίς παραμένουσες ουσίες.

Διάσταση: 80M X 42B X200Y

Θα πρέπει απαραίτητα να καλύπτονται με πενταετή εγγύηση καλής λειτουργίας και δεκαπενταετή εγγύηση διαρκούς παρακαταθήκης ανταλλακτικών. Το εργοστάσιο κατασκευής και ο προμηθευτής επί ποινή αποκλεισμού πρέπει απαραίτητα να διαθέτει πιστοποίηση κατά ISO 9001, ISO 14001 και OHSAS 18001 με πεδίο εφαρμογής «Σχεδιασμό, Σέρβις, Πώληση Ξύλινων & Μεταλλικών Επίπλων». Τα παραπάνω πιστοποιητικά πρέπει να κατατεθούν επί ποινή αποκλεισμού.

Θα πρέπει απαραίτητα να προσκομιστούν επίσης τα εξής πιστοποιητικά:

- Πιστοποιητικό ασφάλεια και μηχανικών αντοχών κατά EN 14073-2-3
- Πιστοποιητικό μελαμίνης E1
- Πιστοποιητικό περιθωρίων από ABS σε μοριοσανίδα με επένδυση μελαμίνης που να αποδεικνύει ότι η ποιότητα της συγκόλλησης των περιθωρίων καλύπτει τις απαιτήσεις για περιθώρια επίπλων.

Να προσκομιστεί φωτογραφία ή σχέδιο που θα επαληθεύει τα τεχνικά χαρακτηριστικά.

Τα παραπάνω πιστοποιητικά πρέπει να κατατεθούν επί ποινή αποκλεισμού.

### **3.15 ΒΙΒΛΙΟΘΗΚΗ ΗΜΙΚΛΕΙΣΤΗ 80X42X200 ΜΕ ΡΑΦΙΑ**

Ενδεικτική Τιμή τεμαχίου 195,00 ευρώ + Φ.Π.Α 24%

Βιβλιοθήκη ημίκλειστη με εσωτερικά τρία κινητά ράφια μεταβαλλόμενων αποστάσεων τοποθέτησης και ένα σταθερό για χώρισμα σε ύψος από κάτω 80cm.

#### Σκελετός ερμαριών

Ο σκελετός των ερμαριών (περιμετρικό κουτί και πλάτη) θα κατασκευαστεί από μοριοσανίδα, επικαλυμμένης αμφίπλευρα με μελαμίνη.

Το ελάχιστο πάχος του σκελετού θα είναι τουλάχιστον 18mm, εκτός της πλάτης που θα είναι τουλάχιστον 8mm μέσα σε ειδική κινησιά.

Οι επιφάνειες θα συνδέονται μεταξύ τους με ξύλινες καβίλιες και μεταλλικά φεράμιαχωρίς την χρήση κόλλας, έτσι ώστε να εξασφαλίζεται πλήρως η απόλυτη σταθερότητα των ερμαριών.

#### Ράφια εσωτερικά

Στο εσωτερικό των ερμαριών τοποθετούνται τρία ράφια από μοριοσανίδα, ελάχιστου πάχους 25mm με αμφίπλευρη επικάλυψη με μελαμίνη, όμοιου με αυτό του σκελετού του ερμαρίου.

Τα ράφια που είναι κινητά θα στηρίζονται στα πλαϊνά του σκελετού και θα δύνανται να ρυθμίζονται ρυθμιζόμενα καθ' ύψος ανά περίπου 3,2cm.

#### Πόρτες ερμαριών

Θα φέρει σε ύψος 80cm από το έδαφος δύο πόρτες. Οι πόρτες των ερμαριών θα κατασκευαστούν από μοριοσανίδα, ελάχιστου πάχους 18mm, επικαλυμμένης με μελαμίνη. Οι πόρτες θα είναι ανοιγόμενες και θα στηρίζονται στο σκελετό με χωνευτούς μεντεσέδες τύπου που να εξασφαλίζεται το αθόρυβο άνοιγμα - κλείσιμο των φύλλων κατά 90ο.

Οι πόρτες θα ασφαλίζουν με κλειδαριά και θα φέρουν χειρολαβές.

#### ΕΞΤΡΑ καπάκι

Πάνω από το σκελετό θα υπάρχει επιπλέον καπάκι από μοριοσανίδα, ελάχιστου πάχους 25mm με αμφίπλευρη επικάλυψη με μελαμίνη, όμοιου με αυτό του σκελετού του ερμαρίου.

#### Γενικά Χαρακτηριστικά

Οι βιβλιοθήκες θα είναι κατάλληλης κατασκευής που θα επιτρέπει την αντικατάσταση τμημάτων τους σε περίπτωση φθοράς. Η συναρμολόγηση θα είναι τέτοια που να εξασφαλίζει ιδιαίτερα μεγάλη σταθερότητα και αντοχή.

Όλα τα πλαϊνά σόκαρα θα φέρουν ABS πάχους 2 mm, όλες οι κολλήσεις των περιθωρίων θα είναι με κόλες πολυουρεθάνης ώστε να αποφεύγοντα φαινόμενα υγρασίας και φθοράς με την πάροδο του χρόνου.

Θα φέρει κατάλληλα πέλματα ρυθμιζόμενου ύψους για την επίτευξη της οριζοντίωσης. Η ρύθμιση θα επιτυγχάνεται από το εσωτερικό της βιβλιοθήκης.

Η απόχρωση και η υφή της μελαμίνης των διαφόρων στοιχείων θα είναι της απόλυτης επιλογής της Υπηρεσίας, βάσει δειγματολογίων, τα οποία θα προσκομίσει ο προμηθευτής που θα επιλεγεί. Οι τελικές επιφάνειες θα είναι αντιθαμβωτικές (ματ), δεν θα επιτρέπουν την συσσώρευση σκόνης, ρύπων, κλπ. και θα μπορούν να καθαρίζονται εύκολα με τις συνήθεις καθαριστικές ουσίες χωρίς βλάβη για τις επιφάνειες και χωρίς παραμένουσες ουσίες.

Διάσταση: 80M X 42B X200Y

Θα πρέπει απαραίτητα να καλύπτονται με πενταετή εγγύηση καλής λειτουργίας και δεκαπενταετή εγγύηση διαρκούς παρακαταθήκης ανταλλακτικών. Το εργοστάσιο κατασκευής και ο προμηθευτής επί ποινή αποκλεισμού πρέπει απαραίτητα να διαθέτει πιστοποίηση κατά ISO 9001, ISO 14001 και OHSAS 18001 με πεδίο εφαρμογής «Σχεδιασμό, Σέρβις, Πώληση Ξύλινων & Μεταλλικών Επίπλων». Τα παραπάνω πιστοποιητικά πρέπει να κατατεθούν επί ποινή αποκλεισμού.

Θα πρέπει απαραίτητα να προσκομιστούν επίσης τα εξής πιστοποιητικά:

- Πιστοποιητικό ασφάλεια και μηχανικών αντοχών κατά EN 14073-2-3
- Πιστοποιητικό μελαμίνης E1
- Πιστοποιητικό περιθωρίων από ABS σε μοριοσανίδα με επένδυση μελαμίνης που να αποδεικνύει ότι η ποιότητα της συγκόλλησης των περιθωρίων καλύπτει τις απαιτήσεις για περιθώρια επίπλων.

Να προσκομιστεί φωτογραφία ή σχέδιο που θα επαληθεύει τα τεχνικά χαρακτηριστικά.

Τα παραπάνω πιστοποιητικά πρέπει να κατατεθούν επί ποινή αποκλεισμού.

### 3.16 ΕΠΙΠΛΟ ΚΟΥΖΙΝΑΚΙ ΜΕ ΡΟΛ ΤΟΠ

Ενδεικτική Τιμή τεμαχίου 1.290,00 ευρώ + Φ.Π.Α 24%

Στο κάτω μέρος θα φέρει δύο πόρτες, εσωτερικά θα έχει χώρισμα με ράφια. Στο επάνω μέρος θα φέρει στόρι. Όλος ο σκελετός θα είναι πάχους 25mm, οι πόρτες θα είναι πάχους 18mm και η πλάτη πάχους 8mm θα είναι σε ειδική πατούρα. Όλες οι επιφάνειες θα κατασκευαστούν από μοριοσανίδα επικαλυμμένης αμφίπλευρα με μελαμίνη. Όλα τα πλαϊνά σόκαρα θα φέρουν ABS πάχους 2 mm, όλες οι κολλήσεις των περιθωρίων θα είναι με κόλες πολυουρεθάνης ώστε να αποφεύγοντα φαινόμενα υγρασίας και φθοράς με την πάροδο του χρόνου.

Θα φέρει κατάλληλα πέλματα ρυθμιζόμενου ύψους για την επίτευξη της οριζοντίωσης. Η ρύθμιση θα επιτυγχάνεται από το εσωτερικό της βιβλιοθήκης.

Η απόχρωση και η υφή της μελαμίνης των διαφόρων στοιχείων θα είναι της απόλυτης επιλογής της Υπηρεσίας, βάσει δειγματολογίων, τα οποία θα προσκομίσει ο προμηθευτής που θα επιλεγεί. Οι τελικές επιφάνειες θα είναι αντιθαμβωτικές (ματ), δεν θα επιτρέπουν την συσσώρευση σκόνης, ρύπων, κλπ. και θα μπορούν να καθαρίζονται εύκολα με τις συνήθεις καθαριστικές ουσίες χωρίς βλάβη για τις επιφάνειες και χωρίς παραμένουσες ουσίες.

Ντουλάπι κουζίνας που θα αποτελείται από:

Νεροχύτης ανοξείδωτος με γούρνα.



Βρύση ζεστού – κρύου. (μεικτή )

Πιατοθήκες Inox με νεροσυλλέκτη.

Πρίζα ηλεκτρική (2).

Φύλλο αλουμινίου στη βάση του πάγκου για απόλυτη προστασία.

Κλείνει με στόρι σε ειδική κασετίνα που θα διπλώνεται στο επάνωμέρος που την κάνει αθέατη, ικανή να δέσει με οποιονδήποτε χώρο.

Συνολική Διάσταση 95 cm X 204 cm X 65cm

**Οι διαστάσεις όλων των επίπλων θα μπορούν να έχουν απόκλιση  $\pm 5\%$**

#### 4. Τροχήλατη βάση οθόνης

Ενδεικτική Τιμή τεμαχίου 475,81 ευρώ + Φ.Π.Α 24% (114,20) = 590 ευρώ με Φ.Π.Α.

Ενδεικτικό Σχέδιο

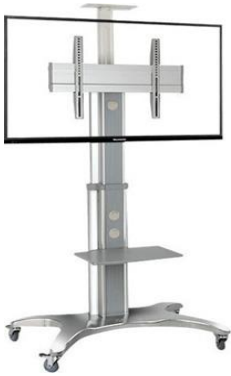

Τροχήλατη βάση οθόνης ισοδύναμη με (Emmy Mount AVF1500-60-1P) επαγγελματική υψηλής ποιότητας ιδανική για διαλέξεις, συνεδριάσεις και εκθέσεις, με τα εξής χαρακτηριστικά:

- Για οθόνες/τηλεοράσεις από 40" έως 60", κατασκευασμένη από Αλουμίνιο.
- Με φαρδιά βάση που εξασφαλίζει σταθερότητα ,με 4 ρόδες που ασφαλίζουν.
- Με ράφι στην κορυφή για τοποθέτηση κάμερας
- Με ράφι κάτω από την οθόνη για τοποθέτηση συσκευών (dvd –δεκτών κ.λπ.)
- Ρυθμιζόμενο ύψος οθόνης
- Ρυθμιζόμενη κλίση οθόνης (από  $-5^\circ$  έως  $+10^\circ$ )
- Περιστρεφόμενη θέση οθόνης κατά  $90^\circ$  για οριζόντια (landscape) ή κάθετη (portrait) χρήση
- Μέγιστο βάρος οθόνης: 45,5 kg
- Επεξεργασμένες επιφάνειες, χωρίς αιχμηρές γωνίες για την αποφυγή ατυχημάτων.
- Εύκολη συναρμολόγηση και αποσυναρμολόγηση

### 5. Αναλόγιο ομιλιών (plexiglass)

Προτεινόμενη Τιμή με την χάραξη του λογότυπου: 525,81 € χωρίς ΦΠΑ και 652,00 € με ΦΠΑ.

Διαστάσεις 58 X 50 X132εκ. περίπου

Κατασκευή από ακρυλικό διάφανο πλεξιγκλάς, σε πάχη 10 mm και 5 mm στα σημεία που απαιτείται, με τρεις πλευρές κλειστές όπως φαίνεται στο ενδεικτικό παρακάτω σχέδιο, και πρόσθετο κομμάτι από Plexiglass στην πρόσοψη με το λογότυπο ‘ΔΗΜΟΚΡΙΤΕΙΟ ΠΑΝΕΠΙΣΤΗΜΙΟ ΘΡΑΚΗΣ’.

Η γραματοσειρά που θα χαραχθεί θα είναι κατά προτίμηση σε κόκκινο χρώμα και το πρόσθετο κομμάτι θα στερεωθεί στο αναλόγιο με ειδικά μεταλλικά στηρίγματα.

Το τελικό αποτέλεσμα θα είναι μια στιβαρή κατασκευή παραδοτέα και έτοιμη προς χρήση. Δεν είναι απαραίτητο να συναρμολογείται.

#### Ενδεικτικό Σχέδιο



### 6. Καθίσματα για εργαστηριακό πάγκο

Προτεινόμενη Τιμή τεμαχίου 117,00 ευρώ + Φ.Π.Α

Κάθισμα τροχήλατο, ρυθμιζόμενου ύψους, με έδρα και πλάτη πολυουρεθάνης σε μαύρο χρώμα. Ενδεικτική διάσταση έδρας Φ350χιλ. Με αστερία και αμορτισέρ σε μαύρο πλαστικό.

Το κάθισμα είναι περιστρεφόμενο και έχει τη δυνατότητα κίνησης καθ' ύψος. Η αυξομείωση γίνεται με αμορτισέρ αερίου και η διαδρομή είναι περίπου 10-15cm. Ο μηχανισμός ενεργοποιείται με την χρήση μοχλού, ο οποίος είναι κάτω από την έδρα. Η βάση του καθίσματος είναι πεντακτινωτή, αποτελούμενη από πέντε οριζόντιες ισομήκεις ακτίνες, ώστε να εξασφαλίζεται πλήρως η σταθερότητα του καθίσματος. Οι τροχοί είναι δίδυμοι από ενισχυμένο θερμοπλαστικό υλικό. Ο άξονας του καθίσματος έχει διάμετρο τουλάχιστον Φ50. Μέσα σ' αυτόν κινείται άλλος άξονας, πάνω στον οποίο στηρίζεται η έδρα. Με κατάλληλα αντιτριβικά δακτυλίδια (οδηγούς) και τσιμούχες το όλο σύστημα λειτουργεί σαν αμορτισέρ αερίου. Το αμορτισέρ είναι ασφαλείας, πεπιεσμένου ειδικού αερίου και μέσω αυτού επιτυγχάνεται η ρύθμιση του ύψους της έδρας του καθίσματος.

Καλύπτεται με πενταετή εγγύηση καλής λειτουργίας και δεκαπενταετή εγγύηση διαρκούς παρακαταθήκης ανταλλακτικών.

Το εργοστάσιο κατασκευής και ο προμηθευτής πρέπει απαραίτητα να διαθέτουν πιστοποίηση κατά ISO 9001, ISO 14001 και OHSAS 18001 με πεδίο εφαρμογής «Σχεδιασμό, Σέρβις, Πώληση Ξύλινων & Μεταλλικών Επίπλων». Τα παραπάνω πιστοποιητικά πρέπει να κατατεθούν επί ποινή αποκλεισμού.

Να προσκομιστεί φωτογραφία ή σχέδιο που θα επαληθεύει τα τεχνικά χαρακτηριστικά.

### **7. Πάνελ ομιλητή 240X80 (3/Θ) (ΤΡΑΠΕΖΙ)**

Ενδεικτική Τιμή τεμαχίου 550,00 ευρώ + Φ.Π.Α 24% (132,00)=682,00 με Φ.Π.Α.

Θα κατασκευαστεί από μορισανίδα υψηλής πυκνότητας και πάχους τουλάχιστον 30mm, με πρόσθετη αμφίπλευρη επένδυση από καπλαμά δρυς.

Στην επιφάνεια εργασίας θα υπάρχει ειδική ροζέτα για τη διέλευση καλωδίων.

Τα πλαϊνά σόκαρα θα φέρουν καπλαμά δρυς. Η στήριξη της επιφάνειας εργασίας με το σκελετό του γραφείου θα γίνει με μεταλλικά φύραμα και βίδες σε ήδη κατάλληλα προσαρμοσμένες φωλιές παρέχοντας την μέγιστη σταθερότητα στο γραφείο.

#### Σκελετός

Θα κατασκευαστεί από μορισανίδα υψηλής πυκνότητας και πάχους τουλάχιστον 30mm, με πρόσθετη αμφίπλευρη επένδυση με καπλαμά δρυς και τα πλαϊνά σόκαρα θα φέρουν καπλαμά δρυς.

#### Μετώπη

Θα υπάρχει μετώπη από μορισανίδα με επένδυση από καπλαμά δρυς τριών στρώσεων ελάχιστου πάχους 18mm και πλαϊνά σόκαρα από καπλαμά δρυς. Η μετώπη θα καταλήγει μέχρι το έδαφος,

Η στήριξη της μετώπης στο σκελετό θα γίνει ανάλογα με αυτή της επιφάνειας.

#### Γενικά Χαρακτηριστικά

Το γραφείο θα είναι λυόμενο επιτρέποντας την εύκολη μεταφορά του καθώς και την αντικατάσταση τμημάτων σε περίπτωση φθοράς τους. Η συναρμολόγηση θα είναι απλή, πλην όμως θα εξασφαλίζει ιδιαίτερα μεγάλη σταθερότητα και αντοχή.

Στο κάτω μέρος θα φέρει ρεγουλατόρους για την ρύθμιση του ύψους.

Η απόχρωση των διαφόρων στοιχείων (επιφάνεια εργασίας, σκελετός, μετώπη, σόκορο κ.λπ.) θα είναι της απόλυτης επιλογής της Υπηρεσίας, βάσει δειγματολογίων, τα οποία θα προσκομίσει ο προμηθευτής που θα επιλεγεί.

Θα πρέπει απαραίτητα να καλύπτονται με πενταετή εγγύηση καλής λειτουργίας και δεκαπενταετή εγγύηση διαρκούς παρακαταθήκης ανταλλακτικών. Το εργοστάσιο κατασκευής και ο προμηθευτής επί ποινή αποκλεισμού πρέπει απαραίτητα να διαθέτει πιστοποίηση κατά ISO 9001, ISO 14001 και OHSAS 18001 με πεδίο εφαρμογής «Σχεδιασμό, Σέρβις, Πώληση Ξύλινων & Μεταλλικών Επίπλων». Τα παραπάνω πιστοποιητικά πρέπει να κατατεθούν επί ποινή αποκλεισμού.

Να προσκομιστεί φωτογραφία ή σχέδιο που θα επαληθεύει τα τεχνικά χαρακτηριστικά.

Τα παραπάνω πιστοποιητικά πρέπει να κατατεθούν επί ποινή αποκλεισμού.

### **8. Έδρα ομιλητή**

Ενδεικτική Τιμή τεμαχίου 550,00 ευρώ + Φ.Π.Α 24% (132,00)=682,00 με Φ.Π.Α.

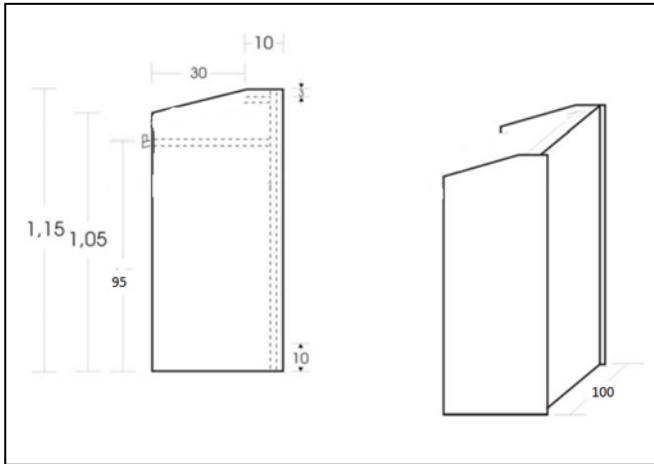
Ενδεικτικό Σχέδιο

Θα είναι κατασκευασμένο από mdf πάχους 25 mm επενδυμένο και στις δυο πλευρές του με φυσικό καπλαμά δρυς ποιότητας A! και με φαρδιά νερά. Στο επάνω μέρος θα υπάρχει κατάλληλος φωτισμός.

Περιμετρικά θα διαμορφωθούν τα σόκορα με ειδικό μαχαίρι μορφής.

Ο σχεδιασμός και οι διαστάσεις θα είναι σύμφωνα με το σχέδιο.

Η επεξεργασία που θα γίνει στην επιφάνεια θα είναι:

Αφού τρίψουμε την επιφάνεια με τα κατάλληλα γυαλόχαρτα, πέρασμα της νεροβαφής στο κατάλληλο χρώμα που θα επιλέξει η Αναθέτουσα Αρχή και έπειτα ένα χέρι μονωτικό δυο συστατικών για την καλή μόνωση του καπλαμά, στη συνέχεια δύο χέρια προεργασίας με ενδιάμεσα τριψίματα και ένα τελικό χέρι τελείωμα ακρυλικού βερνικιού, ατοξικού μη χαρακτηριστικού.

Διαστάσεις ενδεικτικές βήματος: 115X100X40 cm

Θα πρέπει απαραίτητα να καλύπτονται με πενταετή εγγύηση καλής λειτουργίας και δεκαπενταετή εγγύηση διαρκούς παρακαταθήκης ανταλλακτικών. Το εργοστάσιο κατασκευής και ο προμηθευτής επί ποινή αποκλεισμού πρέπει απαραίτητα να διαθέτει πιστοποίηση κατά ISO 9001, ISO 14001 και OHSAS 18001 με πεδίο εφαρμογής «Σχεδιασμό, Σέρβις, Πώληση Ξύλινων & Μεταλλικών Επίπλων». Τα παραπάνω πιστοποιητικά πρέπει να κατατεθούν επί ποινή αποκλεισμού.

Να προσκομιστεί φωτογραφία ή σχέδιο που θα επαληθεύει τα τεχνικά χαρακτηριστικά.

Τα παραπάνω πιστοποιητικά πρέπει να κατατεθούν επί ποινή αποκλεισμού.

**Γενικοί όροι Τεχνικών Προδιαγραφών που αφορούν όλα τα υπό προμήθεια είδη**

- Τα υπό προμήθεια είδη θα πρέπει να πληρούν τις τεχνικές προδιαγραφές
- Οι συμμετέχοντες, οφείλουν να προσκομίσουν φυλλάδια με έγχρωμες εικόνες του προσφερόμενου εξοπλισμού, καθώς και δειγματολόγιο χρωμάτων των υλικών.
- Οι συμμετέχοντες, υποχρεούνται να υποβάλλουν Prospectus (φυλλάδια) των προσφερόμενων ειδών καθώς και περιγραφή αυτών που θα επαληθεύει τα τεχνικά χαρακτηριστικά..
- Τα προσφερόμενα είδη θα πρέπει να είναι καινούρια, αμεταχειρίστη και σε άριστη κατάσταση. Ο Ανάδοχος θα πρέπει να παρέχει τα είδη άρτια, συσκευασμένα, χωρίς ελαττώματα και φθορές.
- Τα προσφερόμενα είδη θα πρέπει απαραίτητα με ποινή αποκλεισμού (απαράβατος όρος) να καλύπτονται τουλάχιστον με πενταετή εγγύηση καλής λειτουργίας και πενταετή ύπαρξη διαρκούς παρακαταθήκης ανταλλακτικών.  
Σε περίπτωση που στις αναλυτικές τεχνικές προδιαγραφές κάποιου είδους αναφέρεται μεγαλύτερος χρόνος ύπαρξης διαρκούς παρακαταθήκης ανταλλακτικών υπερσχύει της γενικής απαίτησης
- Το εργοστάσιο κατασκευής και ο προμηθευτής πρέπει απαραίτητα να διαθέτει πιστοποιητικά εκδιδόμενα από επίσημα Ινστιτούτα ή επίσημες υπηρεσίες ελέγχου της ποιότητας, αναγνωρισμένων ικανοτήτων, ήτοι: ISO 9001:2015, ISO 14001:2015 και OHSAS 18001:2007 ή ισοδύναμα, με πεδίο εφαρμογής «Σχεδιασμό, Πώληση Ξύλινων & Μεταλλικών Επίπλων» Τα παραπάνω πιστοποιητικά πρέπει να κατατεθούν επί ποινή αποκλεισμού.
- Θα πρέπει απαραίτητα επί ποινή αποκλεισμού (απαράβατος όρος) να προσκομιστούν όλα τα πιστοποιητικά που αναφέρονται στην αναλυτική περιγραφή κάθε είδους.
- Οι διαστάσεις όλων των επίπλων θα μπορούν να έχουν απόκλιση  $\pm 5\%$

**ΜΕΡΟΣ Β- ΟΙΚΟΝΟΜΙΚΟ ΑΝΤΙΚΕΙΜΕΝΟ ΤΗΣ ΣΥΜΒΑΣΗΣ**

Η παρούσα σύμβαση χρηματοδοτείται στο πλαίσιο του Προγράμματος Δημοσίων Επενδύσεων του έτους 2020 ΚΑΕ 2020ΣΕ04600054 (Κ.Α.εξ. 9349-51-00)

Εκτιμώμενη αξία σύμβασης σε ευρώ, χωρίς ΦΠΑ: 196.303,91 €

Η εκτιμώμενη αξία της σύμβασης ανέρχεται στο ποσό των 243.416,88 € συμπεριλαμβανομένου ΦΠΑ 24 % (προϋπολογισμός χωρίς ΦΠΑ: 196.303,91 €, ΦΠΑ: 47.112,97 €).

Κριτήριο ανάθεσης της Σύμβασης είναι η **πλέον συμφέρουσα από οικονομική άποψη προσφορά αποκλειστικά βάσει τιμής ανά τμήμα (είδος).**

Προσφορές μπορούν να κατατίθενται για το σύνολο της υπό ανάθεση προμήθειας ή και για μέρος των υπό προμήθεια ειδών (αλλά για το σύνολο της ζητούμενης ποσότητας ανά είδος). Προσφορές που υποβάλλονται για μέρος της ζητούμενης ανά είδος ποσότητας θα απορρίπτονται ως απαράδεκτες.

**ΠΑΡΑΡΤΗΜΑ ΙΙ****Πίνακας Συμμόρφωσης**

Στον ΠΙΝΑΚΑ ΣΥΜΜΟΡΦΩΣΗΣ θα πρέπει να συμπληρωθούν ο Α/Α, η περιγραφή και οι τεχνικές προδιαγραφές κάθε είδους που προσφέρεται όπως αυτά αναγράφονται στους παραπάνω πίνακες των αναλυτικών τεχνικών προδιαγραφών.

Στην στήλη ΑΠΑΝΤΗΣΗ θα πρέπει να αναγράφεται η λέξη ΝΑΙ η οποία θα υποδηλώνει τη συμφωνία του προσφερόμενου είδους με τις αναλυτικές τεχνικές προδιαγραφές και στη στήλη ΠΑΡΑΠΟΜΠΗ το στοιχείο (π.χ. σελίδα ενημερωτικού φυλλαδίου κ.λπ.) από το οποίο θα αποδεικνύεται η συμφωνία αυτή.

**Θα πρέπει να τονιστεί ότι όλα τα προσφερόμενα είδη πρέπει να είναι σύμφωνα με τις τεχνικές προδιαγραφές. Η μη συμφωνία θα αποτελεί λόγο απόρριψης της προσφοράς του συγκεκριμένου είδους.**

**ΠΙΝΑΚΑΣ ΣΥΜΜΟΡΦΩΣΗΣ**

Α/Α	ΕΙΔΟΣ	ΤΕΧΝΙΚΕΣ ΠΡΟΔΙΑΓΡΑΦΕΣ	ΑΠΑΙΤΗΣΗ	ΑΠΑΝΤΗΣΗ	ΠΑΡΑΠΟΜΠΗ
			ΝΑΙ		
			ΝΑΙ		
			ΝΑΙ		
			ΝΑΙ		

**Ημερομηνία: .....**

**Για το Διαγωνιζόμενο  
(Όνομ/μο – Υπογραφή – Σφραγίδα)**

**Πίνακας Ανάλυσης Τεχνικής Προσφοράς**Διαγωνιζόμενος:

<b>A/A</b>	<b>ΠΕΡΙΓΡΑΦΗ ΕΙΔΟΥΣ</b>	<b>ΚΑΤΑΣΚΕΥΑΣΤΗΣ</b>	<b>ΧΩΡΑ</b>	<b>ΤΕΜΑΧΙΑ</b>	<b>ΣΥΜΦΩΝΙΑ ΜΕ ΤΕΧΝΙΚΕΣ ΠΡΟΔΙΑΓΡΑΦΕΣ</b>	<b>ΣΧΟΛΙΑ/ ΠΑΡΑΤΗΡΗΣΕΙΣ</b>

Ημερομηνία: .....

Για το Διαγωνιζόμενο  
(Όνομ/μο – Υπογραφή – Σφραγίδα)



## ΠΑΡΑΡΤΗΜΑ ΙΙΙ – Υπόδειγμα Οικονομικής Προσφοράς

Προς:

**ΔΗΜΟΚΡΙΤΕΙΟ**  
**ΠΑΝΕΠΙΣΤΗΜΙΟ ΘΡΑΚΗΣ**  
**Τμήμα Προμηθειών Κομοτηνής**

**ΟΙΚΟΝΟΜΙΚΗ ΠΡΟΣΦΟΡΑ**

Έντυπο Οικονομικής Προσφοράς

Διαγωνιζόμενος:

A/A	ΠΕΡΙΓΡΑΦΗ ΕΙΔΟΥΣ	ΤΕΜΑΧΙΑ	ΠΡΟΣΦΕΡΟΜΕΝΗ ΤΙΜΗ ΑΝΑ ΤΕΜΑΧΙΟ ΧΩΡΙΣ ΦΠΑ	ΠΡΟΣΦΕΡΟΜΕΝΗ ΤΙΜΗ ΤΟΥ ΣΥΝΟΛΟΥ ΤΩΝ ΤΕΜΑΧΙΩΝ ΤΟΥ ΕΙΔΟΥΣ ΧΩΡΙΣ ΦΠΑ	ΦΠΑ ΓΙΑ ΟΛΗ ΤΗΝ ΠΟΣΟΤΗ ΤΑ ΤΟΥ ΕΙΔΟΥΣ	ΣΥΝΟΛΙΚΗ ΤΙΜΗ ΤΟΥ ΕΙΔΟΥΣ ΜΕ ΦΠΑ

Ημερομηνία: .....

Για το Διαγωνιζόμενο  
(Όνομ/μο – Υπογραφή – Σφραγίδα)

**ΠΑΡΑΡΤΗΜΑ IV – Υποδείγματα εγγυητικών επιστολών****i) ΥΠΟΔΕΙΓΜΑ ΕΓΓΥΗΤΙΚΗΣ ΕΠΙΣΤΟΛΗΣ ΣΥΜΜΕΤΟΧΗΣ ΤΡΑΠΕΖΗΣ**

Όνομασία Τράπεζας: \_\_\_\_\_

Κατάστημα: \_\_\_\_\_

(Δ/ση οδός- αριθμός Τ.Κ. - FAX) \_\_\_\_\_

Ημερομηνία Έκδοσης: \_\_\_\_\_

Προς: το Δημοκρίτειο Πανεπιστήμιο Θράκης

Τμήμα Προμηθειών Κομοτηνής

Πανεπιστημιούπολη, Κομοτηνή, ΤΚ 69100

ΕΓΓΥΗΤΙΚΗ ΕΠΙΣΤΟΛΗ ΣΥΜΜΕΤΟΧΗΣ ΥΠ' ΑΡΙΘΜΟΝ ..... ΓΙΑ.....ΕΥΡΩ.

Με την παρούσα εγγυόμαστε, ανέκκλητα και ανεπιφύλακτα παραιτούμενοι του δικαιώματος της διαιρέσεως και διζήσεως, υπέρ **[Σε περίπτωση μεμονωμένης εταιρίας :** της Εταιρίας .....  
 ..... ΑΦΜ ..... Οδός ..... Αριθμός .... Τ.Κ. ....] ή

**[σε περίπτωση Ένωσης ή Κοινοπραξίας : των Εταιριών**

α) ..... οδός αριθμός Τ.Κ.

β) ..... οδός αριθμός Τ.Κ.

γ) ..... οδός αριθμός Τ.Κ.

μελών της Ένωσης ή Κοινοπραξίας, ατομικά για κάθε μία από αυτές και ως αλληλέγγυα και εις ολόκληρο υπόχρεων μεταξύ τους εκ της ιδιότητάς τους ως μελών της Ένωσης ή Κοινοπραξίας],

και μέχρι του ποσού των ευρώ ....., για τη συμμετοχή στο διενεργούμενο διαγωνισμό με αντικείμενο «**Προμήθεια και εγκατάσταση επίπλων για τις ανάγκες των Τμημάτων, Σχολών, Εργαστηρίων και Βιβλιοθηκών του Δ.Π.Θ. στο πλαίσιο του Προγράμματος Δημοσίων Επενδύσεων**», για την προμήθεια των ειδών με α/α..... συνολικής αξίας .....€ χωρίς ΦΠΑ, σύμφωνα με την αριθ. 662/2020 Διακήρυξή σας και καταληκτική ημερομηνία υποβολής προσφορών 02-07-2020.

Η παρούσα εγγύηση καλύπτει καθ' όλο το χρόνο ισχύος της μόνο τις από τη συμμετοχή στον ανωτέρω διαγωνισμό απορρέουσες υποχρεώσεις **[Σε περίπτωση μεμονωμένης εταιρίας:** της εν λόγω Εταιρίας] ή **[σε περίπτωση Ένωσης ή Κοινοπραξίας:** των Εταιριών της Ένωσης ή Κοινοπραξίας ατομικά για κάθε μια από αυτές και ως αλληλέγγυα και εις ολόκληρο υπόχρεων μεταξύ τους εκ της ιδιότητάς τους ως μελών της Ένωσης ή Κοινοπραξίας]

Η εγγύηση παρέχεται ανέκκλητα και ανεπιφύλακτα, ο δε εκδότης παραιτείται του δικαιώματος της διαιρέσεως και της διζήσεως

Το ανωτέρω ποσό της εγγύησης τηρείται στη διάθεσή σας, το οποίο και υποχρεούμαστε να σας καταβάλουμε ολικά ή μερικά χωρίς καμία από μέρους μας αντίρρηση ή ένσταση και χωρίς να ερευνηθεί το βάσιμο ή μη της απαίτησής σας, μέσα σε πέντε (5) ημέρες από την έγγραφη ειδοποίησή σας.

Η παρούσα ισχύει μέχρι και την .....

*(Σημείωση προς την Τράπεζα : ο χρόνος ισχύος πρέπει να είναι μεγαλύτερος τουλάχιστον κατά τριάντα (30) ημέρες του χρόνου ισχύος της Προσφοράς).*

Αποδεχόμαστε να παρατείνουμε την ισχύ της εγγύησης, ύστερα έγγραφη δήλωσή σας, με την προϋπόθεση ότι το σχετικό αίτημα σας θα μας υποβληθεί πριν από την ημερομηνία λήξης της.

Σε περίπτωση κατάπτωσης της εγγύησης, το ποσό της κατάπτωσης υπόκειται στο εκάστοτε ισχύον πάγιο τέλος χαρτοσήμου.

Βεβαιώνεται υπεύθυνα ότι το ποσό των εγγυητικών μας επιστολών που έχουν δοθεί στο Δημόσιο και Ν.Π.Δ.Δ., συνοψίζοντας και το ποσό της παρούσης, δεν υπερβαίνει το όριο των εγγυητικών που έχει καθοριστεί από το Υπουργείο Οικονομικών για την Τράπεζά μας.

(Εξουσιοδοτημένη Υπογραφή)

**ii) ΥΠΟΔΕΙΓΜΑ ΕΓΓΥΗΤΙΚΗΣ ΕΠΙΣΤΟΛΗΣ ΚΑΛΗΣ ΕΚΤΕΛΕΣΗΣ**

Ονομασία Τράπεζας: \_\_\_\_\_

Κατάστημα: \_\_\_\_\_

(Δ/νση οδός- αριθμός Τ.Κ. - FAX) \_\_\_\_\_

Ημερομηνία Έκδοσης: \_\_\_\_\_

Προς: το Δημοκρίτειο Πανεπιστήμιο Θράκης

Τμήμα Προμηθειών Κομοτηνής

Πανεπιστημιούπολη, Κομοτηνή, ΤΚ 69100

ΕΓΓΥΗΤΙΚΗ ΕΠΙΣΤΟΛΗ ΚΑΛΗΣ ΕΚΤΕΛΕΣΗΣ ΣΥΜΒΑΣΗΣ, ΥΠ' ΑΡΙΘΜΟΝ .....

ΓΙΑ ..... ΕΥΡΩ

Με την παρούσα εγγυόμαστε, ανέκκλητα και ανεπιφύλακτα παραιτούμενοι του δικαιώματος της διαιρέσεως και διζήσεως, υπέρ **[Σε περίπτωση μεμονωμένης εταιρίας :** της Εταιρίας .....

.....ΑΦΜ..... Οδός ..... Αριθμός .... Τ.Κ. ....] **ή**

**[σε περίπτωση Ένωσης ή Κοινοπραξίας : των Εταιριών**

α) ..... οδός αριθμός Τ.Κ.

β) ..... οδός αριθμός Τ.Κ.

γ) ..... οδός αριθμός Τ.Κ.

μελών της Ένωσης ή Κοινοπραξίας, ατομικά για κάθε μία από αυτές και ως αλληλέγγυα και εις ολόκληρο υπόχρεων μεταξύ τους εκ της ιδιότητάς τους ως μελών της Ένωσης ή Κοινοπραξίας],

και μέχρι του ποσού των ευρώ ....., για την καλή εκτέλεση της σύμβασης με αριθμό πρωτ. .... και τίτλο ....., που αφορά στο διαγωνισμό με αντικείμενο **«Προμήθεια και εγκατάσταση επίπλων για τις ανάγκες των Τμημάτων, Σχολών, Εργαστηρίων και Βιβλιοθηκών του Δ.Π.Θ. στο πλαίσιο του Προγράμματος Δημοσίων Επενδύσεων»** σύμφωνα με την αριθ. 662/2020 Διακήρυξή σας και καταληκτική ημερομηνία υποβολής προσφορών 02-07-2020.

Η εγγύηση παρέχεται ανέκκλητα και ανεπιφύλακτα, ο δε εκδότης παραιτείται του δικαιώματος της διαιρέσεως και της διζήσεως

Το ανωτέρω ποσό της εγγύησης τηρείται στη διάθεσή σας, το οποίο και υποχρεούμαστε να σας καταβάλουμε ολικά ή μερικά χωρίς καμία από μέρους μας αντίρρηση ή ένσταση και χωρίς να ερευνηθεί το βάσιμο ή μη της απαίτησής σας, μέσα σε πέντε (5) ημέρες από την έγγραφη ειδοποίησή σας.

Η παρούσα ισχύει μέχρι και την .....

*(Σημείωση προς την Τράπεζα : Ο χρόνος ισχύος πρέπει να είναι μεγαλύτερος από το συμβατικό χρόνο παράδοσης κατά δύο (2) μήνες).*

Ο χρόνος ισχύος της εγγύησης αυτής θα παραταθεί, εφόσον ζητηθεί από την υπηρεσία σας πριν από την ημερομηνία λήξης της.

Σε περίπτωση κατάπτωσης της εγγύησης, το ποσό της κατάπτωσης υπόκειται στο εκάστοτε ισχύον πάγιο τέλος χαρτοσήμου.

Βεβαιώνεται υπεύθυνα ότι το ποσό των εγγυητικών μας επιστολών που έχουν δοθεί στο Δημόσιο και Ν.Π.Δ.Δ., συνοψίζοντας και το ποσό της παρούσης, δεν υπερβαίνει το όριο των εγγυητικών που έχει καθοριστεί από το Υπουργείο Οικονομικών για την Τράπεζά μας.

(Εξουσιοδοτημένη Υπογραφή)

**iii) ΥΠΟΔΕΙΓΜΑ ΕΓΓΥΗΤΙΚΗΣ ΕΠΙΣΤΟΛΗΣ ΚΑΛΗΣ ΛΕΙΤΟΥΡΓΕΙΑΣ**

Όνομασία Τράπεζας: \_\_\_\_\_  
 Κατάστημα: \_\_\_\_\_  
 (Δ/ση οδός- αριθμός Τ.Κ. - FAX) \_\_\_\_\_  
 Ημερομηνία Έκδοσης: \_\_\_\_\_

Προς: το Δημοκρίτειο Πανεπιστήμιο Θράκης  
 Τμήμα Προμηθειών Κομοτηνής  
 Πανεπιστημιούπολη, Κομοτηνή, ΤΚ 69100

ΕΓΓΥΗΤΙΚΗ ΕΠΙΣΤΟΛΗ ΚΑΛΗΣ ΛΕΙΤΟΥΡΓΙΑΣ ΣΥΜΒΑΣΗΣ, ΥΠ' ΑΡΙΘΜΟΝ .....  
 ΓΙΑ ..... ΕΥΡΩ

Με την παρούσα εγγυόμαστε, ανέκκλητα και ανεπιφύλακτα παραιτούμενοι του δικαιώματος της διαιρέσεως και διζήσεως, υπέρ **[Σε περίπτωση μεμονωμένης εταιρίας :** της Εταιρίας ..... ΑΦΜ ..... Οδός ..... Αριθμός .... Τ.Κ. ....] **ή**

**[σε περίπτωση Ένωσης ή Κοινοπραξίας : των Εταιριών**

- α) ..... οδός αριθμός Τ.Κ.  
 β) ..... οδός αριθμός Τ.Κ.  
 γ) ..... οδός αριθμός Τ.Κ.

μελών της Ένωσης ή Κοινοπραξίας, ατομικά για κάθε μία από αυτές και ως αλληλέγγυα και εις ολόκληρο υπόχρεων μεταξύ τους εκ της ιδιότητάς τους ως μελών της Ένωσης ή Κοινοπραξίας],

και μέχρι του ποσού των ευρώ ....., για την καλή λειτουργία των παραδοθέντων της σύμβασης με αριθμό πρωτ. .... και τίτλο ....., που υπέγραψε μαζί σας η εν λόγω εταιρεία για την προμήθεια με αντικείμενο **«Προμήθεια και εγκατάσταση επίπλων για τις ανάγκες των Τμημάτων, Σχολών, Εργαστηρίων και Βιβλιοθηκών του Δ.Π.Θ. στο πλαίσιο του Προγράμματος Δημοσίων Επενδύσεων»**, (αριθ. 662/2020 Διακήρυξη) και καταληκτική ημερομηνία υποβολής προσφορών 02-07-2020 και συγκεκριμένα το είδος/είδη: .....

Η εγγύηση παρέχεται ανέκκλητα και ανεπιφύλακτα, ο δε εκδότης παραιτείται του δικαιώματος της διαιρέσεως και της διζήσεως

Το ανωτέρω ποσό της εγγύησης τηρείται στη διάθεσή σας, το οποίο και υποχρεούμαστε να σας καταβάλουμε ολικά ή μερικά χωρίς καμία από μέρους μας αντίρρηση ή ένσταση και χωρίς να ερευνηθεί το βάσιμο ή μη της απαίτησής σας, μέσα σε πέντε (5) ημέρες από την έγγραφη ειδοποίησή σας.

Η παρούσα ισχύει μέχρι και την .....

*(Σημείωση προς την Τράπεζα : ο χρόνος ισχύος πρέπει να είναι μεγαλύτερος τουλάχιστον κατά ένα (1) μήνα του συμβατικού χρόνου καλής λειτουργίας).*

Ο χρόνος ισχύος της εγγύησης αυτής θα παραταθεί, εφόσον ζητηθεί από την υπηρεσία σας πριν από την ημερομηνία λήξης της.

Σε περίπτωση κατάπτωσης της εγγύησης, το ποσό της κατάπτωσης υπόκειται στο εκάστοτε ισχύον πάγιο τέλος χαρτοσήμου.

Βεβαιώνεται υπεύθυνα ότι το ποσό των εγγυητικών μας επιστολών που έχουν δοθεί στο Δημόσιο και Ν.Π.Δ.Δ., συνοψίζοντας και το ποσό της παρούσης, δεν υπερβαίνει το όριο των εγγυητικών που έχει καθοριστεί από το Υπουργείο Οικονομικών για την Τράπεζά μας.

(Εξουσιοδοτημένη Υπογραφή)

**ΠΑΡΑΡΤΗΜΑ V – Σχέδιο Σύμβασης**

Για την **προμήθεια και εγκατάσταση επίπλων για τις ανάγκες των Τμημάτων, Σχολών, Εργαστηρίων και Βιβλιοθηκών του Δ.Π.Θ. στο πλαίσιο του Προγράμματος Δημοσίων Επενδύσεων**, όπως αυτός αναλυτικά αναφέρεται στις τεχνικές προδιαγραφές και στην τεχνική προσφορά του προμηθευτή, που αποτελούν αναπόσπαστα μέρη της σύμβασης αυτής, στη συνολική τιμή των ..... (.....) Ευρώ με Φ.Π.Α., αναλυτικά: ..... + ..... Φ.Π.Α.

Η παρούσα σύμβαση χρηματοδοτείται στο πλαίσιο του Προγράμματος Δημοσίων Επενδύσεων του έτους 2020 ΚΑΕ 2020ΣΕ04600054 (Κ.Α.εξ. 9349-51-00).

Στην Κομοτηνή σήμερα την .....η του μηνός ..... του έτους 2020, ημέρα της εβδομάδος....., μεταξύ αφ' ενός του Δημοκρίτειου Πανεπιστημίου Θράκης που είναι Ν.Π.Δ.Δ. και νόμιμα εκπροσωπείται από τον Αντιπρύτανη Οικονομικών, Προγραμματισμού και Ανάπτυξης αυτού κ. Φώτιο Μάρη, κάτοικο από την υπηρεσία του Κομοτηνής και αφ' ετέρου της εδρεύουσας στη ..... επί της οδού ..... Τ.Κ ..... εταιρείας, με την επωνυμία ..... ΑΦΜ: ..... Δ.Ο.Υ: ..... που νόμιμα εκπροσωπείται από τον ..... συμφωνήθηκαν και συναποδεκτά έγιναν τα παρακάτω

**Προοίμιο**

Την 8<sup>η</sup> Ιουλίου 2020 διενεργήθηκε στην Κομοτηνή και ύστερα από νόμιμη και σύννομα δημοσιευμένη διακήρυξη και ενώπιον αρμόδιας Επιτροπής, Δημόσιος Διεθνής Ηλεκτρονικός Διαγωνισμός με ανοικτές διαδικασίες και κριτήριο αξιολόγησης την πλέον συμφέρουσα από οικονομικής άποψης προσφοράς αποκλειστικά βάση τιμής ανά είδος, για την **προμήθεια και εγκατάσταση επίπλων για τις ανάγκες των Τμημάτων, Σχολών, Εργαστηρίων και Βιβλιοθηκών του Δ.Π.Θ. στο πλαίσιο του Προγράμματος Δημοσίων Επενδύσεων**.

Στο διαγωνισμό αυτό πήρε μέρος μεταξύ των άλλων και η εταιρεία με την επωνυμία ..... στην οποία στη συνέχεια και ύστερα από την αριθ. .... (.....) απόφαση της Συγκλήτου του ΔΠΘ, κατακυρώθηκε η προμήθεια των εν λόγω ειδών, όπως αναλυτικά αναφέρονται στην αρχή της σύμβασης και της ανακοινώθηκε με το αριθ. πρωτ. .... έγγραφο του Δ.Π.Θ.

Ύστερα από όλα αυτά που σύννομα διεξάχθηκαν ο κ. Φώτιος Μάρης, Αντιπρύτανης Οικονομικών, Προγραμματισμού και Ανάπτυξης του Δημοκρίτειου Πανεπιστημίου Θράκης και νόμιμος αυτού εκπρόσωπος, ιδιότητα άλλωστε με την οποία εμφανίζεται και ενεργεί, αναθέτει στον αντισυμβαλλόμενο ο οποίος στη συνέχεια και για λόγους συντομίας θα ονομάζεται “προμηθευτής” και αυτός δια του νομίμου εκπροσώπου του ....., αναλαμβάνει την υποχρέωση να προμηθεύσει στο υπό του πρώτου των συμβαλλομένων εκπροσωπούμενο Δημοκρίτειο Πανεπιστήμιο Θράκης και πιο ειδικά για την **προμήθεια και εγκατάσταση επίπλων για τις ανάγκες των Τμημάτων, Σχολών, Εργαστηρίων και Βιβλιοθηκών του Δ.Π.Θ. στο πλαίσιο του Προγράμματος Δημοσίων Επενδύσεων**, το είδος με α/α .., ....., όπως εμφανίζεται στην αναλυτική κατάσταση που επισυνάπτεται στην διακήρυξη, για το οποίο η προσφορά του κρίθηκε ως πλέον συμφέρουσα από οικονομικής άποψης προσφοράς αποκλειστικά βάση τιμής και το οποίο θα πρέπει να έχει όλα όσα στη διακήρυξη και τις τεχνικές προδιαγραφές περιέχονται τεχνικά χαρακτηριστικά.

**Άρθρο 1ο****Είδος, ποσότητα, τόπος προέλευσης, τιμή, συνολική αξία.**

Το υπό προμήθεια είδος με α/α ....., ....., είναι προελεύσεως ..... (.....) και η συνολική του αξία ανέρχεται σε ..... (.....) με Φ.Π.Α. αναλυτικά: ..... + ..... Φ.Π.Α.

Στην παραπάνω τιμή περιλαμβάνονται εκτός από την αξία του προσφερόμενου είδους, και τα έξοδα συσκευασίας, μεταφοράς, ασφαλίσεως, φορτοεκφορτώσεως και εγκαταστάσεώς του στους χώρους του ....., όπου θα τοποθετηθεί, όπως και τα έξοδα εικονογραφημένων φυλλαδίων (prospectus) στα οποία θα περιγράφονται τα τεχνικά χαρακτηριστικά του είδους και τα οποία θα διευκολύνουν την αναγνώριση των διαφόρων εξαρτημάτων και ανταλλακτικών.

**Άρθρο 2ο****Τόπος - Τρόπος και χρόνος παράδοσης του είδους.**

Το υπό προμήθεια είδος θα φορτωθεί, θα μεταφερθεί, θα εγκατασταθεί και θα τεθεί σε λειτουργία με ευθύνη του προμηθευτή, στον συγκεκριμένο χώρο του πρώτου από τα συμβαλλόμενα μέρη Πανεπιστημίου και ειδικότερα θα παραδοθεί και θα εγκατασταθεί στους συγκεκριμένους χώρους του ..... και η τελική παράδοση του θα γίνει μέσα σε ..... (..) ημέρες από την έναρξη ισχύος της σύμβασης αυτής.

Ο προμηθευτής υποχρεούται να ειδοποιεί την Υπηρεσία που εκτελεί την προμήθεια, ήτοι το Τμήμα Προμηθειών του Δημοκριτείου Πανεπιστημίου Θράκης στην Κομοτηνή και την Επιτροπή παραλαβής, για την ημερομηνία που προτίθεται να παραδώσει το είδος τουλάχιστον πέντε (5) εργάσιμες ημέρες νωρίτερα.

Η παραλαβή των υλικών και η έκδοση των σχετικών πρωτοκόλλων παραλαβής πραγματοποιείται μέσα σε χρονικό διάστημα **15 ημερών από την έγγραφη ειδοποίηση (πριν ή έως τη λήξη του συμβατικού χρόνου παράδοσης) του αναδόχου, ότι ολοκλήρωσε την υλοποίηση της σύμβασης)**

Αν η παραλαβή των υλικών και η σύνταξη του σχετικού πρωτοκόλλου δεν πραγματοποιηθεί από την επιτροπή παραλαβής μέσα στον οριζόμενο από τη σύμβαση χρόνο, θεωρείται ότι η παραλαβή συντελέστηκε αυτοδίκαια προκειμένου να πραγματοποιηθεί η πληρωμή του αναδόχου

**Άρθρο 3ο****Εγκατάσταση του είδους - Συντήρηση αυτού.**

Το συμβατικό είδος που παραπάνω λεπτομερώς αναφέρεται, ανεξάρτητα από τον τρόπο της ποσοτικής και ποιοτικής του παραλαβής, θα πρέπει από τον προμηθευτή να εγκατασταθεί μέσα στο συμβατικό χρόνο παράδοσης, από αρμόδιο όργανό του, και μάλιστα χωρίς καμία επιβάρυνση του προμηθευμένου, είδος Πανεπιστημίου.

Ακόμη, ο προμηθευτής δηλώνει ότι αναλαμβάνει την υποχρέωση να συντηρεί το υπό προμήθεια συμβατικό είδος και εγγυάται την καλή λειτουργία αυτού επί ..... (....) έτη από την παραλαβή και εγκατάστασή του καθώς και η ύπαρξη ανταλλακτικών επί ..... (...) έτη από την οριστική παραλαβή και εγκατάστασή του.

**Άρθρο 4ο****Απόρριψη συμβατικών υλικών – Αντικατάσταση**

Σε περίπτωση οριστικής απόρριψης ολόκληρης ή μέρους της συμβατικής ποσότητας των υλικών, με απόφαση του αποφαινομένου οργάνου ύστερα από γνωμοδότηση του αρμόδιου οργάνου, μπορεί να εγκρίνεται αντικατάστασή της με άλλη, που να είναι σύμφωνη με τους όρους της σύμβασης, μέσα σε τακτή προθεσμία που ορίζεται από την απόφαση αυτή.

Αν η αντικατάσταση γίνεται μετά τη λήξη του συμβατικού χρόνου, η προθεσμία που ορίζεται για την αντικατάσταση δεν μπορεί να είναι μεγαλύτερη του 1/2 του συνολικού συμβατικού χρόνου, ο δε ανάδοχος θεωρείται ως εκπρόθεσμος και υπόκειται σε κυρώσεις λόγω εκπρόθεσμης παράδοσης. Αν ο ανάδοχος δεν αντικαταστήσει τα υλικά που απορρίφθηκαν μέσα στην προθεσμία που του τάχθηκε και εφόσον έχει λήξει ο συμβατικός χρόνος, κηρύσσεται έκπτωτος και υπόκειται στις προβλεπόμενες κυρώσεις.

Η επιστροφή των υλικών που απορρίφθηκαν γίνεται σύμφωνα με τα προβλεπόμενα στις παρ. 2 και 3 του άρθρου 213 του ν. 4412/2016.

#### **Άρθρο 5<sup>ο</sup>**

##### **Λοιπές Υποχρεώσεις Αναδόχου – Υποχρεώσεις Αναθέτουσας Αρχής**

1. Κατά την εκτέλεση της παρούσας, όπως ισχύει με τα επ' αυτής Παραρτήματα, ο Ανάδοχος τηρεί τις υποχρεώσεις στους τομείς του περιβαλλοντικού, κοινωνικοασφαλιστικού και εργατικού δικαίου, που έχουν θεσπιστεί με το δίκαιο της Ένωσης, το εθνικό δίκαιο, συλλογικές συμβάσεις ή διεθνείς διατάξεις περιβαλλοντικού, κοινωνικοασφαλιστικού και εργατικού δικαίου, οι οποίες απαριθμούνται στο Παράρτημα Χ του Προσαρτήματος Α του Ν. 4412/2016. Επιπλέον, κατά την εκτέλεση της παρούσας ο Ανάδοχος υποχρεούται να τηρεί τις διατάξεις της νομοθεσίας περί υγείας και ασφάλειας των εργαζομένων και πρόληψης του επαγγελματικού κινδύνου. Η τήρηση των εν λόγω υποχρεώσεων από τον Ανάδοχο και τους υπεργολάβους του ελέγχεται και βεβαιώνεται από τα όργανα που επιβλέπουν την εκτέλεση της Σύμβασης και τις αρμόδιες δημόσιες αρχές και υπηρεσίες που ενεργούν εντός των ορίων της ευθύνης και της αρμοδιότητάς τους. Η αθέτηση της υποχρέωσης αυτής συνιστά σοβαρό επαγγελματικό παράπτωμα του οικονομικού φορέα κατά την έννοια Άρθρου 73 Ν. 4412/2016, κατά τα ειδικότερα οριζόμενα στις κείμενες διατάξεις.

2. Ο Ανάδοχος κατά την υπογραφή της παρούσας τεκμαίρεται ότι έχει πλήρη γνώση του συνόλου των συνθηκών εκτέλεσης του αντικειμένου της παρούσας και των αντιστοίχων κινδύνων. Ο Ανάδοχος φέρει την ευθύνη καλής και άρτιας εκτέλεσης του συνόλου των υπηρεσιών και Παραδοτέων που αναλαμβάνει να παράσχει. Αναλαμβάνει επίσης την εκτέλεση της Σύμβασης θεωρώντας το συμβατικό αντάλλαγμα επαρκές, νόμιμο και αληθινό για την εκτέλεση του αντικειμένου της παρούσας μετά από συνολική έρευνα (τεχνικο-οικονομική) που πραγματοποίησε πριν την κατάθεση της προσφοράς του.

3. Καθ' όλη τη διάρκεια εκτέλεσης της Σύμβασης, ο Ανάδοχος θα πρέπει να συνεργάζεται στενά με την Αναθέτουσα Αρχή, υποχρεούται δε να λαμβάνει υπόψη του οποιοσδήποτε παρατηρήσεις της σχετικά με την εκτέλεση του αντικειμένου της Σύμβασης.

4. Ο Ανάδοχος εγγυάται ότι διαθέτει την απαιτούμενη εμπειρία, τεχνογνωσία και ικανότητα, ώστε να ανταποκριθεί πλήρως στις απαιτήσεις της Σύμβασης, υπόσχεται δε και βεβαιώνει ότι θα επιδεικνύουν πνεύμα συνεργασίας κατά τις επαφές τους με τις αρμόδιες υπηρεσίες και τα στελέχη της Αναθέτουσα Αρχή ή των εκάστοτε υποδεικνυόμενων από αυτήν προσώπων.

5. Απαγορεύεται στον Ανάδοχο η οποιαδήποτε προωθητική ενέργεια, διαφήμιση, ή άλλου τύπου παρεμφερής δραστηριότητα η οποία θα συνδεθεί με τις υπηρεσίες της παρούσας χωρίς την έγκριση της Αναθέτουσας Αρχής.

**Άρθρο 6°****Τρόπος πληρωμής**

Η πληρωμή της αξίας των υπό προμήθεια ειδών στον ανάδοχο θα γίνεται με την εξόφληση του 100% της συμβατικής αξίας μετά την οριστική παραλαβή του συνόλου των συμβατικών ειδών.

Η πληρωμή του συμβατικού τιμήματος θα γίνεται με την προσκόμιση των νομίμων παραστατικών και δικαιολογητικών που προβλέπονται από το άρθρο 200 παρ. 4 του ν. 4412/2016.

Τον Ανάδοχο βαρύνουν οι υπέρ τρίτων κρατήσεις, ως και κάθε άλλη επιβάρυνση, σύμφωνα με την κείμενη νομοθεσία, μη συμπεριλαμβανομένου Φ.Π.Α., για την παράδοση του υλικού στον τόπο και με τον τρόπο που προβλέπεται στα έγγραφα της σύμβασης. Ιδίως βαρύνεται με τις ακόλουθες κρατήσεις:

α) Κράτηση 0,07% η οποία υπολογίζεται επί της αξίας κάθε πληρωμής προ φόρων και κρατήσεων της αρχικής, καθώς και κάθε συμπληρωματικής σύμβασης Υπέρ της Ενιαίας Ανεξάρτητης Αρχής Δημοσίων Συμβάσεων επιβάλλεται (άρθρο 4 Ν.4013/2011 όπως ισχύει)

β) Κράτηση ύψους 0,02% υπέρ του Δημοσίου, η οποία υπολογίζεται επί της αξίας, εκτός ΦΠΑ, της αρχικής, καθώς και κάθε συμπληρωματικής σύμβασης. Το ποσό αυτό παρακρατείται σε κάθε πληρωμή από την αναθέτουσα αρχή στο όνομα και για λογαριασμό της Γενικής Διεύθυνσης Δημοσίων Συμβάσεων και Προμηθειών σύμφωνα με την παρ. 6 του άρθρου 36 του ν. 4412/2016<sup>46</sup>

γ) Κράτηση ύψους 0,06% υπέρ της ΑΕΠΠ, η οποία υπολογίζεται επί της αξίας, εκτός ΦΠΑ, της αρχικής, καθώς και κάθε συμπληρωματικής σύμβασης. Το ποσό αυτό παρακρατείται σε κάθε πληρωμή από την αναθέτουσα αρχή στο όνομα και για λογαριασμό της ΑΕΠΠ σύμφωνα με την παρ. 3 του άρθρου 350 του ν. 4412/2016

Οι υπέρ τρίτων κρατήσεις υπόκεινται στο εκάστοτε ισχύον αναλογικό τέλος χαρτοσήμου και στην επ' αυτού εισφορά υπέρ ΟΓΑ .

Με κάθε πληρωμή θα γίνεται η προβλεπόμενη από την κείμενη νομοθεσία παρακράτηση φόρου εισοδήματος επί του καθαρού ποσού.

Η δαπάνη των δημοσιεύσεων στον Ελληνικό Τύπο βαρύνει τον Ανάδοχο (σύμφωνα με τις διατάξεις του Ν.3548/2007, του ΠΔ.118/2007 άρθρ. 4 & του Ν.4412, άρθρ.379, παρ.10,12).

**Άρθρο 7°****Εγγυοδοσία καλής Εκτέλεσης**

Ο προμηθευτής κατέθεσε στο Δημοκρίτειο Πανεπιστήμιο Θράκης τ.... αριθ. ....  
..... Εγγυητικ... επιστολ... ..... ποσ....  
.....(.....) Ευρώ ως εγγύηση καλής εκτέλεσης των όρων αυτής της σύμβασης.

Η εγγύηση αυτή επέχει θέση ποινικής ρήτρας και θα αποδοθεί, ύστερα από την πλήρη και κανονική εκτέλεση των όρων της σύμβασης μετά την οριστική, ποσοτική και ποιοτική παραλαβή του είδους καθώς και εκκαθάριση των τυχόν απαιτήσεων από τους δυο συμβαλλόμενους.

Ακόμη η παραπάνω εγγύηση θα μπορεί να καταπέσει υπέρ του Πανεπιστημίου με μονομερή δήλωση αυτού προς την εκδότρια Τράπεζα και χωρίς δικαστική διάγνωση, σε περίπτωση που το Πανεπιστήμιο κατά την απόλυτη κρίση της διοικήσεώς του κρίνει ότι η σύμβαση δεν έχει

<sup>46</sup> Ο χρόνος, τρόπος και η διαδικασία κράτησης των ως άνω χρηματικών ποσών, καθώς και κάθε άλλο αναγκαίο θέμα για την εφαρμογή της ως άνω κράτησης εξαρτάται από την έκδοση της κοινής απόφασης του Υπουργού Οικονομίας, Ανάπτυξης και Τουρισμού και Οικονομικών της παρ. 6 του άρθρου 36 του ν. 4412/2016



εκτελεστεί εμπρόθεσμα ή σύμφωνα με τους όρους που έχουν συμφωνηθεί.

**Άρθρο 8<sup>ο</sup>**

Για τα υπόλοιπα θέματα αυτής της προμήθειας ισχύουν οι όροι της αριθ. 662/2020 Διακηρύξεως, οι τεχνικές προδιαγραφές, η προσφορά του προμηθευτή και οι σχετικές διατάξεις του Νόμου που ρυθμίζουν θέματα παρόμοια και που όλα μαζί τα παραπάνω αποτελούν αναπόσπαστο μέρος της προκειμένης σύμβασης.

Η σύμβαση αυτή η ισχύς της οποίας αρχίζει από την ....η ..... 2020 συντάχθηκε σε τρία όμοια πρωτότυπα, σύμφωνα με τους Νόμους και τις διατάξεις που σήμερα ισχύουν και νόμιμα υπογράφηκε από τα συμβαλλόμενα μέρη.

ΟΙ ΣΥΜΒΑΛΛΟΜΕΝΟΙ

Για το Δ.Π.Θ.

Ο Αντιπρύτανης Οικονομικών,  
Προγραμματισμού και Ανάπτυξης

Για τον Προμηθευτή

Αν. Καθηγητής Φώτιος Μάρης

20PROC006761457 2020-05-26

**ΠΑΡΑΡΤΗΜΑ VI – Ευρωπαϊκό Ενιαίο Έγγραφο Σύμβασης (ΕΕΕΣ)**

---